

Arxitektura anlayışı. Fon Neyman prinsipləri. EHM-lərin inkişaf tarixi və nəsiləri.

Kompüterin arxitekturası dedikdə aparat – proqram vasitələrinin ümumi prinsipləri və müəyyən sinif məsələlərin həlli üçün onların funksional imkanlarını təyin edən xarakteristikaları başa düşülür. Kompüterin arxitekturası aparat və proqram vasitələri kompleksinin qurulması ilə bağlı bir çox amilləri nəzərə alan məsələləri əhatə edir. Bu amillərdən əsasları kompüterin qiyməti, tətbiq sahəsi, funksional imkanları, istismarın asanlıqı hesab olunur. Kompüterin arxitekturasının əsas tərkib hissələri aşağıdakı kimi təsvir olunur.

Kompüterin arxitekturası və strukturu anlayışlarını bir-birindən fərqləndirmək lazımdır. Kompüterin strukturu müəyyən səviyyədə onun konkret tərkibini (qurğular, bloklar, qovşaqlar və s.) və onlar arasındakı əlaqələri təyin edir. Arxitektura isə kompüterin tərkib hissələrinin hansı qaydalarla qarşılıqlı əlaqələndirilməsini təyin edir. Tərkib hissələrinin təsviri isə yalnız bu qaydaların formalaşdırılması üçün tələb olunan səviyyədə verilir. Həm də əlaqələrin hamısına yox, əsasən bu vasitələrdən istifadə olunması üçün lazım olanlarına baxılır.

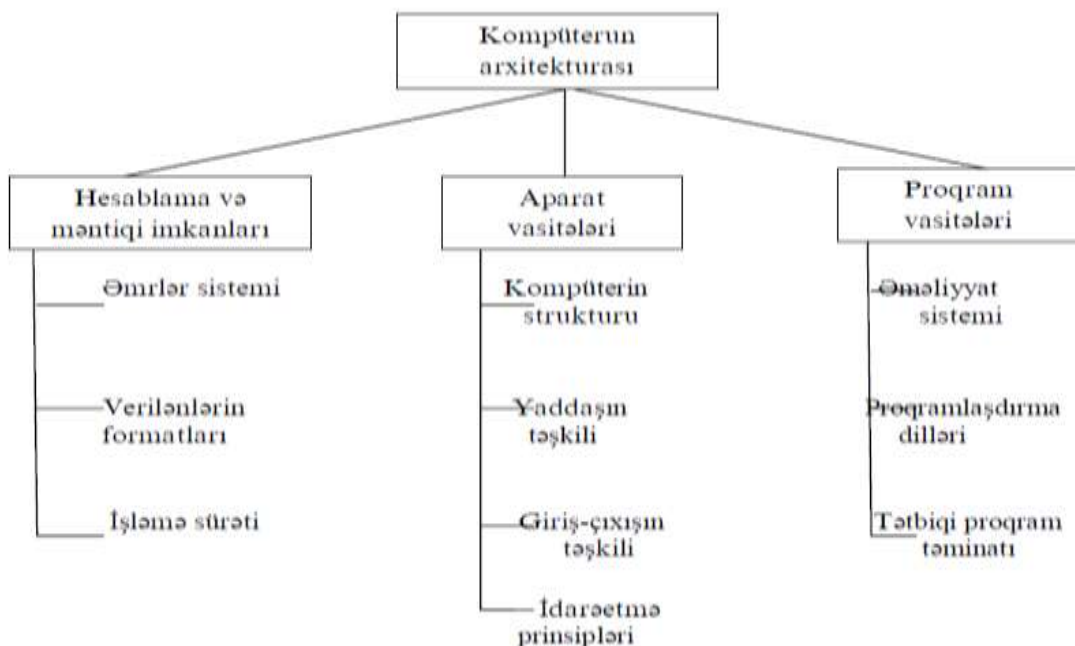

Məsələn, istifadəçi üçün kompüterin hansı elementlərdə qurulması, əmrlərin sxem və ya proqram vasitələri yerinə yetirilməsi əhəmiyyət kəsb etmir. Əhəmiyyət kəsb edən məsələlər bunlardır: kompüterin bu və ya digər xüsusiyyətləri istifadəçiyə verilən imkanlarla necə əlaqəlidir, kompüterin tərkibinə daxil olan qurğuların xarakteristikaları bir-birilə necə əlaqələndirilir və bu xarakteristikalar kompüterin ümumi xarakteristikalarına necə təsir edir və s. Başqa sözlə, arxitektura kompüterin layihələndirilməsinin, qurulmasının və proqram təminatının ümumi problemlərini əks etdirir.

V nəsilin bəzi nümayəndələrin çıxmaqla bütün nəsil kompüterlərin arxitekturasında məşhur amerika alimi Con fon Neyman tərəfindən 40-cı illərdə təklif etdiyi prinsiplər əsas götürülür. Başqa sözlə desək indiki kompüterlər hələ ki, Neyman arxitekturası ilə qurulur. Neyman arxitekturasının əsas prinsipləri aşağıdakılardır:

1. Yaddaş – məsələhəllinin proqramını, verilənləri, aralıq və con nəticələri yadda saxlamaq üçün kompüterin yaddaşı olmalıdır.

2. Proqram – kompüterdə informasiyanın emalı proqramların köməyiylə yerinə yetirilir.

3. Ünvanlılıq – Kompüterdə bütün verilənlər – həmçinin proqram əmrləri müxtəlif ünvanlarda yerləşdirilir və emal zamanı proqramda bu verilənlərin özləri yox, ünvanları iştirak edir.

4. Avtomatizm. Proqram və verilənlər kompüterin yaddaşına daxil edildikdən sonra, maşın proqramın ərlərini insanın müdaxiləsi olmadan avtomatik yerinə yetirir. Yəni kompüter ardıcıl olaraq proqramın yerləşdiyi ünvanlara müraciət edir.

5. Ünvan dəyişmə. Yaddaşda göstərilən ünvanlar proqramdakı təlimatlara əsasən hesablanır və dəyişdirilə bilər, yəni kompüter yerinə yetirdiyi əmri özü hazırlaya bilər.

Kompüter proqramla idarə olunan avtomatdır, yəni kompüterin işləməsi üçün proqram lazımdır. Proqram bir tərəfdən kompüterin işini idarə edir, digər tərəfdən isə qoyulmuş məsələni həll edir.

Kompüter ardıcıl ünvanlanan vahid yaddaşa malik olmalıdır. Yaddaş birölçülü və xəttidir, yəni sözlər vektor şəklindədir. Həmin yaddaşda müəyyən üsulla kodlaşdırılan həm proqram, həm də verilənlər saxlanılır.

Əmrlərlə verilənlər arasında aşkar şəkildə heç bir fərq yoxdur, yəni əmrlərlə verilənlər kimi baxmaq olar və onlar üzərində əməliyyatlar aparıla bilər.

Verilənlərin təyin edilməsi aparat səviyyəsində yox, proqram səviyyəsində aparılır. Məsələn, maşın sözündəki bitlər yığımının hər hansı ədəd və ya simvollar sətri olmasını proqram müəyyənləşdirilir.

Kompüter texnikasının inkişaf mərhələlərində Neyman arxitekturası xeyli təkmilləşdirilmiş və kompüterə qoyulan tələblərin böyük hissəsi proqram vasitələrinə istiqamətləndirilmişdir.

Əvvəllər I və II nəsil kompüterlərin aparat və proqram vasitələri bir-birindən asılı olmadan, ayrı-ayrılıqda yaradılırdı. III nəsildən (60-cı illərin sonu) başlayaraq kompüterin aparat (ingilisçə “hardware”) və proqram (“software”) vasitələri vahid bir sistem kimi layihələndirilməyə başlandı. Bununla da prinsip baxımdan yeni olan “kompüterin arxitekturası” anlayışı yarandı.

Neyman arxitekturalı hər bir kompüter iki hissədən - mərkəzi və periferiya (xarici) - ibarət olur. Mərkəzi hissə hesab-məntiq qurğusundan (HMQ), idarəetmə qurğusundan (İQ) və daxili yaddaş qurğusundan (DYQ) ibarətdir. Müasir kompüterlərdə HMQ və İQ prosessor adlanan bir qurğuda birləşdirilir. Periferiya hissəsinə xarici yaddaş qurğuları (XYQ), daxiletmə - xaricetmə qurğuları (DXQ) və idarəetmə pultu (İP) daxildir. Köhnə kompüterlərdə (I və II nəsil) mərkəzi hissə ilə periferiya hissəsi sərt (dəyişdirilə bilməyən) sxemlə əlaqələndirilirdi. Bu isə periferiya qurğularının tərkibini və sayını istifadəçilərin tələblərinə uyğun quraşdırmağa imkan vermirdi. Müasir kompüterlərdə mərkəzi

İlk EHM ABŞ-da C.Maykli və D.Ekkertın hazırladığı və 1946-cü ildə işə salınmış ENIAC komppüteridir. Bu maşın Con Fon Neyman tərəfindən verilmiş prinsiplər əsasında qurulmuşdu. Bu kompüterin məntiq elementləri elektron-qaz lampaları əsasında qurulmuşdu və saniyədə 1000 mikroəmr yerinə yetirə bilirdi. Yaddaş

kimi ferrit içlikli elektromaqnit makaralardan istifadə olunurdu. Bu tip maşınlar I nəsə aiddir.

EHM-in nəsili dedikdə müxtəlif konstruktorlar tərəfindən, amma eyni elmi və texniki prinsiplər əsasında yaradılan bütün EHM tipləri və modelləri başa düşülür. Hər bir yeni nəslin yaranması əvvəlki nəsildəkindən prinsipcə fərqlənən yeni elektron elementlərinin, istehsal texnologiyasının meydana gəlməsi ilə xarakterizə olunur.

Birinci nəsil (1946-1958) EHM-lərin element bazası elektron vakuum lampaları. Passiv elementlər kimi rezistorlardan və kondensatorlardan istifadə edilmişdir. Elektron lampaları metal özül üzərində yerləşdirilir, özül özü EHM-in korpusuna bağlanır. Elementlər naqillərlə birləşdirilir. Birinci nəslin EHM-ləri MESM, BESM, ENIAC (Electronic Numerical Integrator and Computer) 18000 elektron lampasından istifadə olunurdu.

Nəslin əsas xarakteristikası:

1. Ölçüləri: bu maşınlar iri şkaflardan ibarət idi və 200 m² sahə tuturdu, çəkisi 27 ton.
2. Sürəti: saniyədə 10-20 min əməliyyat.
3. İstismarı şox mürəkkəb idi, lampalar tez-tez sıradan çıxırdı.

Birinci nəsil EHM-lərin yaddaşı maqnit barabanlarında təşkil olunurdu. Birinci nəsil hesablama maşınları üçün xarakterik istifadə üsulu maşınla bilavasitə mübadilə üsulu olmuşdur. Proqramlar əsasən maşın dilində (əməllərin ikilik-səkkizlik say sistemindəki kodlarından istifadə edərək) yazılırdı. Əsas iş rejimi “açıq” rejim idi. Bu rejimin mahiyyəti aşağıdakılardan ibarətdir:

Maşın T müddəti ərzində proqramçı-riyaziyyatçının ixtiyarına verilirdi.

$$T=t_1+t_2+t_3$$

t_1 - müddətində proqramçı idarəetmə pultu arxasında oturub proqramı sazlayırdı. Proqramın hissə-hissə icrası mümkün olurdu. Proqram sazlandıqdan sonra alqoritmin sazlanması başlanırdı (t_2 müddəti). Nəhayət, alqoritm seçildikdən sonra və proqram sazlandıqdan sonra məsələnin özü həll olunurdu (t_3 müddəti).

Ümumiyyətlə, t_1 maşın vaxtı sərfinin 50 %-ə qədərini təşkil edirdi (t_1+t_2) \gg t_3 .

Belə maşınlardan biri İBM firmasının laboratoriyasında Hovard Aykenin rəhbərliyi ilə bir qrup alim tərəfindən hazırlandı və onu Mark I adlandırıldı. Mark I 23 mərtəbəli onluq ədədlər ilə dörd əsas hesab əməliyyatını yerinə yetirirdi, həm də xüsusi daxili alqoritmlərin köməyi ilə triqonometrik və loqarifmik funksiyaları hesablama bilirdi. Maşın yalnız irəliyə tərəf hərəkət edən perfolentdən “proqramlaşdırılırdı” (perfolentdə də informasiya perfolentdə olduğu kimi müəyyən yerlərdə dəşiklərin açılması ilə kodlaşdırılırdı). Buna görə də dövrlərin yerinə yetirilməsi və idarənin geriye ötürülməsi mümkün deyildi. EHM-in iş rejimi – birproqramlı.

İkinci nəsil (1959-1963) EHM-lərin element bazasının aktiv elementlər yarımkeçirici cihazlar (tranzistorlar, diodlar), passiv elementləri isə rezistorlar və kondensatorlar olmuşdur. Yarımkeçirici elementlər elektron lampalarını əvəz etmişdir. EHM-in bütün xarakteristikasına, imkanlarına, hazırlanma prosesinə, ölçülərinə, etibarlılığına, sürətinə, istismar şərtlərinə və s. əhəmiyyətli dərəcədə təsir göstərdi. İlk yarımkeçirici RCF-501 modeli (1959 -ABŞ) olmuşdur.

Nəslin əsas xarakteristikası:

1. Ölçüləri: EHM-lər eyni tipli insan boyundan bir az böyük şkaflardan ibarət idi, maşınların qurulması üçün xüsusi maşın zalı tələb olunurdu.

2. Sürəti: saniyədə 100 minlərlə -1 mln. əməliyyat idi.

3. İstismar sadələşmişdi, etibarlılığı artmışdı, isinmə yox idi. Bir neçə element sıradan çıxdıqda plata bütöv dəyişdirilir.

4. Proqramlaşdırma əhəmiyyətli dərəcədə dəyişir, daha mükəmməl alqoritmik dillər meydana gəlir. Proqramçıların maşın zalında olmasına ehtiyac qalmır, orada xüsusi ixtisaslı operatorlar işləyir. Məsələlər paket rejimində həll olunur, yəni bütün proqramlar EHM-ə bir-birinin ardınca daxil edilir.

Bu maşınların yaddaşı kiçik həlqələr şəklində olan maqnit özlüklərində təşkil edilmişdir.

İkinci nəsil maşınların struktur xüsusiyyətlərindən biri də odur ki, onlarda pilləvari iyerarxik yaddaşdan istifadə olunmuşdur. Burada müəyyən miqdarda registrlərdən ibarət olan yüksək sürətli əməli yaddaş maşınının HMQ-ya daxil edilir.

İkinci nəsil maşınların daxiletmə və xaricetmə proseslərinin idarə edilməsinin İQ-dən ayrılmasıdır, yəni qismən idarəetmənin qeyri-mərkəzləşdirilməsi prinsipə keçilməsidir. Əsas İdarəetmə Qurğusu uyğun daxiletmə-xaricetməci qurğulara, onların icra edəcəyi əməllər haqqında informasiyanı ötürür. İkinci nəslin EHM-ləri BESM-6, Dnepr-1. EHM-in iş rejimi – paket emalı.

Üçüncü nəsil (1964-1972) maşınlar struktur cəhətdən daha da təkmilləşdirildi. İstifadə üsuluna görə əlverişli imkanlar yaradılmışdır. Mərkəzi prosessor mürəkkəbləşmiş, onun tərkibinə bir neçə xüsusi prosessor daxil edilmişdir(məs. tam 10-luq ədədlər üzərində əməlləri yerinə yetirir, müəyyən qrup əməllər icra edir və s.). Əgər ikinci nəsil maşınlarda yalnız ünvanların dəyişdirilməsi mexanizmindən istifadə olunurdursa, indi ünvanların hasili qurğusundan istifadə olunur. Üstün cəhətlərə malikdir, məsələn, proqramlar və verilənlər yaddaş daxilində öz yerlərini dəyişə bilər; hər bir məsələnin proqramı və verilənləri digər proqramlar tərəfindən müdaxiləyə qarşı mühafizə olunur və s. Hal-hazırda bu əməliyyatlar ƏS tərəfindən yerinə yetirilir. Üçüncü nəsil maşınlarda idarəetmə prosesi yüksək dərəcədə təkmilləşdirilmişdir və qeyri-mərkəzləşdirilir. İnformasiya mübadiləsi üçün xüsusi selektor və multipleks kanalları yaradılmışdır.

Multipleks kanalı – Eyni zamanda bir neçə nisbətən yavaş işləyən XQ-nin(çap qurğusu, informasiyanı daxil edən müxtəlif qurğular və s.) işini idarə edən kanal.

Selektor kanalı – üstünlüyə malik bir XQ-nin işini idarə edən kanal. SK monopol rejimdə sinxron işləyən XQ-lər üçün nəzərdə tutulmuşdur.

Üçüncü nəsil EHM-lərin element bazası inteqral sxemlərdən istifadə olunurdu. İnteqral sxem müəyyən funksiyaları yerinə yetirən elektron

sxemdir. Texniki olaraq ölçüləri mm² ifadə olunan silisium kristalında hazırlanır (İlk İS 1958 -Djek Kilbi və 2000-ci ildə Nobel mükafatı. Eyni vaxtda Robert Noys).

İnteqral sxemin mühüm xarakteristikası onun inteqrasiya dərəcəsidir.

KİS(kiçik inteqral sxem) - kristalda 100 elementə qədər

OİS(orta inteqral sxem) – kristalda 1000 elementə qədər

BİS(böyük inteqral sxem) – kristalda 100000 elementə qədər

İBİS(İfrat böyük inteqral sxem) – kristalda 1000000 elementdən artıq

Üçüncü nəsil EHM-lərdə istifadə üsulu vaxtın bölüşdürülməsi. Müəyyən miqdarda istifadəçi kifayət qədər kiçik zaman intervalı ərzində bilavasitə maşınla əlaqədə olur – paket emalının mənfi cəhətləri müəyyən qədər aradan qaldırılır. ƏS isə proqramçı və operator tərəfindən icra olunan funksiyaları daha böyük hissəsini öz üzərinə götürmüşdür. Üçüncü nəsil EHM-lərin əsas istifadə üsulu vaxtın bölüşdürülməsidir.

Bu nəslin EHM-ləri İBM 360/370, ES EHM.

Üçüncü nəsil EHM-lərin xarakteristikası:

1. Ölçüləri: xarici tərtibatı ikinci nəsil EHM-lərə oxşardır.

2. Sürəti: saniyədə milyonlarla əməliyyat.

3. İstismarın xarakteri dəyişmişdir. Sıradan çıxan elementlərin təmiri operativ həyata keçirilir.

4. Proqramlaşdırma texnologiyası və EHM-də məsələnin bundan əvvəlki nəsillərdə analogi prosesə oxşardır. Displeylər EHM-lə daha operativ ünsiyyətə imkan verir.

Dördüncü nəsil(1973...) EHM-ləri BİS və İBİS texnologiyasına əsaslanır. Dördüncü nəsil EHM-lərə çoxprosessorlu HS-lər aid edilə bilər. Onlarda bir sıra xarakteristikalar üçüncü nəsli EHM-lərə nəzərən daha da yaxşılaşdırılmışdır(sürət, etibarlıq, strukturun avtomatik dəyişdirilə bilməsi – rekonfigurasiya və s.). Misal olaraq Elbrus-2 çoxprosessorlu kompleksini göstərmək olar(san. 100 mln-dək əməliyyat yerinə yetirə bilər, əmrlər sistemi yüksək səviyyəli alqoritmik dillərə çox yaxındır və s.).

Dördüncü nəsillə maşınları iki istiqamətdə inkişaf etdirilir və təkmilləşdirilir. Birinci istiqamət sürəti saniyədə 10 milyard əməliyyatdan artıq olan çoxprosessorlu hesablama sistemləri yaradılması. İkinci istiqamət ucuz və kompakt mikroEHM-lərin və onların bazasında hesablama şəbəkələrinin yaradılması.

Hesablama şəbəkələri bir-birindən müəyyən məsafədə olan və informasiya mübadiləsi, məsələlərin birgə həlli üçün bir neçə EHM-in xüsusi xətlə birləşdirilmiş sistemdir.

Beşinci nəsilin xüsusiyyətləri Yaponiya elmi-tədqiqatlar komitəsinin işi ilə əlaqədar olmuşdur (1981 il). Həmin layihəyə əsasən beşinci nəslin kompüterləri yüksək məhsuldarlığa və etibarlığa malik olmaqla ucuz qiymətli olmalı, İBİS-lər və yeni texnologiyalar əsasında qurulmalı, keyfiyyətə yeni funksional tələblərə cavab verməlidir.

İnformasiyanın səs və təsvirlərlə daxil və xaric edilməsinin səmərəli sisteminin tətbiq olunması, təbii dillərdən istifadə etməklə informasiyanın dialoq rejimində işlənməsi və məntiqi nəticəyə gəlmənin reallaşdırılması.

V nəsil kompüterləri formal olaraq intellektual kompüterlər adlandırılır. Bu kompüterlər özü-özünü proqramlaşdırma bilməli və tam mükəmməl informasiya mübadiləsi texnologiyalarına malik olmalıdır. Müasir kompüterlərdə intellektual elementlərdən – Smart və **Pluq and Play** texnologiyalardan, həmçinin geyri səliss məntiqli (Lütfizadə nəzəriyyəsi) elektron qurğulardan istifadə olunmağa başlanmışdır.

Mühazirə 2.

EHM-lərin ümumi strukturu və növləri

Kompüter qurğularına baxdıqda onların arxitekturası və strukturu bir-birindən fərqlənir.

Kompüterin arxitekturası istifadəçinin proqramlaşdırma imkanlarının, əmrlər sisteminin, ünvanlanma sisteminin, yaddaşın təşkilinin və s. təsviri daxil olmaqla onun hər hansı ümumi səviyyədə təsvirinə deyilir. Arxitektura kompüterin əsas məntiqi hissələrinin - prosessor,

əmali YQ, xarici YQ və periferiya qurğularının iş prinsipini, informasiya əlaqələrini və qarşılıqlı birləşməsini müəyyən edir. Müxtəlif kompüterlərin arxitekturasının ümumiliyi istifadəçi nöqtəyi-nəzərindən onların uyğunlaşmasını təmin edir.

Kompüterin strukturu onun funksional elementlərinin və onlar arasında olan əlaqələrin yığıdır. Kompüterin hissələri ən sadə sxemlərdən ən müxtəlif qurğulara qədər ola bilər. Kompüterin strukturu qrafiki olaraq struktur sxemlər şəklində təsvir edilir. Bu sxemlər vasitəsilə hər hansı detallaşdırma səviyyəsində kompüterin təsvirini vermək olar.

Ən çox yayılmış aşağıdakı arxitekturalardır:

Klassik arxitektura (fon Neyman arxitekturası) - verilənlər axınının keçdiyi bir HMQ və əmrlər axınının (proqramın) keçdiyi bir İQ. Bu, *birprosessorlu kompüterdir*. Ümumi şinli fərdi kompüterin arxitekturası da bu tip arxitekturaya aiddir. Burada bütün funksional bloklar öz aralarında *sistem magistralı* adlanan ümumi şinlə əlaqələndirilir.

Fiziki olaraq magistral elektron sxemlərinin qoşulması üçün yuvalara malik olan çox naqilli xətdir. Magistralın naqilləri ayrı-ayrı qruplara bölünür: ünvan şini, verilənlər şini və idarəetmə şini.

Periferiya qurğuları (printer və s.) xüsusi *kontrollerlər* - periferiya qurğularını idarə edən qurğular vasitəsilə kompüterə qoşulur.

Müasir fərdi kompüterlərin arxitekturası magistral – modul prinsipinə əsaslanır.

- Modul prinsipi istifadəçiyə kompüterin konfigurasiyasını istədiyi kimi komplektləşdirməyi və modernləşdirməyi etmək üçün imkan yaradır.

- Magistral (şin) prinsipi kompüterin qurğularını bir-biri ilə informasiya magistralı (sistem magistral) vasitəsilə birləşməyə imkan yaradır.

Magistral-modul prinsipi

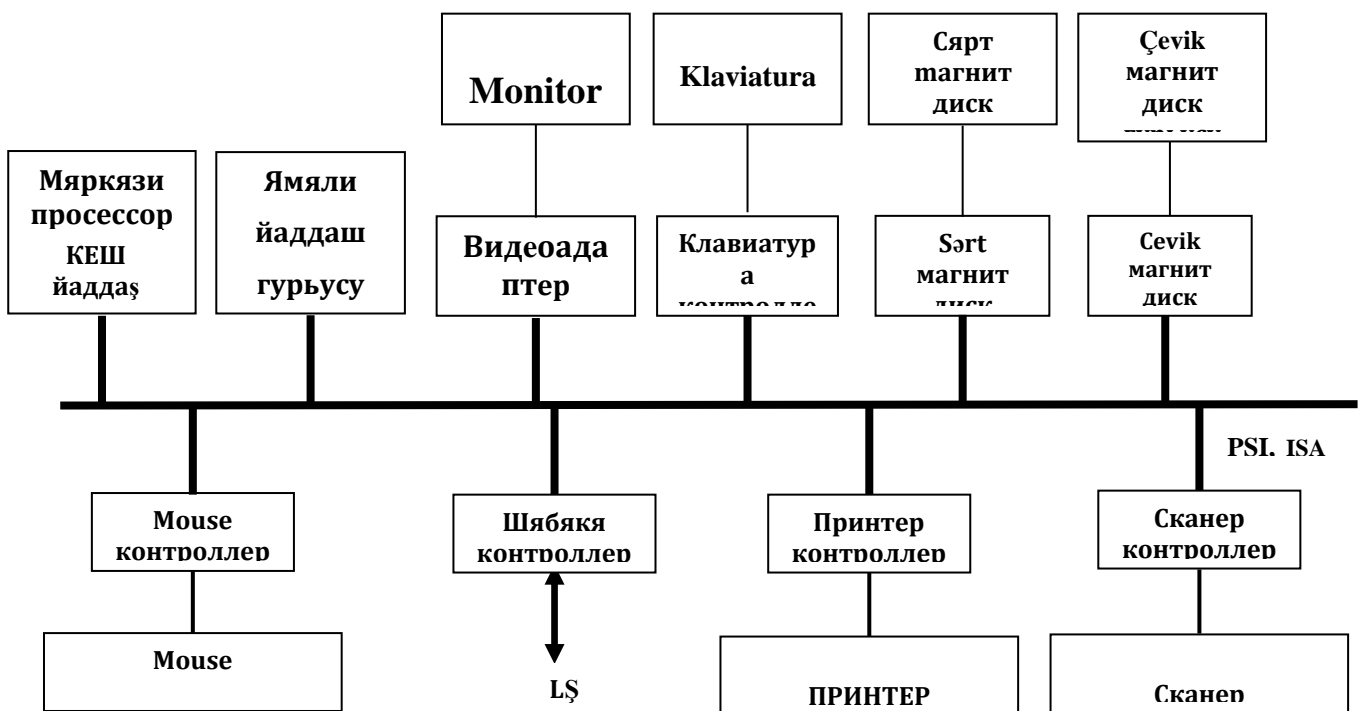

Шякил 1. Фярди компүтерлярин структур схеми

Müasir hesablama maşınlarını əsasən dörd böyük sinfə bölmək olar:

- Superkompüterlər
- Meynfreymlər
- MiniEHM-lər
- Portativ kompüterlər

Superkompüter – çox prosessorlu hesablama sistemidir. İlk superkompüter amerikalı elektronçu-mühəndis Seymur Krey tərəfindən 1975-ci ildə yaradılmışdır. Kompüterlərin məhsuldarlığı ədədlər (sürüşən vergüllü) üzərində bir saniyədə aparılan hesab əməliyyatlarının sayı ilə ölçülür. Superkompüterlərin məhsuldarlığı sürüşən vergüllü ədədlər üzərində saniyədə yerinə yetirilən trilyon əməliyyatlarla ölçülür. Superkompüterlərdən aerodinamika, seysmologiya, nüvə fizikasında və digər elm sahələrində meydana çıxan mürəkkəb məsələlərin həllində geniş istifadə olunur. Superkompüterlərdə çoxsaylı mikroprosessorların paralel işləməsi nəticəsində yüksək məhsuldarlığı əldə etmək olur. Superkompüterlərin qiyməti təqribən 10 milyon dollarlarla ölçülür.

Meynfreym – ümumi məqsədli yüksək məhsuldarlığa malik universal elektron-hesablama maşınıdır. 70-ci illərdə dünya kompüter parkının böyük hissəsini meynfreym kompüterləri təşkil edirdi. Fərdi kompüterin inkişafı ilə əlaqədar olaraq meynfreymlərin tətbiq sahələri azalmağa başladı. Buna baxmayaraq bu kompüterlərdən müdafiə, maliyyə və sənaye sahələrində geniş istifadə olunur. Meynfreym kompüterləri böyük, mürəkkəb hesablamalar aparmaqla yanaşı özünə çoxlu sayda terminal birləşdirir. Təyyarə və qatarlara sənişin biletlərinin satışını mərkəzləşdirilmiş qaydada həyata keçirən hesablama sistemlərində meynfreymlərdən istifadə olunur. Meynfreym kompüterləri əsasən İBM firmasında istehsal olunur. Bu cür kompüterlərin qiyməti 1 milyon dollar dəyərində olur. Hal-hazırda istifadə olunan 16-32 mikroprosessorlu server kompüterlər meynfreym kompüterlərin sələfləri sayılır.

Mini EHM – ölçüləri və hesablama məhsuldarlığı meynfrem kompüterlərə nəzərən kiçik olan kompüterlər 1965-1980-ci illərdə mini-EHM adlanırdı. Hal-hazırda mini-EHM dedikdə fərdi kompüterlər nəzərdə tutulur. Fərdi kompüterlərin kütləvi istehsalına 1981-ci ildən başlanmışdır.

Portativ kompüterlər adətən ofisdən kənar - evdə, təqdim etmə mərasimlərində və ya ezamiyyətlərdə işləməsi gərək olan müəssisə rəhbərlərinə, menecerlərə, alimlərə, jurnalistlərə lazımdır. Bu qurğular bir neçə saat ərzində akkumulyator batareyasının

köməyilə işləyə bilər. Bu onların fərqləndirici xüsusiyyətidir.

Portativ kompüterlərin əsas növləri aşağıdakılardır:

- noutbuk (notebook);
- ultrabuk (ultrabook);
- netbuk (netbook);
- planşet (tablet PC);
- çib kompüteri (pocket PC);
- kommunikatorlar və smartfonlar.

Laptop (lap — diz və top — üst sözlərindən). Ölçülərinə görə adi portfelə yaxındır. Əsas xarakteristikalarına görə (sürət, yaddaş) təxminən stolüstü fərdi kompüterlərə uyğun gəlir. İndi bu növ kompüterlər öz yerlərini daha kiçik kompüterlərə verirlər.

Notebook (bloknöt). Ölçülərinə görə o, iri formatlı kitaba yaxındır. 2 kq-a yaxın çəkisi var. Portfel-diplomatın içinə yerləşir. Ofislə əlaqə üçün onu adətən modernlə komplektləşdirirlər. Noutbukları çox vaxt DVD-RW diski idarə edən qurğu ilə təchiz edirlər.

Bir çox müasir noutbukların daxilində standart portlu bir-biri ilə əvəz edilə bilən bloklar vardır. Belə modullar çox müxtəlif funksiyalar üçün nəzərdə tutulur. Eyni bir porta ehtiyac olduqca kompakt-disklərin intiqalını, maqnit disklərində olan yaddaş qurğusunu, ehtiyat batareyasını və ya mobil vinçesteri qoşmaq olar. Noutbuk qidalanma gərginliyinin sıçrayışla dəyişmələrinə qarşı dayanıqlıdır. Hətta əgər o, enerjini adi elektrik şəbəkəsindən alırsa, sıçrayışla dəyişmə olduqda o, ani olaraq akkumulyatorlardan qidalanmağa keçir.

Planşet kompüterlər (Tablet PC). Bu kompüterlərin meydana çıxması Bili Geytsin adı ilə bağlıdır: məhz Microsoft firmasının başçısı 2000-ci ilin yazında "gələcəyin kompüteri" konsepsiyasını elan etdi.

Təsəvvürünüzdə adi noutbuku gətirin və onu 2 hissəyə bölməklə sındırın: prosessor və digər daxili hissələri maye kristallı ekranın arxasında yerləşdirin, ekranın özünü isə barmağın toxunmağına həssas edin. Bunun sayəsində biz özümüzü bir dəfəlik həm klaviaturadan, həm də mausdan azad etmiş oluruq: mətni xüsusi elektron qələmlə daxil etmək, işarələri isə barmağı toxunmaqla olar. TablePC-nin ekranı, cib kompüterində olduğu kimi, barmaqla toxunuşa həssasdır.

Şübhəsiz ki, belə kompüterin hesablama gücü adi kompüterlər və noutbukla müqayisədə bir qədər az olacaqdır. 2001-ci ilin axırlarında nümayiş etdirilən TablePC-nin prototipi 600 meqahers tezlikli prosessorla, 128 Mb əməli yaddaşa və 10 Qb sərt diskə malik idi. Əlbəttə ki, əksər hallarda bu cür kompüterin gücü mətni yazmaq, elektron poçtunu qəbul etmək, filmə baxmaq və ya sevimli musiqi qrupunun yeni albomuna qulaq asmaq kimi sadə məişət məsələlərini həll etmək üçün kifayət edir.

Tutduğu yerə gəldikdə isə, TablePC adi kitabın tutduğu yer qədər yer tutur və bu zaman onun imkanları heç də adi kompüterin imkanlarından geri qalmır. Əgər enerji tələbatı kimi, əsas problem həll olunarsa, o zaman TablePC sadə noutbukların əlbəttə ki, üstələyəcəkdir.

Eyni zamanda, əgər Bili Geytsin sözüne inansaq, TablePC-nin inqilablılığı onun kiçik ölçülərdə olması yox, kiçik kompüter ideologiyasında olmasıdır. Siz TablePC kompüterini nəinki adi qol saati və ya mobil telefon kimi özünüzlə gəzdirə, həmçinin digər əşyalar kimi, həmin kompüterlə çox sadə bir tərzdə davrana bilərsiniz. TablePC kitab və dəftərləri, jurnal və qəzetləri, qeyd kitabçalarını və orqanayzerləri əvəz edəcəkdir. Gələcəkdə isə, mobil telefonla birləşərək, TablePC Vahid Rəqəm Rabitə Mərkəzinə (VRMM) çevriləcəkdir.

Bizim həyatımıza "fərdi rəqəmsal köməkçinin" (FRK - ingilis dilində **PDA**-Personal Digital Assistant) və ya "cib kompüterlərinin" daxil olması ilə miniatürləşdirmə üzrə daha bir rekord əldə edilmiş oldu.

Palmtop (ovuc içi) ən kiçik müasir fərdi kompüterlərdir. Ovucda yerləşirlər. Enerjidən asılı olmayan elektron yaddaş onlarda maqnit disklərini əvəz edir. Disklərdə olan yaddaş qurğuları yoxdur - adi kompüterlərlə informasiya mübadiləsi rabitə xətləri ilə aparılır. Əgər Palmtopə onun daimi yaddaşına yazılan işçi proqramlar yığımı əlavə olunsa, onda PDA alınır.

Portativ kompüterlərin imkanları daim genişlənir. Məsələn, ASUS p550 müasir cib kompüteri (pocket PC) məsələlərin siyahısını tutmaq, audiofayllar daxil olmaqla qeydləri yadda saxlamaq, təqvimlə işləmək, elektron ünvanı oxumaq, PC, mobil telefonla sinxronlaşmaq üçün lazım olan hər şeyə malikdir. Bundan əlavə ASUS video və səs rolklərini oxutmaq, İnternetə daxil olmaq, sənədlərə və elektron cədvəllərinə baxmaq və onları redaktə etmək, faylları yadda saxlamaq, onlarda sözləri axtarmaq, şəkillərə baxmaq, ev mühasibatını aparmaq, oyun oynamaq, Acrobat Reader-in köməyiylə elektron kitabları oxumaq, proqram təminatı ilə mükəmməl işləməyə imkan verir.

Kommunikatorlar. Bu qurğular da praktiki olaraq, adi PC-dən heç nə ilə fərqlənmirlər. Yalnız fərq ondan ibarətdir ki, burada daxildə quraşdırılmış GSM-modulu və adi mobil telefonla işləməyə oxşar iş görmək üçün əlavə işlənmiş xüsusi proqram təminatı vardır. Belə ki, "danışiq" funksiyaları kommunikator üçün ikinci yerdə durur. Əsas məsələ, əlavə modullardan istifadə etməməklə, mobil şəbəkə vasitəsilə GRPS protokolu ilə internetdə işləmək qabiliyyətidir. Ən geniş yayılmışı - Mobil Windows-2003 bazasında və PalmOS platformasında yaradılan kommunikatorlardır.

Smartfonlar. Əgər kommunikatorlar adi PC-dən əmələ gəlmişlərsə, smartfonlar adi mobil telefonlardan yaranmışlar. Vaxt keçdikcə bu iki qurğu arasmdakı sərhəd yəqin ki, silinəcəkdir, lakin indi bunların bir-birindən fərqli olması çox aydın görünür. Kommunikatorlar - PC ilə mobil rabitə modulunun hibridindən ibarətdir. Smartfon isə - yalnız rabitə üçün yaradılan həddindən artıq ağıllı olan mobil qurğudur. Aparat cəhətdən onlar kommunikatorlara uduzurlar - buradakı prosessorun işləmə tezliyi zəifdir, daxildə quraşdırılmış yaddaşın tutumu da azdır. Bundan başqa, smartfonda, FRK-da mütləq vacib olan "əsas idarə qurğusu - stilus" yoxdur, çünki kiçicik ölçüdə ekran üçün sadəcə

olaraq, buna ehtiyac yoxdur. Proqram təminatında da müəyyən fərqli cəhətlər vardır: "Windows"un növbəti təkmilləşdirməsi əsasında əldə edilmiş "Phone Edition" proqram təminatı çox da geniş tətbiq olunmur. Əksinə, "SymbianOS" xüsusi əməliyyat sistemi ilə idarə olunan qurğulara daha tez-tez, rast gəlmək mümkündür.

Lakin bütün bunlara baxmayaraq, smartfonlar PC-ın bütün baza funksiyalarını yerinə yetirə bilər: burada brauzer, poçt kliyenti, elektron cədvəli və mətn redaktoru, planlaşdırıcı vardır.

Mühazirə 3

Registrlər və onların növləri

Kompüterlərin rəqəmsal siqnalları emal edən bütün qurğuları registrlər adlanan bloklardan qurulur. Registrlər sonlu uzunluqda maşın sözlərini müvəqqəti olaraq özlərində saxlanmasını və köməkçi sxemlər vasitəsi ilə orada müəyyən çevirmələr aparılmasını təmin edən məntiq sxemləridir.

Registr ədədin və ya əmrin qısa müddətli yadda saxlanması funksiyasını yerinə yetirir. Xüsusi elektron sxemləri bəzi registrlərin içindəkilərin üzərində bəzi manipulyasiyaları yerinə yetirə bilər. Məsələn, sonrakı istifadə üçün əmrin ayrı-ayrı hissələrini «kəsmək» və ya ədədlər üzərində müəyyən hesab əməllərini yerinə yetirmək və s.

Registrlərin əsas elementi bir dənə ikilik ədədi (ikilik kodun bir mərtəbəsini) yadda saxlamaq qabiliyyətinə malik *trigger* adlanan elektron sxemidir.

Registr ümumi idarəetmə sistemi vasitəsilə bir-biri ilə müəyyən qayda ilə birləşmiş triggerlərin yığıdır.

Registrlərdə yerinə yetirilən əməllər mikroəməl adlanır. Hər mikroəməl uyğun idarəedici siqnalın təsiri ilə icra olunur. Yerinə yetirilən əməliyyatların növünə görə bir-birindən fərqlənən bir neçə registr növü mövcuddur. Bəzi mühüm registrlərin öz adları

var, məsələn:

- **cəmləyici** – Hesab-Məntiq Qurğusunun hər əməlin yerinə yetirilməsində iştirak edən registri;

- **əmrilər sayğacı** - içindəkilər növbəti yerinə yetirilən əmrin ünvanına uyğun gələn İQ registri; ardıcıl yaddaş xanalarından proqramın avtomatik seçilib götürülməsi vəzifəsini yerinə yetirir;

- **əmrilər registri** - əmrin yerinə yetirilməsi üçün zəruri olan bir müddət ərzində əmrin kodunu yadda saxlayan İQ registri. Onun mərtəbələrinin bir hissəsi **əməliyyatın kodunu**, digər hissəsi isə **operandların ünvanlarının kodlarını** yadda saxlamaq üçün istifadə olunur.

Registr n-mərtəbəli ikilik sözlər üzərində məntiqi çevirmələri yerinə yetirən və saxlayan ardıcıl rəqəmli qurğudur. Registr ardıcıl triggerlər toplusudur (triggerlərin sayı sözün mərtəbə sayı ilə uyğundur).

Onlarda əsasən aşağıdakı əməliyyatlar icra olunmalıdır:

- 1) Registrin sıfır vəziyyətinə gətirilməsi (silinməsi)

- 2) Sözün qəbul edilməsi (məs. başqa registrdən)

- 3) Sözün digər sxemə ötürülməsi (məs. registrə)

- 4) Düz kodun əks koda və əksinə çevrilməsi (invertor)

- 5) Sözün sağa və ya sola müəyyən mərtəbələr qədər sürüşdürülməsi

- 6) Ardıcıl kodun parallel və əksinə çevrilməsi

- 7) Registrlərdə mərtəbə-mərtəbə dizyunksiya, konyunksiya və iki moduluna görə ədədlərin toplanması əməllərinin yerinə yetirilməsi.

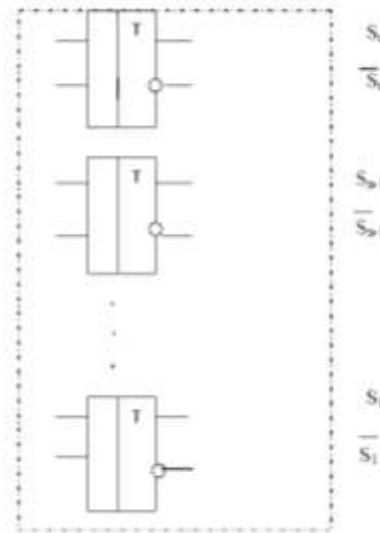

n-mərtəbəli ikilik sözün saxlanması registrinin sxemi

S-registri n triggerdən ibarətdir. Registrin vəziyyəti triggerin vəziyyəti ilə təyin olunur. Parafaz kodda $S_n, S_{n-1}, \dots, S_1, S_1$ çıxış siqnalların yığılımı ilə təsvir olunur.

Giriş siqnalların toplusunun köməyi ilə parafaz kodda $x_n, x_{n-1}, \dots, x_1, x_1$ S registrində saxlanması üçün n-mərtəbəli ikilik söz verilə bilər

$$X = X_n, X_{n-1}, \dots, X_1$$

Əgər girişə x_i siqnalları daxil olursa (0 və ya 1 bərabər olan), onda S registrin triggerləri x_i dəyişənlərin qiymətinin vəziyyəti ilə təyin olunur. Girişə yeni siqnalları daxil olana qədər registrin triggerləri $S = X$ qiymətini saxlayır. S_n registrində hər i-elementi (trigger) S_i ikilik dəyişənə uyğundur və S registrin i-mərtəbəsidir. Registrdə mərtəbələrin sayı onun uzunluğunu müəyyən edir. S registrində n-yüksək mərtəbədir, 1 – kiçik. Registrin girişi X_n – giriş şini ilə, çıxışı isə - çıxış şini ilə S_n adlandırılır. N-mərtəbəli registrin vəziyyəti n-mərtəbəli ikilik sözü ilə əks olunur. N-mərtəbəli S registrin vəziyyətinin sayı 2^n bərabərdir. Əgər registr ədədlərin saxlanması üçün istifadə olunursa, onda registrin hər vəziyyətinə tam ədədlərdən biri $0 \dots (2^n - 1)$ diapazonunda qoyula bilər.

Registrin vəziyyəti ikilik say sistemində tam ədədlə təsvir olunur (yazılışın qısdılması üçün ikilik ədədin 8 və 16 – liq formasından istifadə etmək olar). Simvollar vasitəsilə ilə də yazıla bilər (256 simvoldan).

Mürəkkəb rəqəmli qurğuların hazırlanmasında registrlərin rolu böyükdür.

Registrin əsas xüsusiyyəti – strukturun eyni tipliyidir. Elementlərin eyniliyi registrlərin hazırlanma, nəzarət, istismar prosesini sadələşdirməyə imkan verir.

Registrlərdə yerinə yetirilən mikroəməllərin tipindən asılı olaraq aşağıdakı tip registrləri mövcuddur:

- informasiyanın parallel qəbulu və ötürülməsi,
- informasiyanın ardıcıl qəbulu və ötürülməsi,
- informasiyanın ardıcıl qəbulu və parallel ötürülməsi,
- informasiyanın parallel qəbulu və ardıcıl ötürülməsi.

Giriş-çıxış kanallarının sayından asılı olaraq registrlər birfazlı (siqnallar bir kanalla ötürülür) və parafazlı (cütfaflı – siqnallar iki kanalla ötürülür). Parafaz registrlər RS-triggerlər, birfazlı D-triggerlər üzərində qurulur.

Registrlər mərtəbələrinin sayı ilə və tezliyi ilə xarakterizə olunur.

Yaddaş registri. Informasiyanın parallel qəbulu və ötürülməsi registrləri yaddaş registri adlanır. Yaddaş registrlərin elementi kimi birfazlı giriş siqnallı sinxronlu D-triggerlər istifadə olunur və ya parafaz giriş siqnallı RS-triggerləri (şəkil 1).

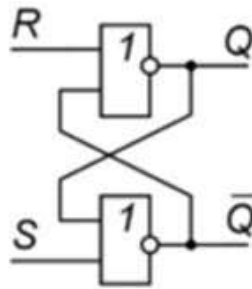

Şəkil 1

RS-trigger ən sadə triggerdir və adətən Və Ya-Deyil və Və-Deyil elementləri üzərində qurulur. RS– triggerin funksional sxemi. Triggerin iki simmetrik (R və S) girişi və iki simmetrik (Q və Q-invers) çıxışı var. Trigger VƏ YA –DEYİL elementi üzərində qurulmuş asinxron triggerdir.

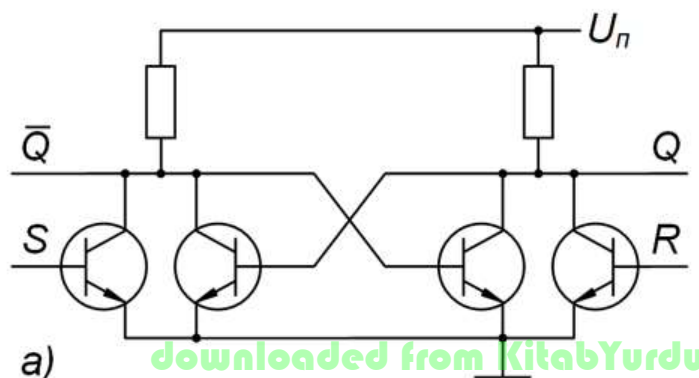

Əgər siqnal S - girişinə verilibsə, onda triggerin çıxışı həmişə 1 yadda saxlayır. Əgər 1-ə uyğun siqnal R - girişinə verilibsə, onda çıxış 0 bərabərdir.

$Q=1$, siqnal S -ə verilib, Q -dəyişmir.

$Q=0$, siqnal S -ə verilib, $Q=1$.

$Q=1$, siqnal R -ə verilib, $Q=0$.

$Q=0$, siqnal R -ə verilib, Q - dəyişmir.

R və S girişlərinə 1 verilə bilməz.

“0”-in saxlanması : Tutaq ki, Q çıxışda – 0. Bu 0 yuxarı elementə(ventilə) ötürülür, inversiyalanır (1 alınır) və bu şəkildə aşağı ventilə ötürülür. Bu da öznövbəsində yenidən inversiyalanır (0 alınır)və Q çıxışda 0 alınır.

“1”-in saxlanması : Tutaq ki, S girişinə 1 verilib. Yuxarı ventilə ikinci siqnal girir: 1- S -dən, 0- Q -dan. VəYa – Deyil elementi olduğu üçün çıxışda 0 olur. Oaşağı ventilə ötürülür, orada inversiyalanır(1 alınır) və Q çıxışında siqnal 1-ə bərabər olur.

Registrin əvvəlcədən “0” vəziyyətinə saxlanması asinxron girişə “0sazlamaq” siqnalın göndərilməsi ilə yerinə yetirilir. C sinxronlaşmış girişə siqnal daxil olduqdan sonra registrdə informasiyanın dəyişməsi X girişində siqnalın dəyişməsi ilə müşaidə olunur.

Sürüşdürmə registri. İnformasiyanın ardıcıl qəbulunu və ya ötürülməsini yerinə yetirən registrlər sürüşdürmə registri adlanır. Sağa sürüşdürmə registrlərdə x_1 daxil olan rəqəminin birinci mərtəbəsi S_n registrinin sonunsu sol mərtəbəsinin girişinə verilir və ilk sinxronlaşdırıcı C siqnalının daxil olunduqda registrə qəbul olur.

Növbəti sinxronlaşdırıcı siqnalın gəlişi ilə x_1 qiyməti S_n çıxışından S_n -mərtəbəsinə daxil olunur. S_n mərtəbəyə x_2 qəbul olunur. Hər bir takta qəbul olunan informasiya bir mərtəbə sağa sürüşdürülür. N sinxronlaşdırıcı siqnallardan sonra bütün registr mərtəbələri x ədəd ilə dolur və x_1 ədədin birinci mərtəbəsi S_1 çıxışında əks olunacaq. Sürüşdürmə registrləri D -triggerləri və RS -triggerləri üzərində qurulur.

Reversiv registrdə sürüşdürmə iki istiqamətdə yerinə yetirilir. Reversiv registrləri stek registrlərin qurulmasında istifadə etmələrdir. Stek registrlərin bir ümumi girişi və çıxışı mövcuddur. Birinci daxil olan axırını çıxır prinsipi ilə işləyir.

Sürüşdürmə registrləri vurma və bölmə sxemlərində istifadə olunur. Registrlərin sayı çox olduqda mürəkkəb ardıcıl rəqəmli qurğularda sözün bir registrdən digərinə ötürülməsi ehtiyacı olur (xüsusi mikroəməllərin vasitəsilə yerinə yetirilir).

Sözün S registrindən R registrinə ötürülməsi aşağıdakı mikroəməllə $R:=S$ ifadə olunur. Sözün ötürülməsi həm birfəz həm də parafəz kodda yerinə yetirilir.

Parafəz ötürülmədə $R:=S$ mikroəməlin idarəedici siqnalın təsiri ilə yerinə yetirilir. Bu siqnalla R registrin triggeri S registrin triggerinin vəziyyətinə uyğunlaşır. Bu zaman S registrin vəziyyəti dəyişmir.

Birfəzda ötürülmə iki takt ərzində yerinə yetirilir. Birinci takt da R registri 0 vəziyyətinə gətirilir ($R:=0$). Bu siqnalla R registrinin bütün triggerləri 0 vəziyyətinə keçirilir. İkinci takt da $R:=S$ mikroəməli yerinə yetirilir. Belə sxemlərdə informasiyanın ötürülmə vaxtı artır.

Bir çox vaxtda informasiyanın əks kodda bir registrdən digər registrə ötürülməsi tələb olunur. $R:=S$ vahid və sıfır çıxışları ötürülmə sxeminə qoşularkən yerlərini dəyişir və ya S registrin sıfır çıxışları ötürülmə sxemlərinə qoşulur. Sürüşdürməni yerinə yetirən və parallel kodu ardıcıl koda və əksinə çevirən registrlər **statik** registrlər adlanır.

Bir sxem şəklində realizə olunmuş registrlər **universal** registrlərdir. Universal registrlər inteqral mikrosxem şəklində istehsal olunur. İdarəedici siqnallardan asılı olaraq belə registrlər yaddaş registrinin, sürüşdürmə registrinin, halqa registrinin rejimlərində və s. işləyə bilər.

Mühazirə 4

IBM tipli fərdi kompüterlər. Ana modul. Portlar.

Dünyanın kompüter parkının böyük əksəriyyətini IBM arxitekturalı Fərdi Kompüterlər (Personal Computer –PC) təşkil edir. PC-lər Ana Modul və ya Əsas Modul

(Mother Board, Main Board) elektron-çap lövhəsinin bazasında qurulur (ədəbiyyatda **ana-kard** terminindən də istifadə olunur). Kompüterin bütün qurğuları bu modulun üzərində çəkilmiş **sistem magistralı** (elektrik siqnallarını ötürmək üçün mis kanallar) vasitəsilə bir-biri ilə informasiya mübadiləsinə qoşulur. Bunun üçün magistral üzərində müxtəlif tip portlar yerləşdirilir. Əsas 2 cür portlardan istifadə olunur: **socket** (ayaq-deşik keçidli) və **slot** (müstəvi-yarıq keçidli).

Ana modullar bir-birindən aşağıdakı əsas 2 parametrinə görə fərqləndirilir:

1) Birdəfəlik (bir maşın taktında) ötürülə bilən veriləndəki ikilik kodun mərtəbələrinin (bitlərin) sayı (“0” və “1”-lərin sayı) – 8, 16, 32, 64 və s.

2) Magistralda informasiyanın ötürülmə sürəti (bit/san) – nə qədər çox olarsa, o qədər yaxşı sayılır.

Ana modul üzərindəki əsas portlar aşağıdakılardır:



1-Processor portu;

2 - Sistem məntiqini realizə edən mikrosxəmlər (chipset);

3 - əməli yaddaş mikrosxəmlərinin yerləşdirilməsi üçün slotlar;

4-AGP şin interfeysi;

5-PCI şin interfeysi;

6-Sərt, CD və DVD tipli İnformasiya daşıyıcılarının ana kart ilə birləşdirilməsi üçün istifadə olunan interfeyslər:

7-Daxiletmə və xaricetmə portlarının yerləşdiyi blok;

8-Qida mənbəyinin birləşdirilməsi üçün istifadə olunan konnektor;

9-Disk daşıyıcılarının birləşdirilməsi üçün istifadə olunan interfeys.

Ana modulda mərkəzi prosessor ilə bərabər iki ədəd körpüdən istifadə olunur. Chipset mikrosxem toplusu (ing. chipset)— bir neçə mikrosxemdən ibarət olub mərkəzi prosessoru operativ yaddaş qurğusu və periferik qurğuların kontrollefləri ilə bağlanmasını təmin edir. Müasir sistem məntiqini təmin edən chipset, əsasən, «şimal» və «cənub» körpülərindən ibarətdir.

• **Şimal körpü (ing. Northbridge), MCH (Memory controller hub), sistem kontrolleri— mərkəzi prosessoru yüksək məhsuldarlığa sahib şinləri istifadə edən qurğulara (RAM, qrafik kontroller) birləşdirmək üçün istifadə edilir. Mərkəzi prosessoru sistem kontrollerinə birləşdirmək üçün FSB (Front Side Bus (FSB) — bu şin x86 dəstəklili mərkəzi prosessor ilə daxili qurğular arasında bağlantını təmin edir), HyperTransport (əvvəllər Lightning Data Transport (LDT) kimi tanınılan iki istiqamətli yüksək buraxma qabiliyyətinə və kiçik gecikməyə malik olan ardıcıl/paralel kompyuter şinidir. HyperTransport Technology konsorsiumu tərəfindən hazırlanmışdır) və SCI (ing. Scalable Coherent Interface (miqyaslaşdırılabilən uzlaşdırılmış qarşılıqlı əlaqə və ya interfeys) — komponentlər arasında böyük həcmdə və qısa mesajların ötürülməsini təmin edir. Bu mesajlar üçün gecikmə zamanı həll edici rol oynayır) şinlərindən istifadə olunur. Adətən, sistem kontrollerinə RAM bağlanır. Belə olan halda o həm də yaddaş kontrollerinə də sahibdir. Tətbiq olunan sistem kontrollerindən operativ yaddaşının maksimal həcmi həm də yaddaş şinin buraxma qabiliyyətindən asılıdır. Son zamanlar daxilə quraşdırılmış RAM- lardan istifadə edilməyə başlanmışdır (misal üçün daxilə quraşdırılmış yaddaş kontrollerin AMD K8 və İntel Core İ7 tipli prosessorlarda istifadə edilmişdir). Bu isə öz növbəsində sistem kontrollerinin funksiyasının işini**

asanlaşdırır və istilik ayrılmalarının miqdanni azaldır. Müasir ana kartlarda qrafiki kontrollerin qoşulması üçün PCI Express slotlarından istifadə olunur. Köhnə ana kartlarda isə ümumi şinlər (ISA, VLB, PCI və AGP) istifadə edilirdi.

Cənub körpü (ing. Southbridge), ICH (I/O controller hub), periferik kontroller - periferik qurğuların kontrollerini, o cümlədən (sərt disk, Ethernet, Audio), PCI və PCI Express şinlərinə qoşulan periferik qurğular üçün şin kontrolleri, yüksək buraxma qabiliyyəti tələb etməyən komponentlər üçün LPC şinin kontrollerini özündə birləşdirir. Bununla bərabər LPC şini yükləyici ROM (BIOS) və multikontrollerin bağlanması üçün də istifadə edilir. Multikontroller mikrosxemlərdən ibarət olub məlumatların ötürülməsi üçün istifadə edilən aşağı məhsuldarlığa sahib olan «köhnəlmiş» interfeyslərdir (ardıcıl və paralel interfeysləri, maus və klaviatura kontrollerləri).

Bir qayda olaraq, şimal və cənub körpüləri ayrı-ayrı IC (inteqral mikrosxemləri) şəklində realizə olunur. Tək chipset şəklində realizə olunan körpülər də vardır. Beləliklə, sistem məntiqini realizə edən chipset ana kartın əsas xarakteristikalarını və hansı qurğuların bağlanmasını təyin edir.

1. Mikroprosessor (MP) portu. Kompüterin əsas funksional qurğusu olan MP bu porta qoşulur. MP- mikroelektron texnologiyalardan istifadə olunmaqla bir və ya bir neçə korpusda yerləşdirilmiş milyonlarla məntiq elementindən ibarət inteqral mikrosxemdir (mikroçip). MP-yə kompüterdə proqram üzrə emal olunan verilənlərin və proqram əmrərinin 2-lik kodları daxil olur. Verilənləri emal edən MP hissəsi Hesab Məntiq Qurğusu adlanır.
2. BIOS (Basic Input-Output System- Əsas daxiletmə-xaricetmə sistemi) portu. Kompüterin ilkin işini (xarici yaddaşdan proqramlar yüklənənə kimi) təşkil edən proqramlar və müxtəlif parametrlərini saxlayan daimi yaddaş (ROM – Read Only Memory – Yalnız oxumaq üçün yaddaş) mikrosxemi. Setup – rejimində bu parametrlərə baxmaq olar.
3. Əməli yaddaş (RAM – Random Access Memory – iş zamanı dəyişdirilə bilən yaddaş) portları (2 və ya 4 port). Bu portlara kompüterin əsas işlək və

tezişləyən yaddaşı olan əməli yaddaş mikrosxemlərini təşkil edən modullar qoşulur.

4. PCI (Peripheral Component Interconnect – Kənar Qurğuların qoşulması) portları. Kompüterə qoşulan kənar qurğuları (printer, skaner, modem, LANCard, SoundCard vəs.) qoşmaq üçün interfeys və ya adapter portları. İnterfeys qurğular arasında informasiyaları bir-birinə uyğunlaşdıran və bu mübadiləni təşkil edən elektron moduldur. Bu modullar xarici qurğunu qoşmaq üçün kompüterin sistem blokunun xarici səthində əlavə portlar yaradır.
5. AGP (Advanced Graphic Port – təkmilləşdirilmiş qrafiki port). Videomonitora informasiyanın ötürülmə sürətini artırmaq üçün xüsusi videoadapter (əsasən aralıq yaddaşdan ibarətdir və bu yaddaş nə qədər böyük olarsa videomonitora informasiya o qədər yaxşı ötürülür) portu.
6. Hard Disklərin (Sərt disk-Vinçester), CD və DVD qurğuların qoşulması üçün IDE, EIDE və ya SCSI tipli portlar.

Bunlardan əlavə Ana Moduldan kompüterin kənar səthinə aşağıdakı standart portlar çıxarılır:

1. LPT-port (Line Print Terminal) – çap qurğularını qoşmaq üçün xüsusi port.
2. Videmonitor portu.
3. Klaviatura portu.
4. Mouse portu.
5. COMM portlar- Kommunikasiya (şəbəkə) vasitələrini qoşmaq üçün xüsusi portlar.
6. USB – müxtəlif qurğuları qoşmaq imkanı yaradan yeni tip universal portlar.

Ancaq iki qurğunu bir-birinə bağlayan şin port adlanır. Müasir kompüter sistemləri əsas giriş-çıxış portlarla təmin olunur. Bu portlar ardıcıl və paralel portlardır.

Ardıcıl portlar adətən kiçik həcimdə olan informasiyanı (verilənləri) tez bir vaxtda ötürən qurğuları qoşmaq üçün istifadə olunurdu. Məsələn, mausu və xarici modemi. Paralel portlar isə vaxt məhdudiyyəti qoyulmadan böyük həcmli

informasiyanı ötürən qurğuları qoşmaq üçün nəzərdə tutulmuşdur. Məsələn, printerləri və ya skanerləri.

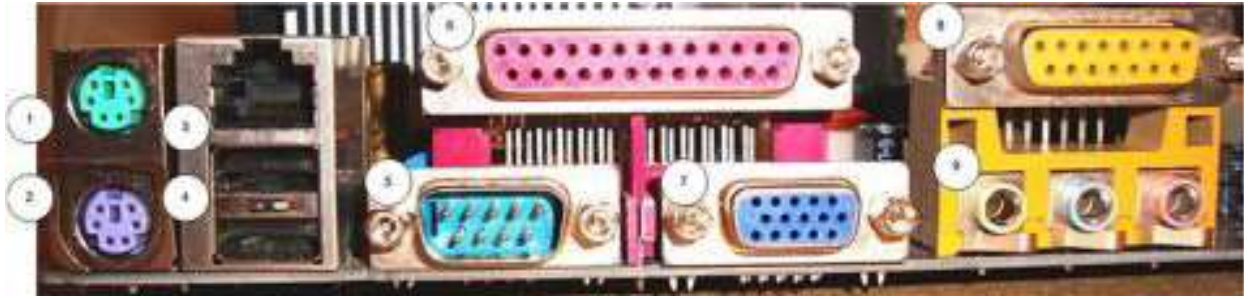

Ana platanın xarici portları: PS/2 (1 - mouse, 2 - klaviatura), şəbəkə RJ- 45 (3), USB (4), D-subminiature (COM-portun 9-kontaktlı portu (5), LPT portu (6), VGA portu (7), MIDI (8) i 3.5 mm audio giriş-çığış (9)

COM1 ... COM4 - (ingil. COMmunication) ardıcıl portu olub, vəzifəsi RS-232 interfeysindən istifadə edən (məsələn, modemlər) yüksək sürətli, kommunikasiyalı qurğuları qoşmaqdır.



LPT1 .. LPT3 paralel portu olub (ingilis. Line Print Terminal), vəzifəsi IEEE 1284 interfeysi istifadə edən printerləri qoşmaqdır. Əvəllər, COM və LPT portlar anakartın üzərində yerləşmirdilər, onlar əlavə genişlənmə kartı vasitəsilə reallaşırdılar, Genişlənmə kartı da anakartında olan İSA-slot genişlənməsinə taxılırdılar.

IEEE 1394 (FireWire) portu 100, 200, 400, 800 və 1600 Mbit/s sürəti ilə qurğular arasındakı verilənləri ötürmək üçün nəzərdə tutulub, sərt disklərlə, rəqəmsal video-audio qurğularla və başqa yüksək sürətli xarici komponentlərlə rahat iş təmin etmək üçün istifadə olunur.

USB (Universal Serial Bus – Universal Ardıcıl Şin)Portları – USB portu hazırda ən çox istifadə olunan xarici portdur. Ən böyük üstünlüyü, sərt disk də daxil olmaqla bir çox qurğuları xaricdən kompüterə asanlıqla qoşub istifadə etmə imkanının olmasıdır. USB portunu istifadə etməyin digər əsas üstünlüyü, USB qurğularını qoşub ayırdıqdan sonra portu və ya qurğunu qorumaq məqsədilə kompüterə bağlama məcburiyyətinin olmamasıdır. Anakartlar əsasən 2 USB portu

və əlavə olaraq 2 kabel alternativini ilə istehsal edilir.

FireWire da USB kimi ardıcıl şinlərə aiddir. Ardıcıl interfeysin seçilməsi ondan irəli gəlir ki, interfeysin işləmə sürətini qaldırmaq üçün onun işləmə tezliyini qaldırmaq lazımdır, paralel interfeysində isə siqnalların fazada yerdəyişməsi nəticəsində (ləngimə ucbatından) kabellərin uzunluğuna məhdudiyət qoyulur. Bundan başqa, paralel şinlərin kabelinin və portun qabaritləri böyük olur.

Accelerated Graphics Port (AGP). AGP xüsusən ekran kartları üçün dizayn edilmişdir. AGP kompüter dünyasını qrafik kartlarında daha geniş verilənlər şini istifadə etməyə məcbur etmişdir. AGP 66 MHz 1x, 133 MHz 2x, 266 MHz 4x sürətilə həm olduqca sürətli verilənlər şini, həm də ana yaddaş ilə daha sürətli əlaqə saxlayan bir portdur. AGP



sadəcə, ekran kartı və mikroprosessor ilə istifadə edilməsi və genişlənmə bilməsi səbəbilə bir verilənlər şini deyil, daha çox port kimi istifadə olunur. 32 bit həcmi olan və PCI 2.1 standartı istifadə edən AGP 33 MHz yerinə 66 MHz ötürmə sürətinə malikdir.

PCI (Peripheral Component Interconnect – Xarici Əlaqəli Periferiya Komponentləri) Slot məlumat şini Intel tərəfindən inkişaf etdirildi, ancaq sadəcə Intel-in istehsal etdiyi mikroprosessorlara deyil, bütün mikroprosessorlara uyğun gəlir və anakartlarda mütləq olması vacib



olan standart halına gəlmişdir. Anakartlar üzərində əsasən 1- dən 6-ya qədər PCI slotları olur. 32 bit verilənlər şini olan PCI 33 MHz sürətində işləyir. PCI verilənlər şini əməliyyat sistemlərinin avtomatik olaraq qurğunu tanıyaraq yüklədiyi qoş və işlət (plug&play) xüsusiyyətini dəstəkləyən bir verilənlər şinidir.

PCI verilənlər şini səs kartından ekran kartına qədər müxtəlif qurğuların istifadə etdikləri verilənlər şinidir.

Small Computer System Interface (SCSI) Sistemi İnterfeysi) – əsasən Windows NT və Unix server kompüterlərində istifadə edilir. Son zamanlarda FK-da istifadə edilməyə başlanmışdır. Yüksək mübadilə sürətinə malik qurğular və informasiya şinləri üçün hazırlanan bir Standarddır. SCSI tipli qurğular üçün ilkin informasiya interfeysi olaraq istifadə edilir.

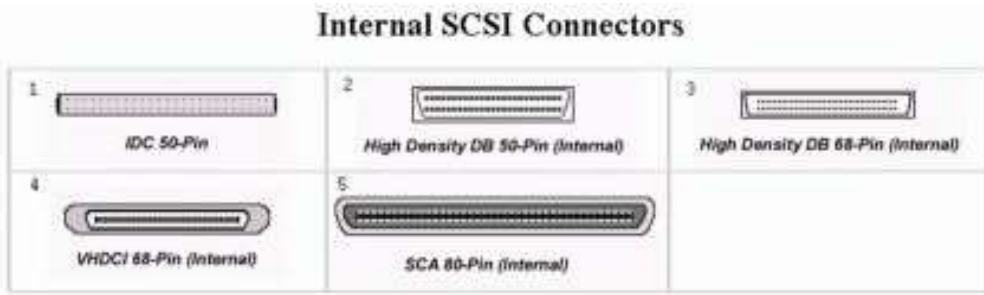

Əsasən sərt disk, CD-ROM, optik oxuyucularda istifadə edilən bir interfeysdir. SCSI interfeysləri mikroprosessoru məşğul etmədən SCSI cihazlar arasında SCSI şini üzərindən məlumat mübadiləsi aparırlar. Bir SCSI interfeysi 8 bit genişliyində informasiya şini istifadə etdiyi və sistem lövhəsində bir biti istifadə etdiyi üçün yeddi ədəd qurğunu eyni anda istifadə edə bilər. Genişləndirilmiş şin sayəsində hazırda qoşula biləcək qurğuların sayı artmış və 14 qurğuya qədər dəstəkləyə bilən SCSI-lər geniş istifadə edilir.

Industry Standard Architecture (ISA) - ISA slotları köhnə tipli anakartlarda: modem, səs, ekran, şəbəkə və başqa kartların qoşulması üçün istifadə edilirdi. ISA PCI və AGP-yə nisbətən aşağı sürətlə işləyən bir sistem şinidir. Maksimum 8 MHz sürətilə işləyir, ancaq bəzi sistemlərdə əlavə sürətləndiricilər ilə 12 MHz sürətinə qədər yüksəldilə bilər. Yeni anakartlarda ya ən sol kənarında tək sökük halında olur, ya da heç olmaya bilər. ISA 16 bit məlumat ötürmə şininə malik olub, eyni vaxtda 16 bit məlumata müraciət etməyə imkan verir. Extended Industry Standard Architecture: **1-EISA 8Bit, 2-EISA 16Bit, 3-EISA 32 Bit**

IDE (Intelligent Drive Electronic – Ağıllı Elektron İdarəetməsi) ən geniş istifadə edilən interfeysdir. IDE interfeysi iki ədəd çevik disk qırğusu və iki ədəd sərt

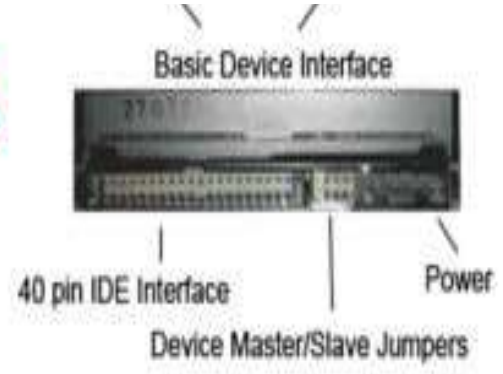
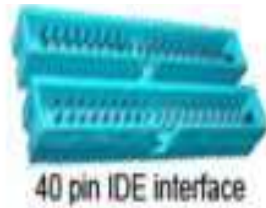

disk qurğusunu eyni anda dəstəkləyə bilir. Digər interfeyslər ilə tamamilə uyğun olub, birlikdə istifadə oluna bilər. 8 və 16 bit interfeyslə informasiya mübadiləsi təmin edilir. Nəzarət dövrələri qurğusu üzərində yerləşir. Buna görə də IDE interfeysi tamamilə ötürücü cihaz halına gəlmişdir. AT (ISA) informasiya şininə bağlı bir standart olduğu üçün 8 bit əlaqəsində maksimum 4 Mb/san və 16 bit əlaqəsində maksimum 8 Mb/san məlumat ötürmə sürətinə malikdir.

Serial ATA (SATA) SATA standartı Paralel ATA standartlarında olduğu kimi CD, DVD qurğuları, CD yazanlar, böyük həcmli çevik disk qurğuları və maqnit lent backup qurğularının qoşulması üçün istifadə edilir.

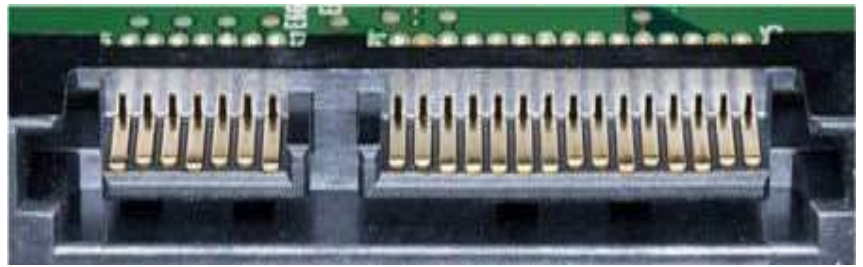

Mühazirə 5

BIOS və onun proqramlaşdırılması

Adətən istifadəçilər kompüterin proqram və aparat hissələri arasında elə də fərq görmürlər. Bu sistemin yüksək inteqrasiya dərəcəsi ilə izah olunur.

BIOS (Basic Input-Output System) termini giriş-çıxış baza sistemini təsvir etmək üçün istifadə edilir. Bir növ BIOS proqram və aparat hissələri arasında “aralıqlay” kimi baxılır. Bir çox istifadəçilər BIOS-u qurğuların drayveri kimi nəzərdə tutur.

BIOS-un böyük hissəsi sistem qoşulanda işləyir və əməliyyat sistemi fəaliyyətə keçdikdə işini bitirir. Buna baxmayaraq onun vəzifəsi bitmiş sayılmır, çünki sistemin dərinliyindəki bəzi funksiyalar və enerji qənaət funksiyaları hələ BIOS-un idarəsindədir.

Sistemdə bir problem olmadıqda, ya da yeni qoşulan başqa bir qurğu ilə üst-üstə düşmədikcə BIOS arxa planda işləyir.

İlk dəfə hazırlandıqda BIOS-un 4 funksiyası var idi:

1. Sistem açıldıqda, ilk olaraq aparat hissəsinə nəzarət edərək bir səhv olub olmadığını təsbit etmək (Power On Self Test - POST).

2. Sistem işlədikdən sonra RAM yaddaşı davamlı olaraq yoxlamaq.

3. Sistem açılanda bəzi kiçik RAM bloklarına sistem haqqında məlumatlar yazmaq. Bunun məqsədi isə, proqramlarınızın sisteminizdəki qurğular haqqında məlumat sahibi olmamasıdır. Məsələn, bir proqramın yaddaşdakı müəyyən bir sahəyə baxaraq neçə GB-lik bir disk istifadə edildiyini və neçə diskin olduğunu anlama bilməsi üçün. Bu bloklara **BIOS Data Area** deyilir.

4. Proqramların aparat hissəsi ilə əlaqələndirilməsini təmin etmək.

İndiki vaxtda, inkişaf etmiş əməliyyat sistemləri BIOS-un gördüyü bir çox işi üzərilərinə götürür. BIOS-dan hələ də istifadə olunur, amma əməliyyat sistemlərinin çoxu BIOS parametrini də keçə bilirlər. Məsələn, BIOS-un **Setup** ekranına girib, sistemə taxılı disklərinizdən birini sıradan çıxarsanız da, Windowsa girərkən diskin yerində olduğunu görəcəksiniz.

BIOS-un ilk funksiyası, sistemin açılmasını təmin etməkdir. Əgər prosessorunuza nə edəcəyini söyləməsəniz, ana platanın üzərində öz başına işləyəcək. Halbuki BIOS, prosessoru ilk əsas əmrləri verərək, sistemin açılışını başladır. POST əməliyyatı tamamlandıqdan sonra da idarəni digər proqrama verir. BIOS işini qurtardıqdan sonra əməliyyat sistemi fəaliyyətə keçir.

Sistem BIOS-u ilə yanaşı sistemin yüklənməsi zamanı yüklənən adapter BIOS-u da mövcuddur. Aparıcı BIOS istehsalçıları AMI (American Megatrends, Incorporated), Award və Phoenix, ASUS, Intel firmalarıdır.

İlk PC təqdim olunduqda sistem platasında yerləşən ROM (Daimi yaddaş qurğusu) mikrosxeminə yazılan BIOS sistemin proqram təminatına bütün qurğuların drayverləri daxildir. Drayverlər əvvəlcədən yaddaşa yüklənirdi və kompüterin işi boyu istifadə olunurdu.

ROM mikrosxemində POST (Power On Self Test – qoşulma zamanı testləşdirmə) proqramı və özüyükləmə (autorun) proqramı yazılır. Sərt diskdə yükləyici sektoru yoxlayan özüyükləmə proqramı ƏS (əməliyyat sisemi) yüklənməsini təmin edir. Yükləmədən sonra ƏS BIOS-un aşağı səviyyəli (qurğuların drayverlərinə) prosedurlara müraciət edir.

Kompüter erasının əvvəlində BIOS-da qurğuların bütün drayverləri saxlanırdı – klaviatura drayveri, videoadapter, paralel və ardıcıl port, cevik və sərt diskin kontrolleri və s.

ƏS yükləndikdən sonra qurğularla iş üçün drayverləri yükləmək lazım gəlmir, çünki onlar əvvəlcədən ROM-a yüklənib. Belə yanaşma o vaxta qədər yaxşı idi ki, sistemə yeni qurğu qoşulmayıb.

İlk yükləmədə ƏS yükləmə faylı (IO.SYS) qurğuların drayverləri haqda məlumat təsbit edən konfigurasiya faylına (CONFIG.SYS) müraciət edir. CONFIG.SYS faylı göstərilən drayverlərlə yükləmə diskində yerləşməlidirlər. IO.SYS tələb olunan məlumatı əldə edəndən sonra, o göstərilən drayverləri yaddaşa yükləyir və BIOS-la əlaqələndirir. Sistem platasının və ya adapter platasının mikrosxemində yerləşən BIOS-un bir hissəsi *firmware* (ROM-da qoruyucu proqramlar) adlanır və bu mikrosxem mövcud olduğu üçün bəzən istifadəçilər BIOS-u kompüterin aparat hissəsinə aid edirlər.

BIOS bir və ya bir neçə mikrosxemdə yerləşən kompleks proqramıdır. BIOS əsasən aşağıdakı funksiyaları yerinə yetirir.

1. Bütün Ana platalarda proqram təminatı yazılan BIOS və ya ROM BIOS mikrosxemi mövcuddur. Bu mikrosxemə tələb olunan sistemin yüklənməsi üçün və əsas aparat təminatının işlənməsi üçün start proqramları və drayverləri təsbit edir. Buraya avtomatik testləşdirmə POST(Power On Self Test) və sistem konfigurasiyasının verilənləri daxildir. Bütün bu parametrlər sistem platasında yerləşən və batareyadan qidalanan CMOS(Complementary Metal-Oxide Semiconductor) proqramı yaddaşa yazılıb. CMOS yaddaşı bəzən NVRAM(Non- Volatile RAM - enerjiden asılı olmayan ixtiyari müraciətli yaddaş) adlanır. NVRAM tipli yaddaşın ən geniş istifadə olunan – fləş yaddaşdır .

2. Testləşdirmə bitdikdən sonra ƏS (Boot Loader) başlanğıc yüklənməsi təmin olunur. ƏS-nin yaddaşa yüklənməsi iki pillədə yerinə yetirilir: BIOS sistem diskindən ƏY-ya başlanğıc yükləmənin xüsusi blokunu yükləyir, sonra ona idarəetməni ötürür, o da öz növbəsində ƏS digər modullarını yükləyir.

3. Müxtəlif əməliyyatların yerinə yetirilməsi üçün nəzərdə tutulmuş sistem müraciətlərin və kəsilmələrin xidməti. Sistem müraciətlərin yerinə yetirilməsi üçün kəsilmələr mexanizmi nəzərdə tutulub.

BIOS-a servis funksiyaların minimal dəsti daxildir. Məs. klaviaturadan simvolların yığılması, ekranda hər hansı bir məlumatın əks olunması. BIOS-un versiyasından və ana platanın modelindən asılı olaraq, BIOS-u sazlama funksiyaları dəyişə bilər və eyni funksiya müxtəlif adla ifadə oluna bilər.

BIOS səsli səhv xəbərdarlıqlarının və POST mesajları:

Normal bir boot (yükləmə) əməliyyatı əsnasında elektrikə qoşulma zamanı kompüterin bütün komponentlərinə enerji verilir, ekran kartı dərhal öz reklamını edir və POST ekranı gəlir. Ekranda prosessorun sürəti, RAM həcmi kimi bəzi məlumatlar verilir. Əməliyyat sisteminin yüklənməyə başlamasından dərhal əvvəl ekrana bir cədvəl gəlir. Bu cədvəldə POST əməliyyatının nəticələri verilir.

Kompüterin işə başlamasına maneə törədəcək hər hansı bir səhvə görə ya səsli ya da yazılı POST səhv mesajları verilir. Səsli səhv mesajları qəza, yazılı POST mesajları isə xəbərdarlıq xarakterlidir. Məsələn, ekran kartı qəzasını ifadə edən bir səsli xətt mesajı yalnız ekran kartı (AGP) yerindən oynayanda ortaya çıxma bilər.

	Xəta	Mənası
1	Davamlı Səs	Güc qaynağı qəzası
2	Bir çox qısa bip	Anakart qəzası
3	1 uzun	Yaddaş təzələnməsində səhv
4	1 uzun 1 qısa	Anakart və ya BIOS çipi qəzası
5	1 uzun 2 qısa	Ekran kartı qəzası (Ümumiyyətlə köhnə kartlardakı DIP switch qaynaqlıdır)
6	1 uzun 3 qısa	Ekran kartı qəzası
7	2 uzun 1 qısa	Ekran kartı qəzası (RAMDAC qaynaqlı)
8	2 qısa	Yaddaş parity (yoldaşlıq) səhvi
9	3 qısa	Yaddaşın ilk 64kb-lik hissəsində səhv
10	4 qısa	Timer səhvi

11	5 qısa	Prosesor səhvi
12	6 qısa	Klaviatura prosessoru səhvi
13	7 qısa	Prosesor səhvi
14	8 qısa	Ekran kartı yaddaşında oxuma/yazma səhvi
15	9 qısa	BIOS ROM səhvi
16	10 qısa	CMOS oxuma/yazma səhvi

Yazılı POST mesajları:

BIOS ROM checksum error - System halted: BIOS tipindəki bir səhvi göstərir. Tipdə fiziki səhv və ya BIOS proqramında pozuqluq ola bilər. Sisteminizi yeni bir BIOS ilə update edin, problem davam edirsə, yeni bir BIOS tipi əldə etmək lazım olacaq.

CMOS battery failed: BIOS batareyası boşalıb və ya işləməmə müddəti bitmək üzrədir. Batareyanın növünü təyin edib ən yaxın saatsazdan yenisini ala bilərsiniz.

CMOS checksum error - Defaults loaded: Hər hansı bir səbəbdən ötrü BIOS nizamlarında pozuqluq meydana gəlmişdir (böyük ehtimalla vaxtı bitmək üzrə olan BIOS batareyası üzündən). Fərz edilən nizamlar yüklənərək sistemin zərər görməsinə maneə törədilmişdir.

Floppy disk(s) fail: Sistemə taxılmış olan disket idarəediciləri ilə BIOS-dakı disket drayveri nizamları bir-birini tutmur.

Keyboard error or no keyboard present: Bəlkə də ən çox qarşılaşılan POST mesajıdır. Bu mesaj ümumiyyətlə "*Press F1 to continue*" deyə davam edir. Siz də olmayan klaviaturanın F1 düyməsinə basaraq səhvdən xilas ola bilərsiniz və ya yeni bir klaviatura taxaraq əməliyyata davam edə bilərsiniz.

Memory test fail: POST mesajlarının bəlkə də ən cansıxıcısıdır. BIOS-dakı yaddaş nizamlarınızda ola biləcək bir problemdən qaynaqlana bildiyi kimi, yaddaş modullarınızdakı qismi (bəlli bir hissəsindəki) qəza səbəbiylə də ortaya çıxa bilər. Nizamlarınızdan əminsinizsə, başqa bir yaddaş ilə sisteminizi təkrar açmağı yoxlayın.

Hard Disk(s) Fail: Sisteminizdə mövcud disk(lər)lə BIOS-da meydana çıxmış disk nizamları bir-birini tutmur. BIOS-dan disk nizamlarını avtomatikə gətirin, master/slave

nizamlarına nəzarət edin. Problem davam edirsə, disk qurğusunda fiziki bir pozuqluğun olması deməkdir.

Setup menyusunu başlıqları ana platanın markasına görə dəyişə bilər amma ümumiyyətlə eynidirlər.

CMOS Setup Utility

ADVANCED BIOS FEATURES

ADVANCED CHIPSET FEATURES

INTEGRATED PERIPHERALS

POWER MANAGEMENT SETUP

PNP/PCI CONFIGURATIONS

PC HEALTH STATUS/HARDWARE MONITOR

LOAD FAIL SAFE DEFAULTS

LOAD OPTIMIZED DEFAULTS

SET SUPERVISOR & USER PASSWORD

SAVE AND EXIT SETUP

EXIT WITHOUT SAVING

CMOS (Complementary Metal Oxide Semiconductor): BIOS məlumatlarını saxlayan yarımkəçirici mikroçipə verilən addır. BIOS Setup-ı ilk açıldıqda ekrana gələn menyuya CMOS Setup adı verilir. OK düymələri ilə buradakı seçimlərdən birinin üzərinə gəlib *Enter* düyməsinə basdıqınızda ya alt menyulara keçilir, ya da bu seçimlər onsuz da öz başına bir əmrdir, bu əmr yerinə yetirilir. BIOS Setup-ın bütün pəncərələrində olduğu kimi bu pəncərədən də Esc düyməsinə basılaraq çıxıla bilər və ya F10 düyməsinə basaraq etdiyiniz dəyişiklikləri yazaraq çıxıla bilərsiniz.

Standart CMOS Setup

Əsas Menyudan bu bölməyə girdiyinizdə, əsas sistem nizamları və sistem saati ilə əlaqədar seçimlərlə qarşılaşacaqsınız. Bunların funksiyaları aşağıda təqdim edilmişdir.

Date/Time: Sistem saatını və tarixini buradan nizamlaya bilərsiniz.

Sərt Disklər: BIOS və ana platalar 4 IDE driver-e (sərt disk və ya CD-ROM) dəstəkləyir. IDE disketlərinizin nizamlarını "Hard Disks" adlı bu bölmədə görə bilərsiniz.

Disk Driver-lər: Bu bölmədən disket driver-inizin tipini seçəcəksiniz. Bir disket driver-iniz varsa bunu 1.44M, 3.5 olaraq seçə bilərsiniz. Digər disket driver-i (Drive B) isə "Not Installed" (Qurulmamış) olaraq buraxılır.

Halt-On: POST, yəni BIOS-un həyata keçirdiyi təchizat testləri əsnasında bir təchizat səhvi ilə qarşılaşılsa sistem dayanır. Halt-On seçimi ilə bəzi səhvlərin diqqətə alınmamasını, POST əməliyyatının davam edərək sistemin açılmasını söyləyə bilərsiniz. Bu seçimlər aşağıdakı kimidir:

- *No errors POST* - heç bir səhvdə dayanmır.
- *All errors BIOS* - bir səhv təsbit etdiyində dayanır və sizə bu səhvi düzəltməyiniz üçün xəbərdarlıq edir.
- *All, But Keyboard POST* - klaviatura səhvləri xaricindəki səhvlərdə dayanır.
- *All, But Disket POST* - disket driver səhvləri xaricindəki səhvlərdə dayanır.
- *All, But disk/Key POST* - klaviatura və disket driver səhvləri xaricindəki səhvlərdə dayanır.

Yaddaş Məlumatları : Bu sahədəki məlumatlarda dəyişiklik edə bilməzsiniz. Burada ənənəvi (base), genişləndirilmiş (extended) və digər yaddaş tutumları haqqında məlumatlar verilir.

BIOS Features Setup

CPU Internal Core Speed: Bəzi ana platalarda istifadəçinin sürəti görünür. (233MHz, 300MHz kimi). Yeni Abit, Chaintech kimi ana platalarda bu bir seçim olaraq verilmişdir və prosessor sürətini BIOS proqramından nizamlığa icazə verir.

Virus Warning: Bu seçim Boot virusları üçün gözəl vasitədir.

CPU Internal Cache: Çox istifadə edilən bəzi məlumatlar müəyyən müddətlik sürətli operativ yaddaşda saxlana bilər - bəzi əməliyyatlar daha sürətli həyata keçirilir.

BIOS Update: BIOS yeniləmə modulunun prosessorla lazımlı məlumatları çatdırmasını təmin edir. Enabled mövqeyində olmalıdır.

Quick Power On Self Test: POST əməliyyatının 4 dəfə yerinə (bəzi PClərdə 3 dəfə) bir dəfə edilməsini təmin edir.

Boot Sequence: PC-niz açıldıqda BIOS-un əməliyyat sistemi üçün öncə hansı driver-ə baxması lazım olduğunu bildirir.

Gate A20 Option: Bu seçim, sistemin 1 MB-dan çox genişlənmiş yaddaşı (extended memory) necə istifadə edəcəyi ilə əlaqədardır.

Security Option: Sisteminizə və BIOS Setupündakı nizamlara başqalarının girə bilməməsi üçün BIOS Setupdan şifrə qoya bilərsiniz .

CHIPSET Features Setup

Ana platanın chipseti ilə əlaqədar nizamlar bu hissədə olur. Çox ana platada olan chipset və yaddaş nizamları ilə əlaqədar seçimləri bu bölmədə izah edəcəyik.

EDO Avto Configuration: EDO RAM ilə əlaqədar texniki məlumatlar saxlayan nizamları olduğu kimi buraxmanız məsləhətdir.

SDRAM Configuration: Sisteminizdə SDRAM tipində yaddaş istifadə edirsinizsə yaddaşlarınızın sürətini burada təyin edə bilərsiniz.

8/16 Bit I/O Recovery Time: 8 və 16 bitlik ISA kartlar üçün zamanlama.

CPU Warning Temperature: Prosessor istiliyi neçə dərəcəyə gəldikdə sistemin siqnal verəcəyini təyin edir.

POWER Management Setup

Bu bölmədə sisteminizin enerji istifadəsini azaltmaq üçün nizamlar var.

Power Management: Nizamı "Max Saving"-ə gətirərsəniz sistem qısa bir vaxt istifadə edilmədən dayansa enerji qənaət rejiminə keçəcək. "Min Saving"də də eyni əməliyyat olur amma bu dəfə sistem enerji qənaət rejiminə daha uzun müddətdə keçir.

Video Off Option: Bu seçim monitorun nə vaxt enerji qoruyucusunun qənaət edəcəyini göstərir.

Video Off Method: Monitorun nə şəkildə asqıya alınacağını təyin edir.

PM Timers: Bu bölmədə diski enerji qənaət rejiminə keçirən "HDD Power Down" vaxtı, və sistemin Yuxu, Gözlətmə və Təxirə salma (Doze, Standby, Suspend) rejimlərinə keçmələri üçün lazımlı vaxtlar nizamlanma bilər.

Power Up Control: Sistemin nə vaxt avtomatik açılacağı təyin olunur.

Automatic Power Up: Sisteminizin günün təyin etdiyiniz saatlarında avtomatik olaraq açılmasını təmin edir.

PNP/PCI Setup

Bu pəncərədə BIOS-u istifadə etmək yerinə PCI məlumatları nizamlayaraq Qoş-İşlət (Plug and Play) əməliyyat sistemlərindən faydalanmaq üçün lazımlı seçimlər olur. Nizamların qarşısında "Yes" seçilmişsə əməliyyat sistemi cihazla əlaqədar kəsmələri özü nizamlayır.

Resources Controlled By: Qoş-İşlət funksiyasını dəstəkləyən BIOS-lar bütün boot əməliyyatlarını və Qoş-İşlət cihazları idarə edə bilər.

Load BIOS Defaults

BIOS nizamları ilə əlaqədar hər hansı ciddi bir problem ilə qarşılaşdığınızda istifadə edilir.

Load Setup Defaults

Bu BIOS-un zavod nizamlarını yükləyir.

Supervisor/User Password

Supervisor Password, həm BIOS Setup-a həm də sistemə şifrə qoyur.

HDD Low Level Format: Bəzi BIOS-larda olan bu seçim sabit diskə aşağı səviyyəli format edir. Çox təkrarlanması diskə poza bilər.

Save & Exit Setup

BIOS Setupda edilmiş dəyişikliklərin heç biri BIOS-a yazılmadan fəaliyyətə girmir. 'Enter' vurub Y düyməsinə basaraq etdiklərimizi yazaraq və təkrar sistem açılışına geri dönmək olar.

Exit Without Saving

Dəyişiklikləri yadda saxlamadan, yəni bu dəyişiklikləri fəaliyyətə keçirmədən BIOS Setupdan çıxmaq üçün bu seçimin üzərinə gəlib Enter düyməsini sıxmaq lazımdır.

Mühazirə 6.

Mikrorrosessorların prinsiplial sxemi və təsnifatı.

Kompüterin iş prinsipini başa düşmək üçün, onun əsas hissələri və yerinə yetirdiyi əməliyyatlar haqqında az da olsa, məlumat əldə etmək lazımdır. Kompüter arxitekturasını əsas olaraq: prosessor, əməli yaddaş və giriş/çıxış portundan ibarət

struktur daxilində gözdən keçirmək olar. Kompüterin əsas arxitekturası şəkildə göstərilmişdir (Şəkil 1).

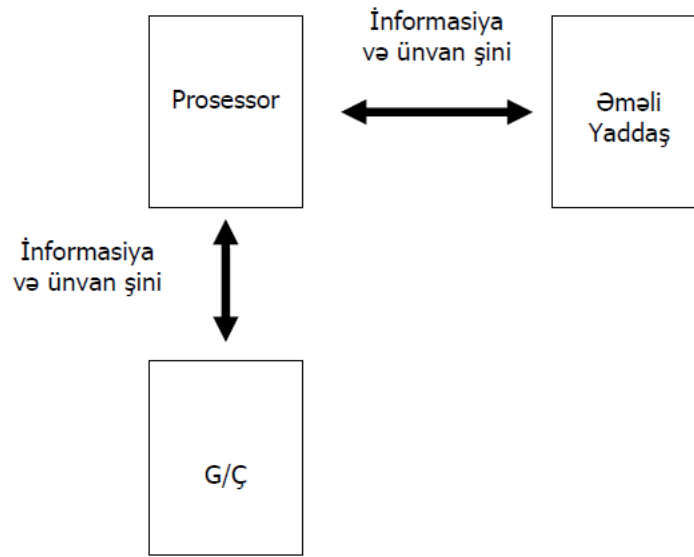

Səkil 1. Kompüterin əsas arxitekturası

MƏRKƏZİ ƏMƏLİYYAT QURĞUSU (CPU) - PROSESSOR

Kompüterin “beyni” olaraq da adlandırılan mərkəzi əməliyyat qurğusu – MƏQ (CPU – Central Processing Unit) adı ilə geniş istifadə edilir. Bütün əməliyyatlar MƏQ-də aparılır. MƏQ dörd əsas hissədən ibarətdir: Registrlər (Registers), Hesab-Məntiq Qurğusu – HMQ (ALU – Arithmetic Logic Units), İnterfeys Qurğusu – İNQ (IU – Interface Unit) və İdarəetmə Qurğusu – İQ (CU – Control Unit).

Hesab-Məntiq Qurğusu – riyazi və məntiqi əməliyyatları yerinə yetirmək üçün nəzərdə tutulmuşdur. Mikroprosessor daxilində bir-neçə HMQ ola bilər. HMQ riyazi əməliyyatların nəticələrinin registrlərə yazılmasında da iştirak edir.

İnterfeys Qurğusu – proqram əmrləri və verilənlərin mikroprosessorla digər qurğular arasında (klaviatura, Mouse, monitor və s.) mübadiləsini təşkil edir. Buna görə də İNQ mikroprosessor ilə digər qurğular arasında giriş-çıxış interfeysi kimi istifadə edilir.

İdarəetmə Qurğusu – Yaddaş Verilənlər Registri (MDR –Memory Data Register), Yaddaş Ünvan Registri (MAR – Memory Address Register), Əmrlər Registri (IR – Instruction Register) və Proqram Sayğacından (PC – Program Counter) təşkil

olunmuşdur. İQ mikroprosessor daxilində verilənlərin daxili qurğular arasında ötürülməsinə və əməllərin icrasına nəzarət edir. Əsas funksiyası zaman və signal yoxlanmasını həyata keçirməkdir.

MİKROPROSESSORLARIN İNKİŞAF TARİXİ

İlk mikroprosessor 1971-ci ildə İntel (ABŞ) firmasının istehsal etdiyi 4004(108 kHz tezliyə, yəni saniyədə 108000 takt, 2300 tranzistordan və 10-mikron (1mikron = 10^{-6} metr) texnologiyaya əsaslanırdı. Hal-hazırda yüzlərlə müxtəlif mikroprosessor istehsal olunur (İntel, AMD, Cyrix və s. firmaları).

1972-ci ildə Intel şirkəti tərəfindən istehsal edilən 8008 adlı mikroprosessor 4004-dən ikiqat daha sürətli idi. Bu mikroprosessor TV ekranının kağız üzərində çap edilə bilməsi işini görəndə çap qurğusu da istifadə edə bilirdi.

1974-cü ildə 8008-in daha da inkişaf etdirilməsi ilə hazırlanan 8080 adlı mikroprosessorun ilk proqramlaşdırılabilən kompüterlər üçün uyğun olduğu düşünülürdü. 8080 mikroprosessoru 8 bitlik məlumat emalində bilirdi. 1975-ci ilə qədər inkişafın nəticəsində Altair adlı 256 işarəni yadında saxlaya bilən elektron maşın hazırlandı.

Altair hər hansı bir məlumat saxlama qurğusuna, monitor və klaviaturaya malik deyildi. Bu maşın aldığı elektrik siqnallarından asılı olaraq kağız lent üzərində dəliklər açmaqla informasiya hazırlayır, yenə eyni dəlikləri oxumaqla kəlmələrə çevirə bilirdi. İş məntiqi cəhətdən teleqrafa bənzəyirdi və sürəti olduqca aşağı idi.

Kompüter proqramçıları Paul Allen və Bill Gates 1975-ci ildə BASIC proqramlaşdırma dili ilə Altair üçün proqram yazmaq və cihazı sürətləndirmək üçün fəaliyyətə başladılar. 1976-cı ilin sonlarında ortaya çıxan layihədən şirkət işçiləri razı qalmadılar. Şirkət rəhbərliyini inandıra bilməyən proqramçılar şirkətdən ayrılaraq Microsoft proqram istehsalçısı şirkətini qurdular.

1979-cu ildə Intel-in 8088 mikroprosessoru IBM PC tərəfindən istifadə edilməyə başlandı. 8088 ilə başlayan mikroprosessorların inkişafı 80286, 80386, 80486, Pentium I, Pentium II, Pentium III, Pentium IV ardıcılığı ilə davam etməkdədir. Müasir dövrdə mikroprosessorların əsası 8088 arxitekturası üzərində qurulmuşdur.

MİKROPROSESSOR İLƏ YADDAŞIN ƏLAQƏSİ

ƏYQ ilə mikroprosessor fiziki olaraq ünvan şini, informasiya (data) şini və nəzarət şini ilə bir-birinə bağlıdır. MƏQ daxilində Registrləri bir-biri ilə əlaqələndirən şinlər mövcuddur. Şəkildə ƏYQ ilə mikroprosessor arasındakı əlaqə göstərilmişdir (Şəkil 2)

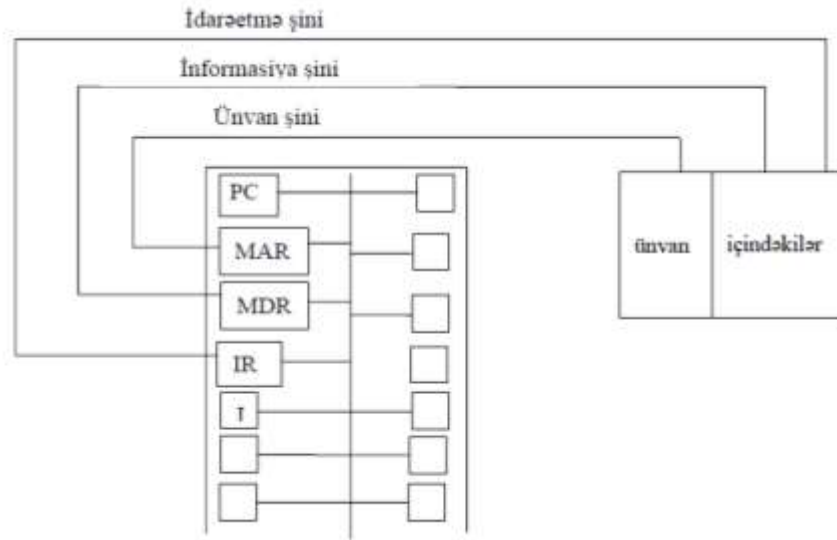

Şəkil 2. ƏYQ ilə mikroprosessor arasında əlaqə

Mikroprosessor bir və ya bir neçə BİS və İBİS əsasında hazırlanmış, proqram üsulu ilə idarə edilən, rəqəmli informasiyanın emalını və idarə olunmasını təmin edən tam bitkin funksional qurğudur.

Bir BİS (İBİS) əsasında reallaşdırılan MP-a birkristallı, bir neçə BİS (İBİS) əsasında yaradılan – çoxkristallı MP deyilir. İki və daha çox mikrosxemi (seksiyanı) müəyyən qaydada bir-birilə birləşdirməklə mərtəbələrə sayı artırıla bilən mərkəzi prosessor yaratmağa imkan verən çoxkristallı mikroprosessorlara çoxseksiyaalı mikroprosessor deyilir. Mikroprosessorlarda iki cür idarəetmə üsulundan istifadə olunur: sərt (sxemlə) və mikroproqramla. Sərt idarəetmə üsulu cəld, mikroproqramla – daha çevikdir (universaldır).

BİS və İBİS mikporosessorlara xarakterikdir:

- istehsalın sadəliyi (vahid texnologiya);
- aşağı qiymət (kütləvi istehsalda);
- kiçik ölçülər (lövhənin sahəsi bir neçə kv.sm);
- yüksək etibarlıq;

- enerjiden az istifadəsi.

Mikroprosessor aşağıdakı funksiyaları yerinə yetirir:

- əsas yaddaşdan əmrlərin oxunmasını və deşifrasiyasını;
- xarici qurğuların adapter registrlərini və verilənlərin əsas yaddaşdan oxunması;
- xarici qurğuların xidməti üçün adapterlərdən əmrlərin və sorğuların qəbulu və emalı;
- verilənlərin emalı və xarici qurğuların adapter registrlərinə və əsasyaddaşa yazılması;
- FK-nın bütün bloklar və qovşaqları üçün idarəedici siqnalın yaradılması.

Mikroprosessorun verilənlər şinin mərtəbəliliyi FK mərtəbəliliyini bütövlükdə, mikroprosessorun ünvan şinin mərtəbəliliyi – onun ünvan fəzasını müəyyənləşdirir.

Bütün mikroprosessorları üç qrupa bölmək olar:

- CISC tipli mikroprosessorlar (Complex Instruction Set Computing) - tam dəstli əmrli;
- RICS tipli mikroprosessor (Reduced Instruction Set Computing) - ixtisar dəstli əmrli;
- MICS tipli mikroprosessor (Minimum Instruction Set Computing) – çox yüksək tezliyə və minimal dəstli əmrli.

CISC - IBM tipli bir çox FK-lərdə istifadə edilir. Bu tip mikroprosessorlarda əmrlər konveyer üsulu ilə yerinə yetirilir, hesablama şəbəkələrində işləmə imkanı, çoxməsələlik iş prinsipi, “virtual maşın” rejiminin dəstəklənməsi, yəni çoxməsələlik iş prinsipində bir MP bir neçə paralel və müxtəlif Əməliyyat Sistemi işləyən kompüterdir. 80286-dan başlayaraq iki rejimdə işləmə imkanı: real (Real mode) və qoruyucu (Protected mode). Bütün Pentium mikroprosessorlarda keş-yaddaşın mövcudluğu - ayrıca əmrlər üçün, ayrıca verilənlər üçün.

RICS – Daha mürəkkəb əmrlərin yerinə yetirilməsi zamanı avtomatik olaraq sadə əmrlər yığımından istifadə edilir. Bu mikroprosessorlarda hər bir sadə əmrin paralel yerinə yetirilməsinə görə bir maşın taktı sərf olunur (CISC- ən azı adətən 4

takt). RİCS mikroprosessorlarə təxminən 150 mln əməl/san yetirir. Bu tip mikroprosessorları yüksək tezliyə malıkdirlər, lakin CİSC ilə proqram uyğunsuzluğu yaranır (kəskin iş effektivliyinin aşağı düşməsi).

Mikroprosessorlarda mikro- və makroarxitektura anlayışı mövcuddur.

Mikroarxitektura – mikroprosessorun aparat və məntiqi strukturunu, registrləri, idarəedici sxemlər, HMQ, yaddaş qurğusu və onları əlaqələndirən informasiya magistralı başa düşülür.

Makroarxitektura - əmrlər sistemidir, emal edilən verilənlərin tipləri, ünvanlaşdırma rejimləri və mikroprosessorun iş prinsipidir.

Funksional cəhətdən MP iki hissədən ibarətdir:

- əməliyyat – idarə qurğusu, HMQ və mikroprosessorun yaddaşından ibarətdir;
- interfeys – mikroprosessorun yaddaşının ünvan registrləri, əmrlər registr blokundan, portların və şinlərin idarə sxemləri daxildir.

Hissənin ikisi də paralel işləyir. İnterfeys hissə əməliyyat hissəni üstələyir.

Mikroprosessorun strukturu. Mikroprosessorə daxildir: idarəetmə qurğusu, HMQ, mikroprosessor yaddaşı, mikroprosessorun interfeys sistemi.

İdarəetmə qurğusu – funksional baxımdan xeyli mürəkkəb qurğudur. İdarəetmə qurğusu əvvəlki əməliyyatların nəticələrinə görə və yerinə yetirilən əməliyyatın xüsusiyyətinə görə lazım gəldikdə təlimat şini ilə daxil olan müəyyən idarə siqnallarını (idarəedici impulsları) EHM-in bütün bloklarına ötürür; yerinə yetirilən əməliyyatda istifadə olunan yaddaş xanasının ünvanını müəyyən edir və bu ünvan EHM-in müvafiq bloklarına ötürülür; idarəedici qurğu ardıcıl impulsları takt impulsları generatorundan alır.

İdarəetmə qurğusuna daxildir: əmrlər registri, əməliyyatların deşifratoru, mikroproqramların daimi yaddaş qurğusu, ünvanı müəyyən edən qovşaq, verilənlər, ünvan və təlimatlar şini.

Əmrlər registri - əmrlər kodunu yadda saxlayan registrdir. Əmrlər registri registrin əmr blokunda, mikroprosessorun interfeys hissəsində yerləşir.

Əməliyyatların deşifratoru – məntiqi blokdur, əmr registrdən daxil olan əməliyyat kodunu seçir.

Mikroproqramların daimi yaddaş qurğusu – FK bloklarında informasiyanın emal edilməsi üçün əməliyyatların yerinə yetirilməsini təmin edən idarəedici siqnalları xanalarda saxlayır.

Ünvanı müəyyən edən qovşaq – MP interfeys hissəsində yerləşir və əmr registrindən və MP yaddaş registrindən daxil olan yaddaş xanaların ünvanını hesablayan qurğudur.

Verilənlər, ünvan və təlimatlar şini – MP interfeys şininin daxili hissəsidir. İQ aşağıdakı əsas prosedurların yerinə yetirilməsi üçün idarəedici siqnalları təşkil edir:

- əməli yaddaş qurğusu xanasından növbəti əmrin kodunun seçilməsi və əmr registrində yerinə yetirilən əmrin qəbulu;

- verilmiş əmrlərin xüsusiyyətlərini və əməliyyatların kodunu şifrə edilməsi;

- mikroproqramların daimi yaddaş qurğusu xanasından idarəedici siqnalların oxunması və maşının bütün bloklarında müəyyən olunmuş idarəedici siqnalların ötürülməsi;

- əmrlər registrindən və mikroprosessorun yaddaş registrindən hesablamalarda iştirak edən operandların ünvanının oxunması və müəyyən olunması;

- operandların seçimi və bu operandların emalı üçün verilmiş əməliyyatların yerinə yetirilməsi;

- əməliyyatların nəticələrini yaddaşa yazılması;

- proqramın növbəti əmrinin ünvanının müəyyən edilməsi.

HMQ – informasiyanın emalında hesab və məntiqi əməliyyatların yerinə yetirilməsi üçün nəzərdə tutulub. Funksional cəhətdən HMQ iki registrdən, cəmləyicidən və idarə sxemindən ibarətdir.

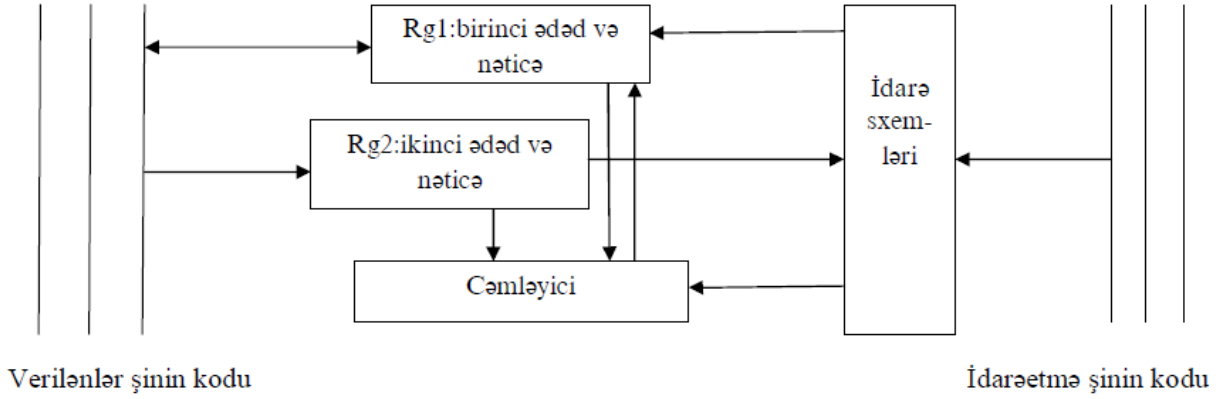

Cəmləyici onun girişinə daxil olan ikilik kodların toplama proseduru yerinə yetirən hesablama sxemidir. Cəmləyicinin mərtəbəliyi iki maşın sözüdür.

Registr – yaddaşın müxtəlif uzunluqlu tezişləyən xanasıdır. Rg1 mərtəbəliyi iki sözdür, Rg2 – bir sözdür. Əməliyyat yerinə yetirilən zaman Rg1-ə birinci ədəd yerləşdirilir, əməliyyat bitdikdə - nəticə yerləşdirilir. Rg2-ə ikinci ədəd, əməliyyat bitdikdə informasiya dəyişməz qalır. Rg1 verilənlər şinindən informasiyanı həm qəbul, həm də ötürə bilər. Rg2 isə yalnız informasiyanı qəbul edə bilər.

İdarə sxemləri – idarə qurğusundan təlimatlar şini ilə idarəedici siqnalları qəbul edir və onları HMQ-ı cəmləyicisi və registrləri idarə edən siqnallara çevirir.

HMQ yalnız tam ikilik ədədlər üzərində hesab əməllərini yerinə yetirir. Sürüşən vergüllü və ikilik kodlaşdırılmış onluq ədədlər üzərində əməliyyatları ya köməkçi prosessor vasitəsilə ya da xüsusi hazırlanmış proqramla yerinə yetirilir.

Mikroprosessor yaddaşı – çox böyük həcmi olmayan, lakin yüksək tezliyə malikdir (Ghz-lərlə ölçülür). Maşının yaxın iş taktında informasiyanın qısamüddətli saxlanması, yazılması və ötürülməsi üçün nəzərdə tutulub. Mikroprosessor yaddaşı maşının yüksək tezliyini təmin edilməsi üçün istifadə olunur. Mikroprosessor yaddaşı maşın sözünün mərtəbəliyindən az olmayan tezişləyən registrlərdən ibarətdir. Registrlərin mərtəbəliyi və sayı müxtəlif MP müxtəlifdir. MP registrləri xüsusi və ümumi təyinatlı registrlərə bölünür.

Xüsusi registrlər – müxtəlif ünvanların, yerinə yetirilən əməliyyatların xüsusiyyətlərini və FK işləmə rejimlərini yadda saxlanması üçün istifadə olunur.

Ümumi registrlər – universaldırlar və istənilən informasiyanın yadda saxlanması üçün istifadə olunur.

Mikroprosessorun interfeys hissəsi ilə FK sistem şininin əlaqəsi, yerinə yetirilən proqramların əmrlərini analizi, operandların ünvanlarını müəyyən edilməsi üçün nəzərdə tutulub. Interfeys hissəyə daxildir: mikroprosessorun yaddaşın ünvan registrləri, ünvanı müəyyən edən qovşaq, əmrlər registr bloku, MP daxili interfeys şini və giriş-çıxış portların idarə sxemləri.

Giriş-çıxış portları – FK sistem interfeysidir. MP(məs. 8088)-də 65536 port ola bilər və hər portun ünvanı var. Portların və şinlərin idarə sxemləri aşağıdakı funksiyaları yerinə yetirir:

- portların ünvanlarını müəyyən edir;
- portdan idarəedici informasiyanın alınması;
- MP və giriş-çıxış portları arasında verilənlərin ötürülməsi.

MİKROPROSESSORUN ƏMR DÖVRÜ

Kompüterlər onlara verilən əmrləri icra edirlər və heç bir zaman əmr xaricinə çıxmazlar. Bir proqramın icrası üçün mikroprosessor üç əsas əməliyyatı icra edir:

- Əldə etmə (fetch) – yaddaşdan MƏQ-ə əmr ötürülür;
- Kodlaşdırılma (decode) – əmr araşdırılaraq yerinə yetiriləcək iş müəyyənləşdirilir;

- İcra etmə (execute) – əmr icra olunaraq nəticə saxlanılır;

MƏQ tərəfindən bu dövrün icrası aşağıdakı kimi olur:

1. Yaddaşdan növbəti əmri əmr yazılan yerə alır;
2. Proqram sayğacını növbəti əmrin yerinə görə dəyişdirir;
3. Alınan əmrin tipini dəqiqləşdirir;
4. Əmr yaddaşda olan verilənlərdən istifadə edəcəksə, yerlərini dəqiqləşdirir;
5. Lazım olduğunda verilənləri MƏQ-in daxili yaddaşına yazır;
6. Əmri icra edir;
7. Nəticəni uyğun yerə yazır;
8. Birinci maddəyə gedərək növbəti əmr üçün eyni əməliyyatları təkrarlayır.

ƏLAQƏ ŞİNLƏRİ

Mikroprosessor digər qurğularla məlumat mübadiləsini növbəti əlaqə şinləri vasitəsilə təmin edir:

- Verilənlər Şini (Data Bus) – MƏQ ilə daxili və xarici qurğular arasındakı verilənlərin mübadiləsini təmin edir. 8,16, 32 və ya 64 bit genişliyindədir. Verilənlər şini genişliyinin böyük olması daha yaxşıdır;

- Ünvan Şini (Address Bus) – MƏQ ilə ƏYQ arasındakı ünvan məlumatlarını üzərində daşıyır. Beləliklə, mikroprosessorun yaddaşdan məlumata müraciətini təmin edir. 8, 16, 32 və ya 64 bit genişliyindədir. Verilənlər şinində olduğu kimi böyük olan şin genişliyi daha yaxşıdır. Bu iki əsas şin xaricində, Oxuma-Yazma Xətti (Read and Write Line) və Boşaltma Xətti (Reset Line) kimi xüsusi işlər üçün istifadə edilən xətlər də mikroprosessor daxilində yerləşirlər.

Mikroprosessor takt tezliyi ilə, mərtəbəliyi ilə (m/n/k – m –daxili registrlərin mərtəbəliliyi və prosessorun hası sinifə aid edildiyini, n - verilənlər şinin mərtəbəliliyi və informasiyanın ötürülmə sürətini müəyyən edir, k – ünvan şinin mərtəbəliliyi və ünvan fəzasını müəyyən edir), arxitekturası ilə xarakterizə olunur (əmərlər sistemi və ünvanlaşdırma üsulu, mikroprosessorun daxilində əlavə qurğuların olması).

Mühazirə 7

Mikroprosessorun registrləri. Registrlərin təsnifatı.

Baxmayaraq ki, kompüterlər və onların əsas qurğusu olan prosesolar (CPU) ildən ilə təkmilləşdirilir, onların arxitekturası (ümumi quruluşu) demək olar dəyişməz qalır. Müasir fərdi kompüterlərin əsasını İNTEL firmasının istehsalı olan **80×86** prosesoları (**8086, 80286, 80386, 80486, 80586, P1, P2, P3, P4, Core ...i7**) təşkil edir. Bu prosesoların əsasını **8086** 16 bitlik (16b) prosesolar təşkil edir. Məlumdur ki, **8086, 80286** prosesolar 16b dir (yəni bir başa 16 bitlik ədədlərlə işləyir və 4kb yaddaşı əhatə edən ünvanlarla işləyə bilər). **80386** başlayaraq prosesolar 32b oldular və son modellər **Core 2 duo** və ondan sonra qələnlər **64b** prosesolardır.

8086 prosessoru daxilində 14 ədəd 16 bitlik registr vardır. Məlumdur ki, **registrlər əməli** yaddaş növünə aid olan xüsusi çox sürətli bir yaddaşdır (statik RAM) və prosesorenin tərkibində yerləşir (RAM müstəqil qurğudur). Bunlardan 12 registr verilənlər registri adlanır, biri-əmərlər ünvanı və digəri-vəziyyət registri.

Verilənlər registrləri hərəsi 4 registr olmaqla 3 qrupa bölünür: verilənlər registrləri, indeks, göstəricilər registrləri və segment registrləri.

8 bitlik (bayt) və ya 16 bitlik (söz) ilə olmasından asılı olaraq verilənlər registrlərinə 4 ədəd 16 bitlik və ya 8 ədəd 8 bitlik registr kimi baxmaq olar. Birinci halda registrlər AX, BX, CX, DX adlandırılır. Bu registrlər uyğun olaraq 8 ədəd 8 bitlik registrlərdən ibarətdir: AL, AH, BL, BH, CL, CH, DL, DH. Burada L və H 16 bitlik registrlərin kiçik (low) və böyük (high) baytları mənasını verir. Məsələn, AL və AH uyğun olaraq AX registrinin kiçik və böyük baytlarını əmələ gətirir. Bütün bu registrlərdən proqramlaşdırmada istifadə etmək olar. Ümumi təyinatlı registrlərdən bütün 8 və ya 16 bitlik riyazi və ya məntiqi əmərlərdə operand kimi istifadə etmək olar.

Bəzi əməliyyatların yerinə yetirilməsində bu registrlərin xüsusi təyinatları olur:

AX-proseslərin daxil etmə/xaric etmə əməliyyatlarında istifadə olunur (IN, OUT əmərləri ilə).

BX-verilənlərin ünvanlaşdırılmasında baza registri kimi istifadə olunur. Bu, yeganə ümumi təyinatlı registrdir ki, ünvanların hesablanması üçün istifadə olunur.

CX-bəzi əməliyyatların yerinə yetirilməsində saygac kimi istifadə olunur:

- dövrlərin təşkili;
- sətirlərin emalı;

8086 prosessorunda 8 ümumi təyinatlı registr var və hər registrin öz adı var:

- **AX** — Akumulyator (iki registrdən ibarətdir **AH / AL**).
- **BX** – Baza registri (iki registrdən ibarətdir **BH / BL**).
- **CX** – saygac (iki registrdən ibarətdir **CH / CL**).
- **DX** – verilənlər (iki registrdən ibarətdir **DH / DL**).
- **SI** – mənbə index registri.
- **DI** – təyinat index registri.
- **BP** – baza göstəricisi.

- **SP** – stek göstəricisi.

Seqment registrləri

- **CS** – kod seqment registri.
- **DS** – verilənlər seqment registri.
- **ES** — əlavə seqment registri.
- **SS** – stek seqment registri

Əsas bayraqlar aşağıdakılardır:

Burada **CF** =1, əgər toplama əməliyyatında aşma baş verir ya da çıxma əməliyyatında mənfi nəticə alınır.

ZF=əgər nəticə =0

SF=1 əgər nəticə mənfidir və **SF**=0 əgər nəticə müsbətdir

PF=1 əgər nəticənin aşağı baytda sifrlərin sayı=4

İstifadəçi registrləri. Proqramçı proqram yazarkən bu registrlərdən istifadə etdiyi üçün, onlar istifadəçi registrləri adlanır. Bu registrlərə aşağıdakılar daxildir:

- 8 ədəd 32 mərtəbəli registrlər. Bu registrlərdən proqramçı verilənləri və ünvanları saxlamaq üçün istifadə edə bilər (onlara ümumi təyinatlı registrlər (ÜTR) də deyirlər). Bunlar *eax/ax/ah/al*, *ebx/bx/bh/bl*, *edx/dx/dh/dl*, *ecx/cx/ch/cl*, *ebp/bp,esi/si*, *edi/di*, *esp/sp* registrləridir;

- 6 ədəd seqment registrləri; *cs*, *ds*, *ss*, *es*, *fs*, *gs*;

- 32 mərtəbəli vəziyyət və idarə registrləri; *eflags/ flags* bayraqlar registri və *eip/ip* əmr göstəricisi registri;

- səkkiz ədəd 80 mərtəbəli: *st (0)*, *st (1)*, *st (2)*, *st (3)*, *st (4)*, *st (5)*, *st (6)*, *st(7)* həmprocessor registrləri (bu qrupa daxil olan registrlərdən sürüşkən nöqtəli tip verilənlərdən istifadə etməklə proqram tərtib edildikdə istifadə olunur);

- səkkiz ədəd 64 mərtəbəli **MMX** (**M**ulti**M**edia **eX**tention) genişlənməli tam ədədlər registrləri: *MMX0*, *MMX1*, *MMX2*, *MMX3*, *MMX4*, *MMX5*, *MMX6*, *MMX7*;

- səkkiz ədəd 128 mərtəbəli **MMX** genişlənməli sürüşkən nöqtəli ədədlər registrləri: *XMM0*, *XMM1*, *XMM2*, *XMM3*, *XMM4*, *XMM5*, *XMM6*, *XMM7* registrlər daxildir.

Göründüyü kimi bu registrlərin bir çoxu maili xətlə yazılıb. Bunlardan birinci 32 mərtəbəli böyük registrdir. Onlardan proqramda ayrıca obyekt kimi istifadə etmək olar. Bu cür təşkil Intel firmasının i8086 mikroprosessorundan başlayaraq kiçik 16 mərtəbəli modellər üçün yazılmış proqramların işləməsinə imkan yaradır. I486 və Pentium mikroprosessorları əsasən 32 mərtəbəli registrlərə malikdir. Onların sayı seqment registrləri müstəsinə olmaqla i8086 mikroprosessorunda olan registrlərin sayı ilə eyni, ancaq ölçüsü böyükdür. Onun ölçüsü işarələmədə E (Extended) önsəkilçisi ilə fəriqlənir. İndi isə istifadəçi registrlərinin tərkibi və təyinatı ilə ətraflı tanış olaq.

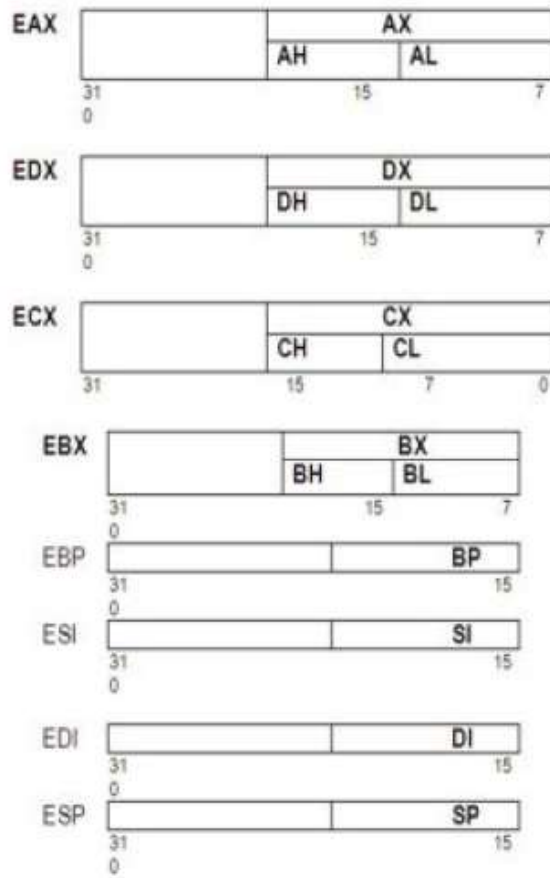

Şəkil 2. i486 və Pentium mikroprosessorlarının ümumi təyinatlı registrləri.

Ümumi təyinatlı registrlər

(ÜTR). Mikroprosessorun strukturuna uyğun olaraq, mikroprosessorun əmrlərinin operandları kimi, ümumi təyinatlı yerinə yetirən registrlərdən istifadə olunur. Bu registrlərə ümumi təyinatlı (ÜTR) registrlər deyilir. Ancaq, mikroprosessorun bəzi əmrlərində (məsələn, vurma, bölmə və s.) bu registrlərdən xüsusi təyinatlı registr kimi istifadə olunur.

ÜTR-dən verilənlərin və ünvanların saxlanması üçün istifadə edilir. Onları aşağıdakı kimi təsvir etmək olar:

i486 və Pentium mikroprosessorlarının ümumi təyinatlı registrləri şəkil 2- də göstərilmişdir. Burada E-extended (uzadılmış) mənasını daşıyır.

Ünvanlaşdırma zamanı bu registrlərin 16 və ya 8 bitlik kiçik hissəsindən istifadə olunur, böyük hissəsinə isə sərbəst obyekt kimi baxılır.

Bu **İntel** firmasının bütün mikroprosessorlarının bir-birinə uyğun olmasına əsaslanır.

ÜTR təyinatlarını nəzərdən keçirək:

1) $eax/ax/ah/al$ (Accumulator register) – akkumulyator adlanır. Burada eax - 32 mərtəbəli, ax - 16 mərtəbəli, ah -böyük bayt, al - kiçik baytdır və ondan əsasən, aralıq nəticələri müvəqqəti saxlamaq üçün istifadə olunur.

Mikroprosessorun əmrlərinin strukturundan asılı olaraq, bəzi əmrlərdə bu registrlərdən xüsusi təyinatlı registr kimi istifadə olunur və əmrdə qeyri-aşkar şəkildə iştirak edir;

2) $ebx/bx/bh/bl$ (Base register) – (2-4 bəndlərində göstərilən registrlərin ölçüsü 1-ci bəndindəki kimi təyin olunur) baza registri olub, obyektin baza ünvanının müvəqqəti saxlanılmasında istifadə olunur;

3) $eCx/Cx/Ch/Cl$ (Count register) - sayğac registridir. Dövrü proseslərdə dövrlər sayını göstərmək üçün istifadə olunur;

4) $eDx/Dx/Dh/Dl$ (Data register) - verilənlər registri. Bu registrdən də $eax/ax/ah/al$ registrində olduğu kimi aralıq nəticələri müvəqqəti saxlamaq üçün istifadə olunur. Mikroprosessorun əmrlərinin strukturundan asılı olaraq bəzi əmrlərdə bu registrlərdən, xüsusi təyinatlı registr kimi istifadə olunur və əmrdə qeyri-aşkar şəkildə iştirak edir.

5) ESI/SI (Source Index register) - mənbənin indeks registridir. Bu registrlərdən sətiri verilənlərin emalında, mənbənin dövrdəki cari elementinin ünvanını saxlamaq üçün istifadə olunur;

6) EDI/DI (destination Index register) - qəbuledicinin indeks registridir. Bu registrdə zəncirvari əməliyyatlarda qəbuledicinin dövrdəki cari elementinin ünvanı saxlanılır.

Bu axırıncı iki registrdən əsasən dövrü proseslərdə uzunluğu 32, 16 və ya 8 mərtəbəli elementlərin ünvanını saxlamaq üçün istifadə olunur.

Mikroprosessorun proqram modelində steklə işləmək üçün aşağıdakı iki registr nəzərdə tutulub:

1. ESP/SP (Stack Pointer register) - stek göstəricisi registri. Burada cari stek seqmentindəki stekin zirvəsinin ünvanı yerləşdirilir;

2. EBP/BP (Base Pointer register) - stek elementinin baza göstəricisi registri olub, stekin daxilindəki verilənlərə müraciəti təşkil etmək məqsədi ilə istifadə olunur.

Bir daha qeyd edək ki, müəyyən məqsədlər üçün, mikroprosessorun müxtəlif əməllərində bu registrlərin müxtəlif kombinasiyalarından istifadə etmək olar.

Seqment registrləri. Əməli yaddaşın səmərəli ünvanlaşdırılması məqsədilə yaddaş 6 tip seqmentə bölünür. Seqmentlərin baza ünvanını göstərmək, konkret vaxt anında ona müraciət etmək üçün mikroprosessorun proqram modelində altı tip CS, DS, SS, ES, GS, FS seqment registrlərindən istifadə olunur. Onların sxematik təsviri şəkildə göstərilmişdir:

Göstərilən registrlərin yaradılması Intel firmasının mikroprosessorlarının əməli yaddaşının təşkilinə və istifadəsinə əsaslanır. Bu mikroprosessorun aparat vasitəsi ilə proqram strukturunun seqment adlanan üç hissədə təşkili ilə bağlıdır. Yaddaşın bu cür təşkili seqmentləmə adlanır. Proqramın konkret vaxt anında müraciət edə biləcəyi seqmenti göstərmək üçün seqment registrlərindən istifadə olunur. Bu registlərdə faktiki olaraq uyğun seqmentlərin başlanğıc ünvanları müəyyən düzəlişlərlə göstərilir.

Mühazirə 8

Kompüterin yaddaşı və onun təsnifatı

Yaddaş kompüterin yaradılması üçün Fon Neymanın verdiyi əsas prinsiplərdən və onun əsas funksional hissələrindən biridir. Yəni kompüter adlandırılan qurğu mütləq yaddaşa malik olmalıdır. Kompüterdə emal olunan bütün informasiyalar onun malik olduğu müxtəlif tip yaddaşlarda saxlanılır. Yaddaşı xarakterizə edən əsas parametrlər aşağıdakılardır:

1. Yaddaşın tutumu (həcmi) - **M**, *bit, bayt, kilobayt, meqabayt, gigabayt, terrabayt* və s. vahidlərlə ölçülür. Yaddaşın həcmi nə qədər çox olarsa, o qədər çox informasiya saxlana bilər;

2. Yaddaşa müraciət müddəti – T (bu müddət nə qədər kiçik olarsa, yaddaş o qədər sürətlidir) – yaddaş xanasına bir *bit* informasiyanın yazılması və ya oxunmasına sərf olunan vaxt – saniyə və ya mikrosaniyələrlə ölçülür;

$$W = \frac{M}{T} - \text{yaddaşın gücü adlanır. Bu parametr nə qədər böyük}$$

olarsa, yaddaş o qədər daha yaxşı sayılır.

EHM-lərin yaddaşı onun müxtəlif xüsusiyyətlərinə ə görə aşağıdakı kimi, növlərə bölünür.

1. Yaddaşın yazma-oxunma vasitələrinə nisbətən vəziyyətinə ə görə:

- 1) Statik;
- 2) Dinamik.

Yəni hərəkətsiz və ya hərəkətli informasiya daşıyıcıları.

2. Informasiyanın yerləşdirilməsi və axtarışına ə görə:

- 1) Çıvanlı;
- 2) Çıvansız – assosiativ (axtarış əlamətinə ə görə), stek-yaddaş.

3. Yaddaş xanasının müəyyən cəhətlərinə ə görə:

- 1) İxtiyar seçim;
- 2) Ardıcıl addımlı seçim.

4. EHM-də istifadə xüsusiyyətinə ə görə:

- 1) İş prosesi zamanı yaddaşda saxlanan informasiya dəyişdirilir (RAM):

- a) ifrat əməli yaddaş;
- b) əməli yaddaş;
- в) bufer yaddaşı;
- d) xarici RAM yaddaş qurğusuları.

- 2) İş prosesi zamanı yaddaşda saxlanan informasiya dəyişdirilmir (ROM):

- a) daimi elektron yaddaş – məs. BIOS-dakı elektron yaddaş;

b) perfokart, perfolent (hal-hazırda istifadə olunmur), birdəfə yazılan optik disklər (müasir optik disklərin əksəriyyətinə dəfələrlə informasiya yazıb-oxumaq olar).

Yaddaş kimi istifadə olunan mühit **yaddaş daşıyıcısı** adlanır. Mühitlərin fiziki xüsusiyyətlərinə görə yaddaş aşağıdakı növlərə bölünür:

1. **Maqnit** – daşıyıcı kimi ferromaqnit (məs., Fe_2O_3) kristalları tozlandırılmış səthlərdən (disk, lent, kart və s.) istifadə olunur. 2-lik kodun “1” rəqəmini yazmaq üçün ferromaqnit tozunun maqnit sahəsi səthə perpendikulyar istiqamətə gətirilməlidir (yazıcı başlığın köməyilə), sahənin başqa istiqamətlərdə olması həmin yerdə “0”-in yazılması deməkdir. Oxuyucu başlıq isə tozların maqnit sahələrinə görə “1” və “0”-ləri oxuyur;
2. **Elektron** - daşıyıcı kimi bir elektron məntiq sxemindən (məs., trigger) istifadə olunur. Yaddaşa 2-lik kodun “1” rəqəminin yazılması bu sxemin çıxışında elektrik siqnalının olması ilə fərqlənir (siqnal yoxdursa “0” -dir). Müasir elektron yaddaşlar mikroelektron texnologiyalarla yaradılır və bir yaddaş inteqral mikrosxemində (mikroçip) milyardlarla trigger yerləşdirilə bilər;
3. **Optik** – daşıyıcı kimi optik şüaları əks etdirən material tozlandırılmış səthlərdən (disk - CD və s.) istifadə olunur. 2-lik kodun “1” rəqəminin yazılması - bu səthdə olan materialın həmin hissəsinin işıq şüasını əksətmə qabiliyyətinin yox edilməsidir (məs., həmin yer yandırılır). Bu proses əsasən Lazer şüasının köməyilə həyata keçirilir. İnformasiyanın oxunması zamanı isə işıq şüasının əks olunmadığı yerlər “1” kimi oxunur;
4. **Mexaniki və ya elektromexaniki** – bu yaddaşlardan kompüterlərin ilk nəsillərində istifadə olunmuşdur.

Kompüterin yaddaşında yerləşdirilmiş informasiyalar, bir qayda olaraq **ünvan**larına görə nizamlanır. Yəni, hər bir ikilik kodun yazıldığı yaddaş hissəsinin (xanasının) ünvanı vardır və bu ünvanlar təkrarlana bilməz. Məsələn, maqnit disklərində bu ünvanlar konsentrik cığırın və diskin üzərindəki sektorların nömrələrinə görə, CD-

lərdə isə spiralvari cığırın 0 nöqtəsindən olan məsafəyə görə təyin olunur. Elektron yaddaşda hər bir 2-lik kodu saxlamaq üçün olan yaddaş xanaları bloku **registr** adlanır və hər bir registrin öz ünvanı var.

Yaddaş texnologiyaları sahəsində dünyanın müasir vəziyyəti və perspektivləri aşağıdakı kimidir:

1. **Əməli yaddaş.** Yaddaş modullarının istehsalı ilə məşğul olan “SK hynix” şirkəti 128 QB həcmində dünyada ilk DDR4 əməli yaddaş modulunu nümayiş etdirib. Öncə yaddaş modulu server sistemlərində istifadə ediləcək. Yaddaş modulu 20 nanometrlik texnoloji proses üzrə hazırlanıb. Yaddaş modulunun işləməsi üçün 1,2 volt gərginlik lazımdır, müqayisə üçün DDR3 yaddaş modulunda bu göstərici 1,35 volt təşkil edir. Yeni yaddaş modulları 2 GHz takt tezliyində işləyir. DDR4 yaddaş modullarının dəstəyi ilə server prosessorları artıq cari ilin sonunda çıxarılmalıdır.

Elektron yaddaşın indiki yaradılma texnologiyası - silikon çiplərdə bir-birindən eni minimum 40-50 nanometre qədər (bundan daha sıx olanda elektronlar tranzistorun ayırıcı təbəqələrini deşə bilər – qısa qapanma) aralı yerləşdirilmiş cıgırlı mikrosxemlərdir. Dünyada artıq ən kəsiyi 1 nanometr olan karbon nanokapilyarlar alınmışdır və ondan tranzistor (metal-yarımkeçirici) alınmışdır. Bu texnologiyanın əməli yaddaş qurğularında istifadəsi, yaddaşın sıxlığını və sürətini 10-larla dəfə artırma bilər.

Son vaxtlar tədqiq olunan və yarımkeçirici texnologiyalı ənənəvi elektron yaddaşları əvəz edə biləcək sahə “Spinotronika”dır. Bildiyimiz kimi, hər bir elektronun müxtəlif istiqamətli spini vardır. Elektronları polyarizə etməklə spinin istiqamətini kənar maqnit sahəsinin köməyi ilə idarə etmək olar. Spinin bir istiqamətini “1”, əks istiqamətini “0”-la işarə etsək, onda elektronlarda yaddaş yaratmaq olar. Material kimi polimer plastiklərdən istifadə olunarsa, belə yaddaşı və ya prosessoru olan kompüter kəğız qalınlığında da ola bilər və onun kimi deformasiyaya davamlı ola bilər. Belə yaddaş çox böyük sıxlıqlı və müqayisəolunmas dərəcədə sürətli olar.

2. **Sərt disk.** “SanDisk Corporation” şirkəti yeni “Optimus MAX” bərk cisimli toplayıcı nümayiş etdirib. Şirkət onu “SAS” interfeysli 4 terabaytlıq sərt disklər (SSD) sahəsində dünyanın birinci bərk cisimli toplayıcısı adlandırır. Toplayıcının tutumu şpindelinin fırlanma sürəti dəqiqədə 10-15 min dövrə təşkil edən ən qabaqcıl 2,5

düymü “SAS” interfeysli sərt diskdən yüksəkdir. Mütəxəssislər əmindirlər ki, onların qurğusu məlumat emalı mərkəzlərində ənənəvi sərt diskləri əvəz edəcək. “Optimus MAX”-ın əsas fərqləndirici cəhətləri arasında “SATA SSD” ilə müqayisədə əlverişli qiyməti qeyd olunur. Bununla yanaşı, yeni toplayıcıların məhsuldarlıq və funksionallığı çox yüksək səviyyədədir. Əksər şirkətlər çoxdandır sərt disklərdən (HDD) fləş-yaddaşdan istifadə edən həllərə keçmək üçün üsullar axtarır. İndiyədək bundan onları qiymət məsələsi çəkindirib, lakin “Optimus MAX” onları kompromisə getməyə məcbur etmir və özündə ən yaxşı keyfiyyətləri birləşdirir. Yeni toplayıcı çoxlu texnologiya və funksiyaları, o cümlədən "FlashGuard", "DataGuard", "EverGuard" texnologiyalarını dəstəkləyir. Cari ilin üçüncü rübündə satışa çıxarılaçaq qurğu 19 nanometrlik “MLC NAND” mikrosxemlərindən istifadə edir.

Bir çox üzvi molekullar möcuddür ki, onlar elektrik düzləndiricisi və yaddaş qurğusu kimi istifadə oluna bilər. Belə olan halda 1 bit informasiyanı saxlamaq üçün cəmi 1 molekuldan istifadə olunacaq. Bu yolla sərt disk hazırlanarsa, o idinin ən irəlindəki sələflərindən 10 dəfələrlə çox yaddaşa malik ola bilər.

Nano yaddaş qurğusunun mexaniki yolla yaradılması yolu da perspektivli ola bilər. IBM firması güc mikroskopundan istifadə edərək 1024 nöqtəli matrisdə (milliped) yerləşdirilmiş nanoiynələrlə yumşaq polimer səthdə dəliklər açmaq (yaddaşa “1” yazmaq) texnologiyasına nail olmuşdur. Millipeddən informasiyanın oxunması da sadə yolla – “iynə” dəliyi tapırsa “1” oxunur. Bu yolla yaddaşın 80 Gb/cm² sıxlığını almaq olar (indiki texnologiyalar 8 Gb/cm² -ə kimi sıxlığa çatır). Gələcəkdə millipeddəki “iynələrin” sayının milyona (bir maşın taktında milyon bit yazılır və ya oxunur) çatdırılması mümkündür, deməli 80Gb-ni 80 Tb-yə qaldırıla bilər.

3. Yaddaş kartları. 512 Qb tutumunda “SD” formatlı “SanDisk” yaddaş kartı daxilində “JPEG” formatında 200 min fotosəkin yerləşdirilməsinə imkan verir və 4K formatlı videonun çəkilməsi üçün optimallaşdırılıb. “SanDisk” korporasiyası rekord tutuma (512 Qb) malik “SD” formatlı yaddaş kartını buraxıb. Sözügedən yaddaş kartı 4K (3840x2160p) formatı ilə işləyən peşəkar fotoqraf və videooperatorlar üçün nəzərdə tutulub. Kartın yaddaşında JPEG formatında 8 meqapiksel təsvir ölçülü təxminən 200 min şəkil və ya RAW formatında eyni təsvir ölçüsünə malik təxminən 20 min şəkil

saxlamaq olar. “SanDisk Extreme PRO SDXC UHS-I” yaddaş kartında məlumatların karta yazılması sürəti 90 Mb/s və ötürülmə sürəti 95 Mb/s təşkil edir. Yaddaş kartı yüksək və aşağı temperatur (-25°C-dən 85°C-dək), nəmlilik, mexaniki təsir və rentgen şüalarının təsirinə qarşı davamiyyət baxımından sınaqdan keçirilib. Şirkətdən bildirilib ki, yaddaş kartlarının tutumu 11 ildə 1000 dəfə artırılıb. 2003-cü ildə şirkət 512 Mb tutumunda yaddaş kartını buraxmışdı.

4. **Mikrokompyuterlərin yaddaşı.** “Saygus” şirkəti “CES 2015” sərgisində 320 Qb tutumunda rekord daxili yaddaşa malik smartfonunu təqdim edib. 3 Qb əməli yaddaş, “V2” aparatında daxili fləş daşıyıcısının həcmi 64 Qb təşkil edir. 128 QB-dək tutumda kartlardan istifadəyə imkan verən iki ədəd “Micro SD” slotunun hesabına maksimal yaddaşın tutumu 320 Qb təşkil edir.

ƏDƏBİYYAT

1. Ə.Abbasov, M.Əlizadə və s. İnformatika və kompüterləşmənin əsasları. Dərslik. Bakı, 2006.
2. O.A.Akulov, N.B.Medvedev. Informatika. Вазовыу курс. Moskva, 2007
- 3.S.Simonoviç, Q.Evseev, A.Alekseev. Специальная информатика. Учебное пособие. Moskva, AST Press, 2002
4. Informatika. Вазовыу курс: Учебник длə вузов. /Pod red.S.V.Simonoviça. –SPb: Piter, 1999. – 648 s.
5. O.Gündüz, Q.Əfəndiyev, N.Rüstəmov. Kompüter və İKT-nin əsasları. Bakı, 2006.

Mühazirə 9

Daxili elektron yaddaş qurğuları

Bir bit informasiyanı yadda saxlamaq üçün elektron yaddaş elementi kimi triggerdən istifadə olunur. Kompüterin elektron yaddaşı onun əsas yaddaşdır. Əsas yaddaş əməli yaddaşdan (RAM) və daimi yaddaşdan (ROM) təşkil olunub. Əsas yaddaş hər xanası 1 trigger olan registrlərdən təşkil olunub. Trigger, tərkibində bir stabil

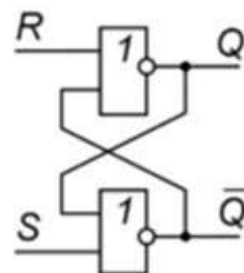

yaddaş elementi və idarəedici sxemi olan iki dayanıqlı vəziyyətə malik elementdir və giriş siqnallardan asılı olaraq bir dayanıqlı vəziyyətdən digər vəziyyətə keçir.

Müasir kompüterlərdə yaddaş qurğuların üç əsas tipi istifadə olunur: ROM, DRAM, SRAM.

Əməli yaddaş tezişləyən, enerjidən asılı olan, yarımkeçirici əsasında hazırlanan yaddaşdır. Əməli yaddaşda iş prosesində istifadə olunan verilənlər və proqramlar saxlanılır. Yəni, diskdə yerləşən hər hansı bir kompüter proqramını işə saldıqda, onun nüsxəsi əməli yaddaşə köçürülür və ondan sonra prosessor proqrama uyğun əmrləri yerinə yetirir. Prosessor yaddaşda ehtiva olunan əmrləri yerinə yetirir və onların nəticələrini saxlayır. Əməli yaddaş mətn redaktoru ilə iş zamanı sıxılmış düymələrin kodlarını, riyazi əməliyyatların qiymətlərini saxlayır. “Save” əmrini yerinə yetirən zaman əməli yaddaşın tərkibi sərt diskdə fayl şəklində saxlanılır. Əməli yaddaşın bir hissəsi ekranda cari təsvirə uyğun “videoyaddaş” adlanır. Kompüter söndürüldükdən sonra əməli yaddaş silinir. Kompüterin sürəti bilavasitə əməli yaddaşdan asılıdır. Əməli yaddaş qurğusu informasiyanın həm yazılması, həm də oxunması üçün istifadə olunur. İş zamanı dəyişdirilməyə məruz qalmış verilənləri daimi yaddaş qurğusunda saxlamaq lazımdır. Əməli yaddaş qurğusunu hərdən ixtiyari müraciətli yaddaş qurğusu adlandırılır, yəni əməli yaddaşda saxlanılan verilənlərə müraciət onların orada yerləşdirilmə ardıcılığından asılı deyil. Kompüterin yaddaşından danışanda adətən əməli yaddaş nəzərdə tuturlar. Bir neçə il ərzində RAM(Random Access Memory) tərifli yaddaşın əsas iş mühitinin mənasını verən terminə çevrilib (dinamik əməli yaddaş mikrosxemləri ilə yaradılan DRAM-Dinamik RAM və prosessorla proqramın yerinə yetirilməsi üçün istifadə olunan). DRAM mikrosxemin əsas xüsusiyyətlərindən biri və nəticədə əməli yaddaşın bütövlükdə verilənlərin dinamik saxlanmasıdır, yəni informasiyanı əməli yaddaşə dəfələrlə yazmağa imkan verilməsi; verilənlərin daimi yeniləşməsi(yenidən yazılması). Verilənlərin daimi yeniləşməsini tələb etməyən statik əməli yaddaş mövcuddur – SRAM (Static RAM).

DRAM və SRAM yaddaş verilənləri yalnız cərəyana qoşulu olanda saxlayır. Fləş – yaddaşda belə deyil və buna görə də fləş-yaddaş əsasında qurğu disk daşıyıcısı kimi tanınır (əməli yaddaş qurğusu kimi yox).

DRAM tipli yaddaşdan müasir FK-in ƏY sistemlərində istifadə olunur. Bu tip yaddaşın əsas üstünlüyü xanaların çox sıx yerləşdirilməsidir, yəni çox da böyük olmayan mikrosxemə çoxlu bit yerləşdirmək olara və onların əsasında böyük həcmli yaddaş qurmaq olar. DRAM qurğularında bir bitin saxlanması üçün bir tranzistor və bir cüt kondensator istifadə olunur. Məhz belə (yüklərin olması və ya olmaması) **bitlər** kodlaşdırılır. Əsas problem yaddaşın dinamik olması, çünki daimi regenerasiya olunmasıdır, əks halda kondensatorlarda elektrik yüklərin “axını” baş verəcək və verilənlərin itkisi olacaqdır. Sistemin yaddaş kontrolleri qısa “fasilə” götürür və yaddaşın mikrosxemələrində verilənlərin bütün sətirlərinə müraciət edir, bu zaman regenerasiya baş verir. Yaddaşın regenerasiyası – hər sikli MP-un bir neçə siklini alır. Bəzi sistemlərdə regenerasiya parametrlərin sazlama proqramı CMOS(Complimentary Metal-Oxide Semiconductor) köməyi ilə dəyişməyə imkan verir. Sikllər arası yenilənmə intervalı Tref (Refreshing) adlanır və *millisaniyə* ilə deyil taktla verilir. Qeyd etmək lazımdır ki, sikllər arası yenilənmə intervalının artması ixtiyari səhvlərə gətirib çıxara bilər (verilənlərin emalı səhvi). Böyük həcmli DRAM mikrosxemələrində 1 mlrd-dan çox tranzistor var. Əgər kondensator yüklənibsə xanada 1, əks halda 0 yazılıb. Kondensatordan yüklər daim “axır” və buna görə də yaddaş daim regenerasiya olunmalıdır. Ani şəkildə enerjinin kəsilməsi və ya hər hansı bir regenerasiya siklinə nasazlıq DRAM xanasında yüklərin itkisinə gətirib çıxaracaq və nəticədə verilənlərin itkisi baş verəcək.

Texnoloji proses baha başa gəlmir, mikrosxemələr sıx yerləşdirilir, böyük tutumlu yaddaş qurğuları çox yer tutmur. Prosesorla müqaisədə dəfələrlə ləngdir. Bu xarakteristikanı yaxşılaşdırmaq üçün DRAM-ın müxtəlif tipləri mövcuddur. Digər yaddaşlardan fərglənən SRAM tipli yaddaş mövcuddur. Bu tip yaddaşda regenerasiya tələb olunmur. DRAM-dan tezliyi ilə fərqlənir və prosessorun tezliyində işləyə bilər.

Hər bitin SRAM konstruksiyasında saxlanması üçün 6 tranzistordan ibarət klaster (cluster) istifadə olunur. Kondensator yoxdursa yük itkisi baş vermir. DRAM-la müqayisədə SRAM daha tezişləyən, amma aşağı sıxlığa malikdir (DRAM – 64 Mbayt = SRAM 2 Mbayta), qiymət baxımından bahadır. İstehsalçılar SRAM tipli yaddaşı FK-də

effektivliyinin artırılmasında istifadə edirlər. Yüksək qiymətin olması kiçik tutumlu yüksək sürətli SRAM tipli yaddaş quraşdırılır və keş yaddaş kimi istifadə olunur.

Keş yaddaş (ingiliscə cache) - prosessorla əsas yaddaş arasında yerləşən kiçik tutuma və yüksək işləmə sürətinə malik yaddaşdır. Əməli yaddaşa müraciəti sürətləndirmək, kompüterin məhsuldarlığını artırmaq üçün onlarda xüsusi hazırlanmış yaddaşdan - keş yaddaşdan istifadə edilir. Bütün əsas yaddaşın sürətlə işləyən keş-yaddaş kimi hazırlanması texnoloji cəhətdən çox baha başa gələrdi. Odur ki, iqtisadi cəhətdən kiçik tutuma malik yaddaş sahəsinin sürətinin artırılması əlverişlidir. Kompüterin yaddaşına müraciət edən zaman verilənlər keş-yaddaşdan axtarılır. Buna əsas səbəb odur ki, keş-yaddaşa verilənləri axtarmaq üçün edilən müraciət vaxtı əməli yaddaşa edilən müraciət vaxtından bir neçə dəfə azdır. Keş-yaddaşın tutumu artdıqca kompüterin işləmə sürəti də artmış olur.

Keş-yaddaşa müraciət vaxtı 50-60 nanosaniyə olur. Keş-yaddaşın məlumat tutumu 128-1024 Kbayt həcmində olur. Keş-yaddaşın özü əsasən iki səviyyəli olur. I-ci səviyyəli keş-yaddaş Level 1 adlanır və mikroprosessorun içərisində olur. II-ci səviyyəli keş-yaddaş Level 2 adlanır və mikroprosessorla əməli yaddaş arasında ana plata üzərində yerləşir. Ana plata üzərində yerləşən CMOS (Complimentary Metal Oxide Semiconductor – metal - oksid - yarımqeçirici) mikrosxemi fərdi kompüterin konfigurasiyasını, zamanı və tarixi yadda saxlamaq funksiyasını həyata keçirir.

Keşləmə - tələb olunma ehtimalı daha çox olan informasiyaların sürətlərinin çıxarılması və xüsusi qovluqlarda yaddaşda saxlanması deməkdir.

RAM (Random-Access Memory)- İxtiyari Müraciətli Yaddaş, kompüterin işləməsi zamanı mikroprosessor və giriş-çıxış qurğularının uyğunluq şəraitində işləyə bilməsi məqsədilə istifadə edilir. İş sürəti mikroprosessorun sürətinə çatmayacaq qədər aşağıdır. Mikroprosessorun istədiyi məlumatları vaxt itirmədən giriş qurğularından ala bilməsi məqsədilə RAM-dan istifadə edilir. Ana yaddaş olaraq istifadə edilən bu tip yaddaşlara ixtiyari müraciətli yaddaşlar deyilməsinin səbəbi, hər hansı bir hücrəsində olan məlumata birbaşa müraciət olunmasıdır.

RAM-ın tam mənası ilə qarşılıqlı olan yaddaşlar, SAM-lardır (Serial Access Memory – Ardıcıl Müraciətli Yaddaş). Bu tip yaddaşlarda məlumata müraciət müəyyən

ardıcılıq gözlənilərək edilir.

Müasir dövrdə istifadə olunan kompüterlər dörd əsas RAM istifadə edirlər.

Bunlar: L1, L2, L3 keş yaddaşları və ana sistem yaddaşdır.

SRAM (Static RAM)

Keş yaddaşı olaraq istifadə edilən L1, L2 və L3 üçün SRAM Texnologiyası istifadə edilir. SRAM Texnologiyası tranzistor istifadə edən, çox sürətli işləyən, lakin bir qədər bahalı olan texnologiyadır.

SRAM Texnologiyası **asinxron**, **sinxron** və **pipe-line burst** adları altında üç bölməyə ayrılır. Asinxron SRAM sistem saat tezliyindən asılı olmadan işləyən və L2 keş yaddaşı olaraq istifadə edilən köhnə bir SRAM Texnologiyasıdır. Sinxron SRAM sistem saati ilə uyğun olaraq işləyən, daha sürətli və daha bahalı bir SRAM Texnologiyasıdır. Pipe-line Burst SRAM hazırda geniş istifadə edilən, bir dəfəyə ana yaddaşa daha sürətli məlumat göndərə bilən bir SRAM Texnologiyasıdır.

Mikroprosessorun bütün əməliyyatlar üçün RAM ilə əlaqə qurması əməliyyat müddətinin artmasına səbəb olur. Buna görə də əməliyyat prosesində tez- tez icra edilən əməllərin mikroprosessor tərəfindən rahat alınma biləcəyi bir yer olan ana yaddaş ilə mikroprosessor arasına keş (cache) yaddaşı qoyulmuşdur. Keş yaddaşının əsas funksiyası mikroprosessor ilə ana yaddaş arasındakı sürət fərqi mənəfsiz təsirini aşağı salıb, mikroprosessorun gözləmə zamanını minimuma endirməkdir (Şəkil 1.).

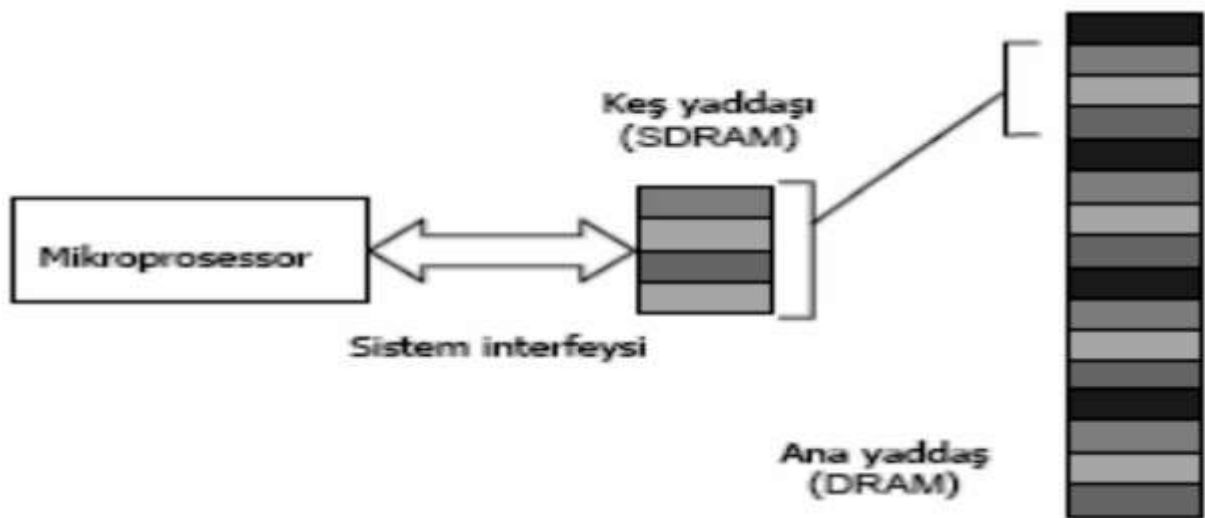

Şəkil 1. Mikroprosessor, keş yaddaşı və ana yaddaşın qarşılıqlı əlaqəsi Keş yaddaşı L1 (daxili) və L2 (xarici) olmaqla iki şəkildə istifadə edilir.

Xarici keş yaddaşı (L2) anakart üzərində yerləşir. Hər iki keşdən aktiv istifadə etmək üçün BIOS Setup-da Level1 Cache və Level2 Cache parametrlərinin aktiv olmasına diqqət edilməlidir. Passiv qalmaları halında mövcud keş yaddaşı fiziki olaraq mövcud olmasına baxmayaraq sistem tərəfindən istifadə edilə bilməz. Bəzi sistemlərdə L1 (daxili) keş yaddaşı olmasa da, bu parametrlərin hər ikisinin də aktiv olması sistemin məhsuldarlığını aşağı salmamalıdır.

Keş yaddaşları

- **L1 keş yaddaşı** – mikroprosessor üzərində yerləşir. Tez-tez istifadə olunan əmr və funksiyaların saxlandığı yaddaşdır. Ən sürətli keş yaddaşı L1-dir. Əsasən 64 Kb-ə qədər həcmə malikdir;

- **L2 keş yaddaşı** – köməkçi keş yaddaşdır. Anakart, ya da mikroprosessor üzərində ola bilər. Əsas funksiyası tez-tez istifadə olunan əmr və funksiyaları özündə saxlayaraq, təkrar eyni əmrlər mikroprosessorundan gəldiyində, əməliyyatı daha sürətli reallaşdıraraq məhsuldarlığın artmasını təmin etməkdir. Hazırda istifadə olunan kompüterlərdə L2 keş yaddaşının həcmi əsasən 128 Kb ilə 1024 Kb arasında dəyişir. L2 keş yaddaşı üçün bir çox müxtəlif SRAM texnologiyaları inkişaf etdirilir və müraciət sürəti getdikcə artırılaraq müraciət vaxtının azalması təmin edilir;

- **L3 keş yaddaşı** – çox istifadə olunmur. Həm mikroprosessor, həm də anakart üzərində L2 keş yaddaşı olarsa, anakart üzərindəki L2 keş yaddaşı, L3 olaraq təyin edilir. Funksiyası L2 ilə eynidir. Əsasən 512 Kb həcmində istifadə edilir.

DRAM (Dynamic RAM)

DRAM (Dinamik İxtiyari Müraciətli Yaddaş) kompüterlərdə ana yaddaş olaraq istifadə edilən bir yaddaş modelidir. Dəyişən və inkişaf edən RAM Texnologiyası sayəsində hər il yeni DRAM çeşidləri istehsal olunur. DRAM Texnologiyasında kondensator və tranzistor birlikdə istifadə edilmişdir. Məlumatlar kondensatorunda saxlanarkən, açarlama işləri üçün tranzistor istifadə edilir. DRAM daxilində mövcud olan kondensatorlar, üzərində məlumatın saxlanması üçün saniyədə minlərcə dəfə dolub boşalır. Dinamik RAM adını bu xüsusiyyətlərinə görə almışlar. DRAMların SRAM-dan aşağı sürətlə işləmələrinin böyük səbəbi də budur.

FPM DRAM (Fast Page Mode DRAM) - (Sürətli Səhifə Rejimli Dinamik İxtiyari Müraciətli Yaddaş) EDO DRAM-dan əvvəl istifadə edilən kompüterlərin ana yaddaşlarıdır (Şəkil 2.).



Şəkil 2. EDO/FPM DRAM yaddaşı

Hazırda istifadə edilən sistem şinləri ilə ayaqlaşmayacaq qədər aşağı sürətlidir. Yerini EDO DRAM-a verən bir DRAM yaddaş tipidir. FPM DRAM 60 və 70 nsan. sürətilə işləyir. Yaddaş idarəedicisinin yaddaşa müraciəti üçün, o ünvanın tam olaraq verilməsi lazımdır. Normal RAM-da ünvan ardıcıl olaraq hər əməliyyatdan sonra yenidən tələb edilir və yeni bir əməliyyat aparılır. FPM DRAM-da isə əmrin ilk icrası vaxtı məlumatın tam ünvanı tapılır və sonradan yerinə yetirilən əməliyyatlar üçün yenidən ünvanı təyin etmək yerinə məlumatın davamına baxılır, lakin 33 MHz-dən daha sürətli mikroprosessorlarda məlumatlar çox sürətli bir şəkildə tələb edildiyi üçün FPM DRAM sağlam işləyə bilməz.

EDO DRAM (Extended Data Out DRAM) - Genişləndirilmiş Məlumat Çıxışlı Dinamik İxtiyari Müraciətli Yaddaş, FPM DRAM-ın çatışmayan cəhətlərini aradan qaldırmaq məqsədilə məhsuldarlığı 30% nisbətində artırılaraq hazırlanmışdır. İnformasiya şini 66 MHz-dən yuxarı sürətlərdə işləmirlər. Yaddaş sürətləri ümumilikdə 70, 60 və 50 nsan.-dir. Anakrat üzərində SIMM yuvalarını istifadə edirlər. İş görmə zamanı, ilk olaraq icra olunan əmr tamamlandıqdan sonrakı işləri başlama bilirlər. Sürət baxımından FPM DRAM-a görə 5% daha sürətlidir.

BEDO DRAM (Burst EDO DRAM) - Dağınıq Genişləndirilmiş Məlumat Çıxışlı Dinamik İxtiyari Müraciətli Yaddaş) EDO RAM-ın təkmilləşdirilməsi ilə ortaya çıxan bir DRAM yaddaş tipidir. BEDO DRAM bir dəfəyə daha çox və daha sürətlə məlumat paketi göndərə bilmə xüsusiyyəti ilə ön plana çıxmışdır. 66 MHz

sürətindəki informasiya şini ilə istifadə edilə bilər, lakin ondan yuxarı sürətləri dəstəkləmir.

SDRAM (Synchronous DRAM)- Sinxronlaşdırılan Dinamik İxtiyari Müraciətli

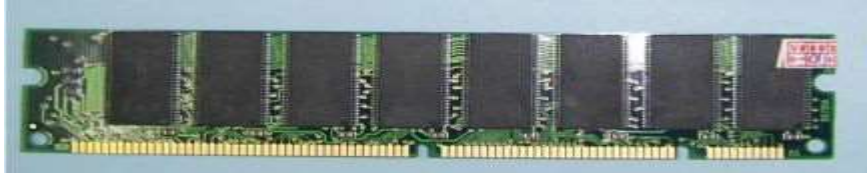

Şəkil 3. SDRAM yaddaşları

Yaddaş EDO DRAM-dan sonra inkişaf etdirilən və hələ də bir çox kompüterlərdə istifadə olunan DRAM tipidir (Şəkil 3.). 100 MHz sistem sürəti ilə sinxron olaraq işləyə bilən, ilk dəfə Pentium II seriyalı mikroprosessorlarda istifadə edilmişdir. Asinxron interfeysdə mikroprosessor yaddaşından məlumat almaq üçün gözləmək məcburiyyətindəndi. Bu səbəbdən də müraciət zamanı 50-60 nsan.-dir. Sinxron nəzarət sayəsində məlumat mübadiləsi sistem saatına əsasən aparılaraq mikroprosessorun lazımsız gözləmə vaxtı ortadan qaldırılmış və məlumata daha sürətli müraciət təmin edilmişdir. Anakartın informasiya şini, sürət və texnologiyanın inkişafı ilə PC100 və PC133 standartlarında hazırlanmışdır. PC133 SDRAM 1.6 Gbps-dən artıq məlumat mübadiləsi sürətinə sahibdir. 800 Mbps sürətində mübadilə apara bilən əvvəlki nəsil DRAM yaddaş tiplərinə görə bu çox üstün bir xüsusiyyət olaraq qiymətləndirilmişdir. PC133 SDRAM-ın tam həcmilə istifadə edilməsi üçün bu sürəti dəstəkləyən bir ana kart seçilməlidir. PC133 ilə ilk dəfə 10 nsan.-ə qədər müraciət vaxtı təmin edilmişdir.

DDR-SDRAM (Double Data Rate SDRAM) - İkiqat Məlumat Sürətli Sinxronlaşdırılan Dinamik İxtiyari Müraciətli Yaddaş, ötürmə genişliyi daha çox olması xaricində, SDRAM-a çox oxşadığını söyləmək olar (Şəkil 4.).

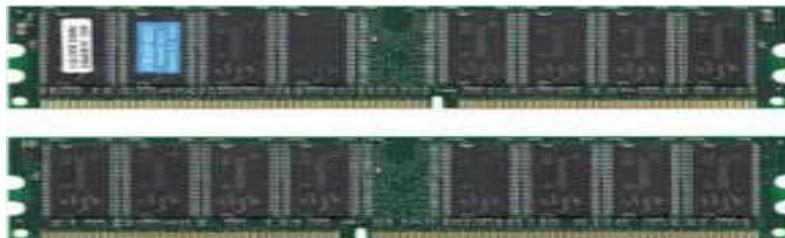

Şəkil 4. DDR-SDRAM yaddaşları

DDR-SDRAM SDRAM-a nisbətən ən azı iki dəfə artıq sürətlə işlədiyi üçün artıq SDRAM-ın yerini tutmağa başlamışdır. DDR-SDRAMlar PC1600, PC1200, PC2400, PC2700 və PC3200 olaraq müxtəlif seriyalarda istehsal edilmişdir.

YADDAŞ MODULLARI

Yuxarıda şərh edilən yaddaşlar ayrıldıqları qruplar etibarilə forma və çıxışlarının sayı baxımından da bir-birindən fərqlənirlər. Buna görə də yaddaşları sadəcə xüsusiyyətlərilə deyil, forma etibarilə də tanımaq çox vacibdir. Əsas olaraq yaddaş modullarını üç ana qrupa bölmək olar. Bunlar: SIMM, DIMM və RIMM modullardır. Bu modulları istifadə edən yaddaşları tipinə görə rəsmlərilə birlikdə şərh etmək daha məqsədəuyğundur.

SIMM Module (Single In-Line Memory Module) - Birtərəfli Yaddaş Modulu, 30 və 72 çıxışdan ibarət olan yaddaşlar üçün istifadə edilən bir moduldur. 30 çıxışlı modullar Intel 286 və Intel 386 zamanı anakartlarda istifadə edilirdi. 72 çıxışlı modullar isə Intel 486 zamanından başlayaraq Pentium II zamanına qədər istifadə edilmişdir. O zaman ən geniş istifadə edilən EDO RAM-lar 72 çıxışlı idi. 32 bit mikroprosessor və informasiya şinilə uyğun olaraq işləyirdi. SIMM modulu istifadə edən yaddaşlar 256 Kb, 1 Mb, 4 Mb, 8 Mb, 16Mb, 32 Mb və 64 Mb həcmli olaraq hazırlanırdılar. SIMM modullarının böyük əksəriyyəti mikrosxemlərdən (RAM mikrosxemindən) təşkil olunur.

DIMM Module (Dual In-Line Memory Module) - 168 çıxışdan ibarət olan İkitərəfli Yaddaş Modulu, istifadə edən yaddaşlar SIMM modullarını istifadədən çıxarmışlar. Çıxışlarının sayının çox olması bu tip yaddaşlarda bir dəfəyə daha çox məlumat mübadiləsinə imkan yaratmışdır. 168 çıxışdan ibarət olan DIMM modulu 64 bit informasiya mübadiləsi aparmağa imkan verir (Şəkil 5.). SIMM modullarında isə bu qiymət 16 bit və ya son olaraq 32 bit-dən çox deyildir.



Şəkil 5. DIMM modulu

DIMM və SIMM modulları yaddaşların yerləşdirilməsi baxımından da fərqlənirlər. SIMM yaddaşları yaddaş yuvasına bəlli bir bucaq altında yerləşdirilir. DIMM yaddaşları isə yaddaş yuvasına şaquli olaraq yerləşdirilir. DIMM yaddaşlarının cüt olaraq işləmə məcburiyyəti yoxdur. Portativ kompüterlərdə istifadə edilən DIMM modulu yaddaşın görünüşü və çıxış sayı etibarilə daha fərqlidir. Bu modula So-DIMM adı verilmişdir.

RIMM Module (Rambus Inline Memory Module) - RIMM modulu ilk olaraq RDRAM ilə birlikdə ortaya çıxan bir yaddaş moduludur (Şəkil 6.). RIMM modulu ilə

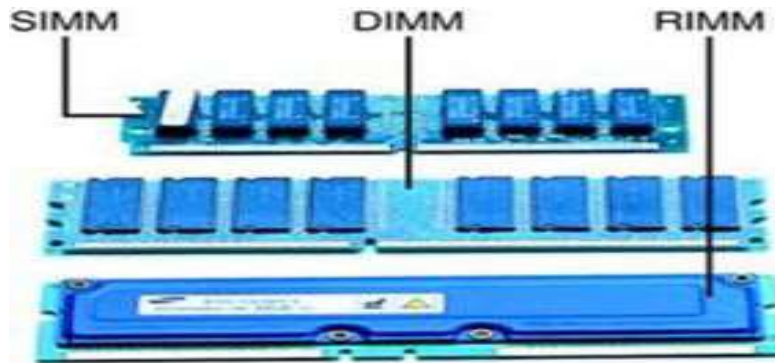

Şəkil 6. RIMM modulu

DIMM modulu eyni oyuq (socket) xüsusiyyətlərini istifadə edirlər, lakin RIMM modulu 168 çıxış yerinə 184 çıxışlı olur. BIOS və anakart üzərində olan mikrosxem dəstini dəstəkləməklə eyni anakart üzərində hər iki modul da ola bilər.

Mühazirə 10

Maqnit yaddaş qurğuları

Sərt disk (Hard Disk)

Sərt disklər üzərində məlumatlar sektor (sector) və cığır (track) adı verilən bölmələrdə saxlanılır. Məlumatlar bu sahələrə görə təşkil olunur. Sərt disk üzərində cığır və sektorların yerləşməsi aşağıdakı şəkildə verilmişdir (Şəkil 1).

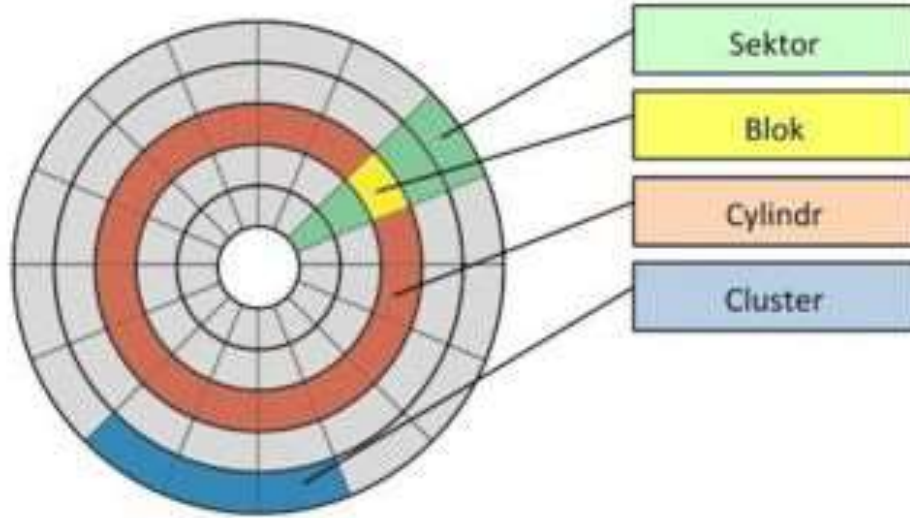

Şəkil 1 . Sərt disk üzərində sektor və cıqırların təşkili

Sektorlar disk üzərində ünvanlaşdırıla bilən ən kiçik hissələrdir. 256 və ya 512 bayt kimi sabit genişliklərdə informasiya saxlayırlar. Əsasən 512 bayt olaraq istifadə edilir. Aşağı səviyyəli formatlaşdırma (Low-Level formatting) ilə cıqır və sektorlar təşkil olunur. Hər sektorun başlama və bitmə nöqtəsi diskdəki səthlər üzərinə yazılır. Yüksək səviyyəli formatlaşdırma (High-Level formatting) ilə sektorlarda Fayl Yerləşdirmə Cədvəli (File Allocation Table – FAT) yaradılır. Maqnit başlığı da kiçik bir elektromaqnit kimi işləyir. Maqnit başlığına gələn elektrik axını onunla səth arasında maqnit sahəsi meydana gətirir. Maqnit sahəsi usulu ilə məlumat saxlayan bütün cihazlarda olduğu kimi, sərt disklərdə də eyni texnologiya vasitəsilə gözlə görünməyəcək qədər kiçik məlumat xanaları əmələ gətirilir. Bütün məlumatlar disk üzərində (“1” və “0”-lardan əmələ gələn) ikilik kodlar olaraq saxlanılır. Bu məlumatlar elektrik axını kəsildikdən sonra da, eyni ünvan sahəsinə başqa bir məlumat yazılana qədər qalır.



Çox çətin inanmaq olur ki, keçən əsrin 70-ci illərində yaranmış ilk vinçesterlərin tutumu onlarla kilobayta bərabər olmuşdur. Artıq IT bazarında 10 Meqabaytlıq Vinçester yarananda, əksər istifadəçilər bilmirdilər ki, hansı informasiya ilə həmin Vinçesteri doldursunlar. Çünki o vaxt lazım olan bütün proqram təminatı (əməliyyat sistemi, mətn redaktoru, bir neçə oyunlar) çox sadə bir tərzdə, 2-3 Mb tutumlu həcmdə yerləşə bilirdi.

Vaxt keçdikcə sərt diskin tutumunun min dəfələrlə artırılmasına baxmayaraq, onun iş prinsipində elə bir ciddi dəyişiklik baş verməmişdi. Əvvəllər olduğu kimi, vinçester 3 əsas blokdən ibarətdir:

Birinci blok - məhz informasiya saxlayan hissədir ki, o, bir və ya bir neçə şüşə (və ya metal) disklərdən ibarət olub, səthi hər iki tərəfdən maqnit materialı ilə örtülür və oraya da verilənlər yazılır. Əlbəttə ki, verilənlər diske necə gəldi yox, diskin fiziki strukturuna uyğun olaraq yazılır. Verilənlərin diske yazılması belə baş verir: hər bir diskin maqnit səthi konsentrik "**ciğırlara**", onlar da öz növbəsində hissələrə **sektorlara** bölünürlər. Lakin yaddan çıxarmaq lazım deyil ki, sərt disk – 2ölçülü yox, həcmli qurğudur. Vinçesterin gövdəsində disklər bir neçə dənə olur və hər bir disk 2 işçi səthə malik olur. Buna görə də, sərt disk yaddaşını virtual silindirlər sistemi kimi təsəvvür etmək olar. Virtual silindr

bütün işçi sətirlərdə eyni radiusa malik olan cığırlardan təşkil olunur. Beləliklə, sərt diskin yaddaş fəzası bir-birinin içərisində yerləşdirilmiş silindrlərdən ibarət olur. Silindirin sayı cığırların sayına bərabərdir.

İkinci blok - sərt diskin mexanikasıdır ki, o, diskin fırlanmasına və oxuyan başlıqların dəqiq mövqe tutmasına cavabdeh olur. Sərt diskin hər bir işçi səthinə şaquli istiqamətdə yerləşən bir oxuyan başlıq uyğun gəlir. Bu da o deməkdir ki, hər bir zaman anında bütün başlıqlar eyni nömrəli cığırlarda yerləşəcəklər, yəni onlar bir silindr hüdudunda işləyirlər.

Ən nəhayət, üçüncü bloka verilənlərin emalına, mümkün ola bilən səhvlərin təshihinə və mexaniki hissənin idarəsinə cavabdeh olan mikrosxem, həmçinin keş-yaddaşın mikrosxemi kimi elektron hissə daxildir.

İndi isə, istənilən vinçesteri xarakterizə edən əsas parametrlərlə tanış olaq.

Diskin həcmi. İstənilən vinçesterin birinci və əsas parametri, onun özündə saxladığı informasiyanın miqdarıdır. Hələ bu yaxın vaxtlara qədər, onun tutumu meqabaytlarla ölçülürdü, lakin bu günkü gündə vinçesterin tutumu yuzə qədər qiqabaytlarla ölçülür. Burada da "Mur qanununa" oxşar qanun vardır - hər il vinçesterə qarşı olan bizim tələbatımız 2 dəfə artır. İndi tutumu 80 Qb-dan az olan vinçester almaq məsləhət deyildir - çünki vinçesterlərin qiymətləri arasındakı fərq onların tutumları arasındakı fərqdən dəfələrlə azdır: 30% artıq ödəməklə, tutumu 2 dəfə böyük olan vinçester əldə etmək olar.

Nəzərə almaq lazımdır ki, vinçesterin tutumu, istehsalçı tərəfindən göstərilən tutumdan az olur. Məsələ ondadır ki, sərt diskin tutumunu hesabladıqda 1Mb = 1000 kilobayta, 1qiqabayt = 1000 meqabayt götürülür. Beləliklə, vinçesterin tutumundan asılı olaraq, həcm cəhətdən bu fərq 50-150 Mb-a çata bilər. Bu fərq də göründüyü kimi, istifadəçinin xeyrinə deyildir.

Verilənlərin oxunma sürəti. Çox qərribə də görünərsə, vinçesteri mağazadan alan zaman, bu parametərə çox az diqqət yetirilir. Belə fikirləşirlər ki, böyük tutumlu istənilən müasir vinçesterin sürəti o qədər yüksək olur ki, bir-iki faiz fərq yəqin ki, o qədər də onun işinə təsir göstərə bilməz. Həqiqətdə isə, bu fərq 20%-ə qədər olur, bu da əlbəttə ki, o qədər kiçik rəqəm deyildir. Bu günkü gündə

vinçesterin orta sürəti 9-12 Mb/s olur. Əlbəttə ki, vinçester istehsalçıları tamamilə başqa rəqəmlər göstərirlər. Belə qəbul edilir ki, CDMA/66 spesifikasiyasına uyğun olan sərt disk verilənləri oxumaq üçün ən azı 66 Mb/s sürətə malik olmalıdır. Müasir UDMA/100 və UDMA/133 spesifikasiyalan istehsalçıların dediklərinə görə, uyğun olaraq, ən azı 100 və 133 Mb/s sürətə malik olmalıdırlar. Həqiqətdə isə, bu kəmiyyətlər diskdən verilənlərin oxunma sürətini yox, ATA kanalı ilə onların ötürülmə sürətini göstərir. Bu günkü günə qədər verilənlərin oxunma sürəti 50 Mb/s-dən çox olmur.

Daxil olmanın orta müddəfi. Bu, millisaniyələrlə ölçülür və axtarılan istənilən sahəyə daxil olmaq üçün lazım olan zaman müddətini göstərir. Bu kəmiyyətin orta göstəricisi 7-9 ms olur.

Diskinq fırlanma sürəti. Bu göstərici bilavasitə daxil olma sürəti və verilənlərin oxunma sürəti ilə əlaqəlidir. Fırlanma sürəti 5400 dövr/dəq.-dən az olan vinçester almaq məsləhət görülmür, 7200 dövr/dəq. isə - bu günkü standartdır; İBM tərəfindən təklif edibn 10000 dövr/dəq. isə sadəcə olaraq, ən ideal bir sürətdir. Lakin digər nöqtəyi-nəzərə malik düşüncələr də mövcuddur. Bəzi mütəxəssislər belə hesab edirlər ki, diskin fırlanma sürətinin həddindən artıq olması, həqiqətdə heç də verilənlərin oxunma sürətinin artmasına o qədər də təsir göstərmir. Lakin bu parametr vinçesterdə informasiyanın davamlı saxlanılmasına və onun işləmə müddətinə kifayət qədər təsir edir.

İnterfeysin tipi. Standart interfeysli vinçesterləri işarə etmək üçün İDE, UDMA, ATA, PİO kimi abbreviaturadan istifadə olunur. İnterfeys (vinçesterin, şinin, portun tipi) haqqında söhbət apardıqda, adətən biz IDE (İntegrated Drive Electronics) abbreviaturasından istifadə edirik. Həqiqətdə isə, bu abbreviatura vinçester interfeysinin tipini yox, yalnız vinçesterdə xüsusi idarəedici mikrosxemin-kontrollerin olmasını göstərir. Ona görə də, bu terminin istifadə olunmasında "şerti" sözünü qoymaq lazımdır. Həmin sözləri DMA (Direct Memory Access - Birbaşa müraciətli yaddaş) (UDMA) abbreviaturası haqqında da demək olar. Lakin abbreviatura təmamilə başqa mənada tətbiq edilir – verilənlərin ötürülməsinin tipini və ötürülmə sürətini göstərir. Əksər müasir İDE-

vinçesterləri Ultra DMA/100 standartına uyğun gəlir bu zaman vinçester prosessoru informasiyanın 100 Mb/s sürətlə ötürür). PİO (Programmed Input/Output) termini də verilənlərin ötürülmə rejimini göslərir. UDMA-dan fərqli olaraq, belə rejimdə verilənlər yaddaşa bir-başa yox, prosessor vasitəsilə ötürülür. Lakin bu halda prosessor lazım olmayan işlərlə yüklənmiş olur və verilənlərin oxunma sürəti aşağı düşür. Hazırda PİO rejimində az sayda vinçesterlər işləyirlər, vinçesterlərin əksəriyyəti UDMA rejimindən istifadə edirlər.

ATA. (AT Attachment) daha təkamil standartdır. Lakin burada bir amili qeyd etmək lazımdır: bu interfeyslə qoşulan CD-ROM və DVD disklərindən söhbət apardıqda, dəqiqləşdirici ATAPI (AT Attachment Pocket Interface - İDE daxili yaddaş yığıcılarının (məsələn, CD-ROM) qoşulması *üçün* interfeys) terminindən istifadə edilir. Lap əvvəldən ATA interfeysi "ardıcıl" interfeyslərə aid idi, yəni hər bir ATA/İDE birləşdiricisinə eyni kabledə yerləşdirilən və buraxma qabiliyyətini öz aralarında bölüşdürən 2 yaddaş daşıyıcısı qoşmaq mümkün olur. Bu halda, hər bir sərt diskdə "djamper" adlanan xüsusi çeviricilər olur ki, onların köməkliyi ilə diskin "vəziyyəti" quraşdırılır - baş və ya əlavə (master or slave). Bu vasitə ilə kompüterə bildirilir ki, ona qoşulmuş disklərdən hansı disk baş diskdir, hansı disk isə əlavə diskdir. Əməliyyat sistemini özündə yerləşdirən yalnız baş disk ola bilər. Əgər bizdə cəmi bir sərt disk olarsa, o zaman həmin diski CD-ROM yerləşdiyi şleyfə qoşmaq olmaz, əks halda sistemin işi tormozlana bilər. 2003-cü ildə interfeysin yeni standartı - SerialATA yaradılır. Adı "parallel" interfeysdən onun fərqi ondan ibarətdir ki, hər bir ATA-kanala yalnız bir qurğu qoşulmaq imkanına malik olur. Master/Slave kimi köhnə ideologiya burada artıq işləmir. SerialATA-dan istifadə edilməsi sayəsində daha çox yaddaş daşıyıcılarını kompüterə qoşmaq imkan yaranır və bu halda verilənlər mübadiləsinin sürəti də artmış olur. SerialATA şini nəzəri olaraq, verilənləri 150 Mb/s sürətlə ötürməyə imkan verir. Bu günkü gündə buraxılan sistem platalarında SerialATA kontrolleri artıq qoyulmuşdur. Xüsusi keçid

qurğusundan istifadə edərək, SerialATA stoluna köhnə IDE-vinçesterini də qoşmaq mümkün olur.

Asılı olmayan sərt disklər massivi (RAİD).

İstənilən kompüterin daxilinə bir qayda olaraq, 2 və ya 3 disk quraşdırmaq olar. Lakin bu disklər biri-birlərindən asılı olmayaraq, mövcud olacaqlar, biri o birisinin olmasının sanki hiss etməyəcəkdir. Bu diskləri birlikdə işlətməyə cəhd göstərilməsi heç bir nəticə verməyəcəkdir. RAİD texnologiyasından istifadə etdikdə, sərt disklər, yanında qonşu diskin olduğunu hiss edir və müəyyən sxem üzrə disklər bir-biri ilə əməkdaşlıq edirlər. Onlardan ən sadəsi olan aşağıda baxılan 2 sxemdir:

Birinci sxem (RAİD 0) 2-dən 4-ə qədər sərt diskləri vahid massiv şəklində birləşməsinə imkan verir və kompüter bunu vahid disk fəzası kimi qəbul) edir, Sərt diskə gələn bütün verilənləri RAİD-sistem ayrı-ayrı bloklara bölür və onlardan hər birisi massivin istənilən hissəsinə yazıla bilər. Təbiidir ki, bu cür texnologiyada verilənlərin oxunma və yazılma sürəti kəskin artacaqdır. Yalnız bir amil burada pis olur: disklərdən biri sıradan çıxdıqda, bütün informasiya həcmi itirilə bilər. 2-3 diskdən istifadə etdikdə, əlbətdə ki, belə acınacaqlı hadisənin baş vermə ehtimalı da 2- 3 dəfə artacaqdır. RAİD sxeminin verdiyi imkanlar bu riskə getməyə dəyər, çünki alınan həcm və sürət bu riski doğruldur (sürət 199 Mb/s-yə bərabər olur).

İkinci sxem (RAİD 1) isə, əksinə olaraq, sürət üçün yox, davamlı işləmək üçün yaradılmışdır, Bu model üzrə kompüterə eyni model və həcmli bir və ya 2 cüt sərt disklər quraşdırıla bilər. Cütlüyn birinci diskində saxlanılan informasiya o dəqiqə "güzgü" (mirroring) rejimində işləyən əhliyat, ikinci diskdə təkrar edilir. Deməli, hətta qarşısı alınmaz xəta baş verdikdə belə, informasiyanın təhlükəsizliyinə heç bir təhlükə olmayacaqdır. Belə sxem biznesmenlər (iş adamları) üçün aktualdır, çünki onlar üçün hər bir sənədin dəyəri onu saxlayan kompüterdən çox yüksəkdir. Lakin sadə istifadəçilər üçün bu model əksər hallarda faydasız olur. Yəqin ki, bu halda ehtiyat köçürmə üçün sadə CD-RW disk qurğusundan istifadə etmək kifayət edər.

Maqnit disk səthləri əslində məlumat saxlama xüsusiyyətinə sahib deyildirlər. Bu xüsusiyyəti təmin etmək üçün səth üzərinə maqnit sahəsinə həssas plyonka yerləşdirilmişdir. Plyonka ilə oxuma-yazma başlığı arasında çox kiçik bir məsafə olur. Hər hansı bir səbəbdən təmas nəticəsində ya təmas nöqtəsi, ya da sərt diskin əsas bir hissəsi zədə ala bilər. Sərt disk üzərində əməliyyat aparılmadığı zaman oxuma-yazma başlığı disk üzərində olmayıb, kənarında öz yerinə çəkilir. Oxuma-yazma əməliyyatı zamanı isə təyin olunmuş cığır və ya sektor üzərinə gedərək verilmiş əmri icra edir.

Sərt disklərin sürəti “rpm”-lə (Revolution per minute – Dəqiqədə dövr) ölçülür. Əgər bir sərt diskin sürəti 7200 Rpm göstərilirsə, bu o deməkdir ki, həmin sərt disk dəqiqədə 7200 dövr edir. Diskin yüksək sürətlə dönməsi nəticəsində əmələ gələn hava təzyiqi oxuma-yazma başlığının disk üzərində ola biləcək təmasının qarşısını alır. Bu hava yastığı disk üzərində elektrik olduğu müddətcə öz vəziyyətini qoruyur. Elektrik kəsildiyi anda isə bu hava yox olur. Kompüter söndürülərkən oxuma-yazma başlığı öz yerinə çəkilir və lazımi xəbərdarlıqdan sonra elektrik kəsilir. Tələsik və düzgün söndürülməmə kimi hallarda oxuma-yazma başlığı kənara çəkilməmiş və hələ də sərt disk üzərində əməliyyat icra edirmiş kimi olacaqdır və xəbərdarlıq olmadan kəsilən bu enerjinin nəticəsi olaraq başlıq səthə toxuna və xarab sektor (bad sector) adlanan hissələr meydana gələ bilər. Meydana gələn bu hissələrdə olan məlumatlar artıq oxuna bilməz və bu hall təkrarlandığı təqdirdə sərt disk təmamilə sıradan çıxa bilər.

Disk formatlanmasının 2 növü mövcuddur:

- *fiziki və ya aşağı səviyyəli formatlama;*
- *məntiqi və ya yuxarı səviyyəli formatlama.*

Sərt disk üçün yuxarıda qeyd olunmuş 2 formatlama əməliyyatları arasında yerinə yetirilən üçüncü mərhələ - bölmələrin yaradılması (Partitioning) əməliyyatı da mövcuddur. Əgər bir kompüterdə bir neçə əməliyyat və ya fayl sistemi istifadə etmək nəzərdə tutulubsa, bölmələri yaratmaq təmamilə mütləqdir. Bu

halda diskdə bir neçə məntiqi bölmə yaradılır, həm də əməliyyat sistemi onların hər birinə ayrıca hərf və ya ad verir.

Fiziki formatlama sektorun baytlarla ölçüsünü, cığırdakı sektorların və üzlərin sayını təyin edir. Bu fiziki və aşağı səviyyəli formatlama (physical formatting, low-level formatting) adlanır. Bu prosedur sərt diskin hazırlanmasında yerinə yetirilir. Fiziki formatlama zamanı kontroller diskin sektorlarını təyin edərək onları nömrələyir.

Disk üzərində məlumat saxlanmasının təşkili “fayl sistemi” adlanır. Hər əməliyyat sistemi özünün xüsusi fayl sistemini istifadə edir. Ən geniş istifadə olunan fayl sistemləri aşağıda verilmişdir:

- *FAT (File Allocation Table — Faylların yerləşmə cədvəli)*. DOS və Windows 9x/Me əməliyyat sistemləri tərəfindən dəstəklənən standart fayl sistemidir. DOS altında işləyən FAT bölmələrində fayl adlarının uzunluğu 11 simvol (8 simvol ad və 3 simvol genişlənmə üçün); Windows 9x və yuxarı versiyalarda fayl adlarının uzunluğu 255 simvoldur. Standart fayl sistemi FAT klasterlərin eyniləşdirilməsi üçün 12 və 16 mərtəbəli ədədlərdən istifadə edir və buna görə də məntiqi bölmənin maksimal tutumu 2 QB-dır.

- *Fat 12* – 12 bit fayl sistemidir. Əsasən çevik disk (floppy) və çox kiçik həcmli sərt disklərdə istifadə olunub.

- *FAT16* – 16 bit fayl sistemidir. DOS ilə uyğunluq təşkil edən sistemlərdə istifadə olunub.

- *FAT32 (File Allocation Table, 32-bit)*. Bu fayl sistemi Windows 95 OSR2 (OEM Service Release 2) və daha aşağı versiyalar tərəfindən dəstəklənir. FAT32 fayl sistemində klasterlərin eyniləşdirilməsi üçün 32 mərtəbəli ədədlərdən istifadə olunur, buna görə də məntiqi bölmənin maksimal tutumu Terrabayta (2048 Qiqabayt) qədər ola bilər.

· *HPFS (High Performance File system – Yüksək Məhsuldarlıqlı Fayl Sistemi)* – OS/2 əməliyyat sistemində istifadə olunan bir fayl sistemidir. Bu fayl sistemində 256 simvola qədər fayl adı verilə bilər. 8 GB-a qədər sərt disk bölməsi dəstəklənir.

· *NTFS (New Technology File System – Yeni Fayl Sistemi Texnologiyası).* Windows NT və sonrakı əməliyyat sistemlərində istifadə edilən fayl sistemidir. Fayl adlarının uzunluğu 256 simvol, bölmənin tutumu isə nəzəri cəhətdən 16 Ekzabayt (16×10^{18} bayt) ola bilər. NTFS fayl sistemi digər fayl sistemlərində mövcud olmayan, məsələn təhlükəsizlik xüsusiyyətləri kimi əlavə imkanlar təklif edir.

Bu gün praktik olaraq bütün sərt disklər şüşə və ya şüşə-keramika lövhələr ilə istehsal olunur. Lövhənin əsası kimi hansı materialdan istifadə olunmasından asılı olmayaraq, o, xarici maqnit sahəsinin təsirindən sonra qalq maqnitləşməni saxlaya bilən maddənin nazik qatı ilə örtülür. Bu qat işçi və ya maqnit adlanır, yazılmış informasiya məhz onda saxlanılır. Maqnit qatının ən geniş yayılmış tipləri aşağıdakılardır:

- *oksid;*
- *nazik plyonkalı;*
- *ikiqat antiferromaqnit (AFC).*

Oksid layı dəmir pası ilə doldurulmuş polimer örtükdür. Əvvəl yüksək sürətlə fırlanan alüminium disk üzərinə dəmir oksidin məhlulu səpilir. Mərkəzdən qaçma qüvvənin hesabına o diskin səthi üzərinə bərabər axır. Məhlul polimerləşəndən sonra səth cıllalanır, sonra aşağı sürtünmə əmsalı və yüksək dərəcəli dözümlüyə malik olan təmiz polimer layı çəkilir və disk sonunda polirovkalanır. Əgər daşıyıcının içərisinə baxsaq, görərik ki, disklər qəhvəyi və ya sarı rəngindədir. Daşıyıcının tutumu artdıqca diskin işçi layı daha nazik və daha hamar olmalıdır. Ənənəvi texnologiya vasitəsilə bunu əldə etmək olmur. Çünki oksid layı daha yumşaqdır (kövrəkdir), başlıqla toqquşanda ovxalanır. Belə işçi laylı 1955-ci ildən istifadə olunurdu. Oksid işçi layı

sadə texnologiya və aşağı qiymətə malikdir. Müasir daşıyıcılarda bu lay tamamilə nazik plyonka disklərlə əvəz olundu.

Nazik plyonka işçi layı daha nazik, etibarlı və örtüyü daha keyfiyyətlidir. Bu texnologiya hesabına başlıq və diskin səthi arasında məsafə azalır və bu yazı sıxlığının artmasına imkan verdi. Əvvəl nazik plyonkalı disklər yalnız böyük tutumlu yüksək keyfiyyətli daşıyıcılarda istifadə olunurdu. Oksid laydan fərqli olaraq nazik plyonka işçi layı daha nazikdir. Nazik plyonka işçi layı qalvanik və ya tozlanmış adlandırılır, çünki diskin səthi üzərinə nazik plyonka müxtəlif üsulla çəkilir. Nazik plyonka işçi layı elektroliz yolu ilə alınır. Alüminium altıq ardıcıl müxtəlif məhlullu vannalara yüklənir və nəticəsi bir neçə metalik plyonka layı ilə örtülür. İşçi lay bir mikrodüym ($\approx 0,0025 \text{ mkm}$) qalınlıqlı kobalt qatışıqlı olunur.

İşçi layın tozlanma üsulu yarımkəçirici texnologiyasından götürülüb. Əvvəlcə xüsusi vakuum kameralarda maddələr və ərintilər qaz halına salınır. Sonra altlığa otuzdurulur. Alüminium üzərinə fosforit nikel, sonra isə maqnit kobalt ərintisi çəkilir. Qalınlıq 1-2 mikrodüym ($0,0025- 0,005 \text{ mkm}$) təşkil edir. Analoji diskin maqnit layın üzərinə çox nazik və daha etibarlı karbon qoruyucusu örtük çəkilir. Bu proses yuxarıda qeyd olunduğundan daha bahalıdır, çünki yerinə yetirilməsi üçün vakuum şəraiti tələb olunur. Başlıq və diskin səthi arasında məsafə kiçilir. Başlıq işçi laya yaxınlaşdıqca diskin sıxlığı artır. Qalvanik və tozlanma üsulunda işçi layı daha nazik və etibarlı alınır.

Müasir nazik plyonka işçi laylı daşıyıcılar vibrasiyaya və sirkələnməyə davamlıdır. Sərt disk daşıyıcılarının hazırlanma texnologiyasında son nailiyyət ***ikiqat antiqerromaqnit*** qatlardan (AFC) istifadə sayılır. AFC işçi layın istifadəsi verilənlərin yazı sıxlığını 1000 Gbit/düym və daha artıq artırmağa şərait yaradır. Bu texnologiya maqnit qatın sıxlığını əhəmiyyətli dərəcədə artırmağa imkan yaradır.

Materialın sıxlığının artımı diskin maqnit qatının qalınlığını azaltmağa imkan verir. AFC qalınlığı üç atoma bərabər nazik metalik rutenium plyonkası ilə ayrılmış iki maqnit laydan ibarətdir. Çoxsaylı konstruksiya AFC birləşməsinə yaradır və bu da fiziki

baxımından daha qalın maqnit layın istifadəsinə imkan verir. Bunun nəticəsində daşıyıcı bir laylı kimi işləyir.

Sərt diskin xüsusiyyətləri

Tutum (ing. Capacity) — daşıyıcıda saxlanıla bilən məlumatların həcmidir. İstifadə edilən sərt diskin tutumunun maksimal ölçüsü bir çox faktordan, həmçinin interfeys, idarəedici (driver), əməliyyat və fayl sistemlərindən asılıdır.

Sürət (ing. Performance) — əsas parametrlərdən biridir. Daşıyıcının sürətini 2 parametr üzrə qiymətləndirmək olar: verilənlərin ötürülmə sürəti; orta müraciət müddəti.

Verilənlərin ötürülmə sürəti daşıyıcının ümumi məhsuldarlığının qiymətləndirilməsində ən vacib xüsusiyyətlərdən biri sayılır.

Orta axtarış müddəti millisaniyə (ms) ilə ölçülür. Maqnit başlığının 1 silindrdən digərinə təsadüfi yerini dəyişməsi üçün lazım olan vaxtdır.

Gözləmə müddəti maqnit başlığının müəyyən cığıra çatdıqdan sonra göstərilmiş sektora yerini dəyişməsi üçün lazım olan orta vaxtdır. Millisaniyə (ms) ilə ölçülür. Orta hesabla bu, sərt diskin bir dövrəsi üçün tələb olunan vaxtın yarısına bərabərdir. Diskin fırlanma tezliyinin 2 dəfə artırılması zamanı gözləmə müddəti yarım dəfə azalacaq. Gözləmə müddəti daşıyıcının oxuma və yazma sürətini müəyyən edən amillərdən biridir. Gözləmə müddətinin azaldılması (yalnız fırlanma tezliyinin artırılması zamanı nail olmaq olar) fayl və ya məlumatlara müraciət müddətini azaldır. Hal-hazırda bir çox daşıyıcıların fırlanma sürəti 7200 dövr/dəq təşkil edir və bu daşıyıcılar üçün gözləmə müddəti 4.17 ms-ə bərabərdir.

Orta müraciət müddəti daşıyıcının təsadüfi yerləşmiş sektora müraciəti üçün lazım olan vaxtı xarakterizə edir. Adətən millisaniyə (ms) ilə ölçülür.

Mühazirə 11

Optik yaddaş qurğuları

CD - ROM qurğusu hələlik hazırda istifadə olunan bütün fərdi və xidməti kompüterlərdə ən azı sərt disk qədər vacib qurğulardan biridir. Əməliyyat sistemləri də

daxil olmaqla, bütün proqramlar CD ilə birlikdə verilir. Buna görə də CD qurğularının istifadəsi ehtiyacdan çıxıb tamamilə məcburiyyət halına gəlmişdir. Xarici və daxili olmaqla iki ayrı formada istehsal edilir.

1980-ci illərdə ilk dəfə istifadəyə çıxarılan CD-ROM-lar hazırda geniş istifadə edilən yaddaş qurğusudur. İlk olaraq multimedia sistemlərində istifadə edilmiş, sonralar isə yüksək yaddaş imkanına sahib olduğu üçün oyun və video məlumatlarının saxlanması da istifadə edilməyə başlamışdır. Müasir dövrdə CD-ROM kompüterlərin əsas tərkib hissələrindən biri olmuşdur. Əməliyyat sistemlərindən idarəedicilərə qədər, müxtəlif proqramlardan multimedia çəkilişlərinə qədər əksər məlumatlar CD-də saxlanmaqla istifadə edilir.

CD-ROM (Compac Disk Read Only Memory – Yalnız Oxuna Bilən Kompakt Disk) 120 mm diametr və 1.2 mm qalınlığında üç laydan təşkil olunmuş və sadə texnologiyaya baxmayaraq yüksək həcmdə məlumatı saxlaya bilən bir sabit yaddaş qurğusudur.

Məlumatların sərt diskdə maqnit mühitində saxlanmasından fərqli olaraq CD-də girinti və çıxıntılar halında optik mühitdə saxlanılır. Buna görə də CD-lər daha etibarlı yaddaş qurğularıdır.

Sərt və çəvik disk idarəedicilərində olan oxuma-yazma başlığı yerinə CDRom-da disk səthini oxuyan lazer oxuyucu istifadə edilir.

CD-nin təşkil olunduğu üç təbəqədən ortada olan təbəqəsi işığı əks etdirən alüminiumdan hazırlanmışdır. CD-yə rəng verən hissə də bu laydır. Bu layın üstündə 0.002 mm qalınlığında mühafizə layı və ən altda polikarbonatdan hazırlanmış şəffaf lay vardır. Alüminiumun hava ilə təması kəsilmişdir.

CD-də də sərt disklər kimi məlumat saxlamaq üçün cığır və sektorlar istifadə edilir. Məlumatlar alüminium səthinin üzərindəki girinti və çıxıntılar sayəsində CD ətrafında 2 Kb-lıq sektorlarda saxlanılır. CD idarəedicisinin CD üzərindəki məlumatları oxuya bilməsi üçün 180 nanometr qalınlığında lazer şüasından istifadə edilir. CD üzərindəki girinti və çıxıntılar “1” və “0” rəqəmlərinə uyğun gəlir. Bu çıxıntılardan müxtəlif formalarda əks etdirilən lazer şüası foto-diod üzərinə ötürülməklə elektrik

siqnallarına çevrilməsi təmin edilmişdir. Şüanın çıxıntılara görə müxtəlif formalarda əks etdirilməsi müxtəlif elektrik cərəyanının meydana gəlməsinə səbəb olur. (Şəkil 1).

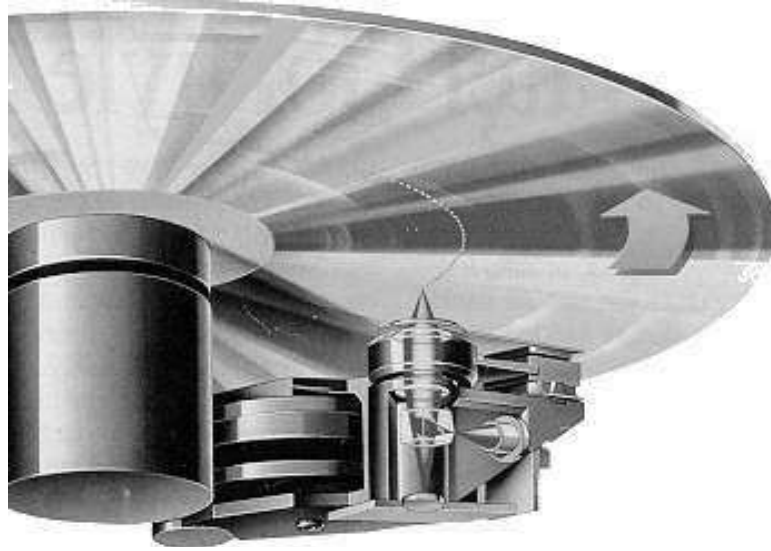

Şəkil 1. CD-ROM-da oxuma/yazma prosesinin təşkili

CD-nin parlaq (oxunan) hissəsinin qorunması üçün bu hissənin cızılmaması və hətta əllə toxunulması belə qadağan olunduğunu hər kəs bilməlidir. Yuxarıda şərh edilən CD oxuma əməliyyatı əslində şərh ediləndən daha geniş və böyük həcmdədir, çünki lazer şüasının yüksək sürətlə və çox zaman titrəmələrlə bərabər dönmə CD üzərində oxunacaq məlumat üzərində toplanması, bu nöqtədə CD-nin yaxşı təmizlənməmiş olması və şəffaf hissəsinin bəzi yerlərinin pozulmuş olmaları səbəbi ilə məlumat oxuma əməliyyatı çətinləşir. CD idarəedicisinin başlığı bu səbəbdən bəzi yerləri (xətali oxumaları düzəltmək məqsədilə) dəfələrlə oxuyur. Buna görə də CD-nin yaxşı qorunması çox vacibdir. Digər tərəfdən, CD-nin üst səthində olan rəngli hissə eyni dərəcədə vacib qorunmalıdır. Hər nə qədər oxuma əməliyyatı ilə bu səthin əlaqəsi olmasa da, alüminium təbəqənin CD-nin üst səthində yerləşən rəngin altına yerləşdirilmiş olduğu unudulmamalıdır. CD-nin üst hissəsinin hər hansı bir metal parçası ilə cızılması alüminium təbəqənin də zərər görməsinə səbəb ola bilər.

Köçürülmə CD-nin alüminium hissəsində yanaraq əmələ gətirilən pitlər (girinti-çuxıntılar) orijinal CD-dəki qədər təmiz olur.

Bəzi CD idarəediciləri lazer şüasını və oxuma dövrlərinin həssas bir şəkildə hazırlanmış olmaması səbəbi ilə köçürülmə CD-ləri oxuya bilmirlər. Yeni bir CD idarəedicisi almazdan əvvəl, bu mövzuya əhəmiyyət vermək daha məqsədəuyğundur.

CD (compact disk) üzərindəki girinti və çıxıntıların doğru şəkildə oxunması məqsədilə verilənlərin olduğu izlərin üç müxtəlif tərəfdən lazer şüaları ilə izlənməsi təmin edilmişdir. CD - lər arasındakı əsas fərq də budur. CD-ROM-lar üç müxtəlif lazer şüası ilə izləmə sayəsində xəta tapma və düzəltmə imkanına sahibdirlər. CD idarəedicisi daxilində olan lazer mənbəyindən çıxan şüa əksətdiricilər sayəsində üç müxtəlif hissəyə bölünərək onun üzərinə üç müxtəlif bucaq ilə göndərilir. CD üzərində olan çıxıntı şəklindəki hissələrdən əks olunaraq geri dönmə şüalar təkrar toplanaraq paralelləşirlər. Şüalardan xətalı olanları paralelindəki şüaların köməyi ilə düzəldilir. Nəticədə müxtəlif xətalı şüalar düzəldilmiş halda çıxışda əks etdirilir.

Hazırda bazarda mövcud olan CD idarəedicilərinin demək olar ki, əksəriyyəti CIRC (Cross Interleaved Reed Solomon Code) adı verilən alqoritm ilə ikinci bir xəta ayırd etmə mexanizmini istifadə edirlər. Bu alqoritm sayəsində CD səthindəki cızıq və tozlar səbəbi ilə meydana gələn xətalara aradan qaldırıla bilər və “göz yumula” bilər. Beləliklə, CD-də əmələ gələn kiçik cızıqlara baxmayaraq oxuma əməliyyatı aparıla bilər, lakin bütün CD idarəediciləri CIRC alqoritmni tam mənası ilə istifadə etmirlər. Buna görə də bəzi CD idarəediciləri üzərində cızıqlar olan CD-ləri oxumaya bilərlər.

CD idarəediciləri CD-ləri oxumaq məqsədilə istifadə edilir. CD üzərində hər hansı bir dəyişiklik aparıla bilməz. CD üzərində dəyişiklik apara bilmək və ya yeni bir CD yazma bilmək üçün CD yazanlar istifadə edilir, ancaq CD yazanlar daha yüksək texnologiya ilə hazırlanıqları üçün bahalıdırlar. Buna görə də sadəcə lazım olan yerlərdə istifadə edirlər. CD idarəediciləri quruluş baxımından çevik disk idarəedicilərinə oxşayırlar (Şəkil 2).

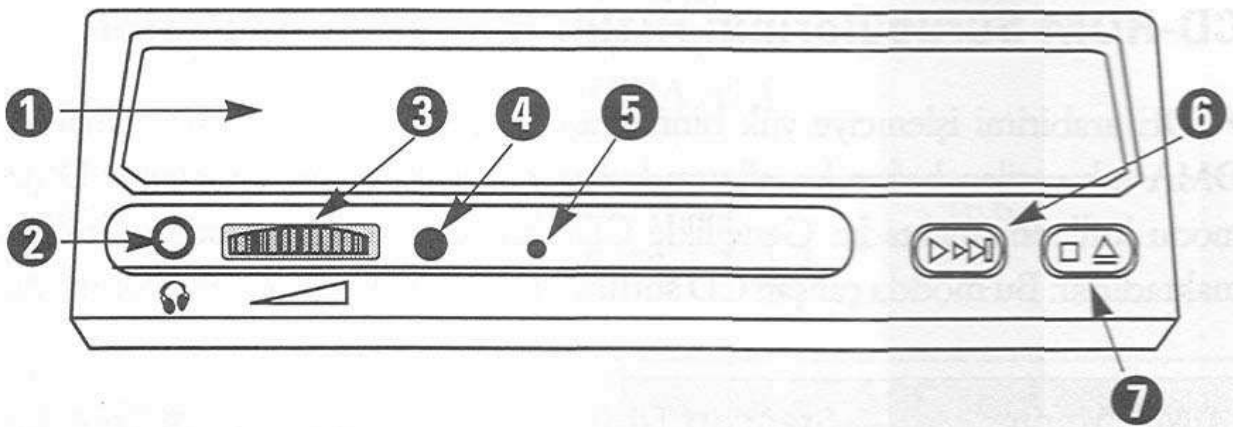

Şəkil 2. CD idarəedicisinin tərkib hissələri

1. Disk qapağı;
2. Qulaqlıq çıxışı;
3. Səs artırma/azaltma;
4. LED xəbərdarlığı işığı. CD idarəedicisinin işə hazır olduğunu bildirir;
5. CD idarəedicisinin qapağı açılmadığı zaman mexaniki açılmasını təmin edən dəlik;
6. Audio CD səsləndirmə düyməsi;
7. CD idarəedici qapağını açma-bağlama düyməsi.

CD idarəedicilərinin arxasında: güc mənbəyi girişi, səs kartı ilə əlaqələndirilməsi üçün səs çıxışı və verilənlər şini üçün giriş olur.

Demək olar ki, CD idarəedicilərinin hamısı IDE interfeysini istifadə edirlər. IDE interfeysinin CD idarəediciləri ilə tam ahəng saxlaya bilməsi üçün

ATAPI (AT Attachment Programmable Interface) adı verilən proqramlaşdırılabilən interfeys əlavə edilmişdir.

IDE interfeysi mikroprosessorla yük düşməməsi və sürət artımını təmin etmək üçün DMA adı verilən yaddaş kanallarını istifadə edir. IDE interfeysi yalnız bir DMA rejimi istifadə edir. Əsasən CD idarəediciləri DMA3 rejimini istifadə edirlər. Bu rejimdə işləyən CD idarəediciləri məlumat mübadiləsini yaxşı həyata keçirirlər.

2.3. Optik disklər

Floppy disklərdən sonra və günümüzdə ən çox istifadə olunan informasiya daşıyıcıları optik disklərdir. Bu disklər 12 sm diametrə malikdir. Üç əsas optik disk növü var: CD (Compact Disc), DVD (Digital Versatile Disc/Rəqəmsal çoxyönlü disk), Blu-Ray (Mavi Lazer texnologiyalı disk).



Oxunma və yazıla bilmə qabiliyyətinə görə isə bir neçə növləri ayrıla bilər: CD-R, CD-RW, DVD, DVD+RW.

Optik disklərin oxunması və yazılması Optik disk idarəediciləri vasitəsilə həyata keçirilir. Optik idarəedicilərin ən əsas hissəsi optik lazerlərdir. Kirlənməsi və korlanması halında disklər oxunmaya bilər. Bundan əlavə ilişmələr zamanı diskləri əllə çıxarmaq üçün idarəedicilərin ön hissəsində xırda dəşik də mövcuddur.

Optik disklərdə məlumatlar mikroskopik dəliklər vasitəsilə yazılır. Və bu məlumatlar diskin üst hissəsinə yaxın bir yerdə yerləşir. Disklərin alt tərəfi çızılmışdırsa və bu çızıqlar bir o qədər də dərin deyildə disklər heç bir xəta vermədən işləyər. Xəta verdiyi təqdirdə isə üzərindəki izlərin bir az silinməsi kifayətdir. Disklərin üst tərəfinin zədələnməsinə diqqət yetirmək əhəmiyyətlidir. Yuxarıda qeyd etdiyimiz kimi, diske yazılmış məlumatları üst hissəyə yaxındır.

Məlumatlar disklərə 0 və 1-lər şəklində yazılır. Disk yazılarkən lazer başlıqlar disk üzərində xırda dəliklər açır və bəzi yerləri düz saxlayar. Dəlik açılmış hissələr 0, düz olan hissələr isə 1-ə uyğun gəlir. Diskin oxunması zamanı göndərilən lazer işıqları düz hissəyə rast gələrsə bir başa əks olunar, ancaq dəliklərə rast gəlinərsə bir başa əks olunmaz və bu əks olunan şüalar disk oxuyucular üzərindəki ayna vasitəsilə ikilik kodlara çevrilər və məlumatlar oxunur. Disk üzərində açılmış bu dəliklər nə qədər xırda və sıx olarsa diskin həcmi də bir o qədər böyük olar.

Bütün optik disklərin işləmə prinsipi demək olar ki, eynidir.

2.3.1. CD (Kompakt disk):

İlk CD-lər *CDDA* (CD Digital Audio) adında Audio disklərdir. Bu CD-lər səs fayllarını saxlamaq üçün təyin olunmuşdu, yalnız fayl və qovluq quruluşuna sahib deyildirlər. CD üzərində digər verilənləri saxlamaq üçün xüsusi üsullar hazırlanmışdır. CD-ROM CD-lərin fayl və qovluq xüsusiyyəti əlavə olunmuş halıdır.

CD-lər **CDFS** fayl sistemini istifadə edir. Bu isə öz növbəsində kompüter olmayan digər qurğularda CD-lərin oxunmasını təmin edir.

İlk CD-ROM idarəedicilərin sürəti **150 KB/s** idi. İllərlə CD sürəti artıqca bu sürətlər ilk sürətin qatları şəklində ifadə olunmağa başladı. Misal üçün **52x** yazılışı **7800 KB/s** (52×150) sürətində işləyən bir idarəedicini ifadə edir.

CD-R (CD-Recordable) tipi CD üzərində məlumat yazmağa imkan verir. 650-700 MB həcmi olan növləri var. Yazma xüsusiyyəti olan idarəedicilərin lazer oxuma başlığından başqa daha güclü olan ikinci bir lazer başlığı da vardır. Yazma sürəti də 150 kb/s-nin qatları şəklində ifadə olunmasına baxmayaraq oxuma və yazma xüsusiyyətləri fərqlidir. Hər zaman Yazma sürəti ya oxuma sürətinə bərabərdir, ya da daha yavaştır.

CD-RW: CD-Rewritable – təkrar yazıla bilən diskləri ifadə edir. CD-R yalnız bir dəfə yazılıb daha sonra silinə bilməz, CD-RW disklər isə silinə bilər və yenidən məlumat yazıla bilər. CD-RW idarəedicilər yazma, yenidən yazma və oxuma kimi üç sürətə sahibdir. (misal: 8x4x32).

UDF (*Universal Data Format*) CDFS (ISO-9660) fayl sisteminin əvəzinə tətbiq edilmişdir və CD- RW disklərin sabit disklərin kimi istifadə olunmasını təmin edir. Fərqli idarəedicilərdə və fərqli əməliyyat sistemlərində oxuna bilən tək bir fayl forması yaradır. Windows Vista-ya qədər Windows-un heç bir əməliyyat sistemi UDF disklərə yazma bilmirdi, ancaq bu fayl sisteminə malik diskləri oxuya bilirdi. Əvvəlki Windows versiyalarında bunun üçün əlavə UDF diskləri yazma bilən proqramlardan istifadə olunmalı idi.



2.3.2. DVD (Digital Versatile Disk):

DVD-lər ilk olaraq “DVD Video Disk” olaraq bazara çıxarılmışdır. Daha sonra digər fayllar əlavə olunması xüsusiyyəti ilə “Versatile” olaraq dəyişilmişdir.

DVD-lərin tək və ikiüzle, tək və ikiqatlı növləri vardır:

SS: Single Sided / DS: Double Sided

SL : Single Layer / DL: Double Layer

Bu xüsusiyyətlərinə görə 4 fərqli DVD növü mövcuddur:

DVD-5 (SS/SL) 4.37 GB

DVD-9 (SS/DL) 7.95 GB

DVD-10 (DS/SL) 8.74 GB

DVD-18 (DS/DL) 15.9 GB

DVD-lər daha çox həcmə malik olmalarına baxmayaraq CD-lərlə eyni xüsusiyyətə malikdirlər. DVD-R və DVD+R disklər CD-R disklərinə uyğun gəlir və yazıla biləndirlər. DVD-RW və DVD+RW isə CD- RW növünə uyğundur və yenidən yazıla bilmə xüsusiyyətinə malikdirlər. “-” və “+” işarələri fərqli firmaların xüsusiyyətlərini ifadə edir. İlk DVD idarəediciləri DVD oxuya bilən CD- RW idarəediciləri idi. Ancaq tezliklə yerlərini DVD± RW idarəedicilərinə verdilər. DVD üçün **1x** sürət **1350 KB/s**-dir. Yəni CD-lərdən 10 dəfəyə qədər daha sürətlidir.

2.3.3. Blu-Ray:

Blu-Ray disklər CD və DVD-dən fərqli olaraq qırmızı yox, mavi lazer işığı istifadə edir. Elə adını da buradan götürmüşdür. CD və DVD-yə uyğun olan növləri vardır: BD-ROM (Sadəcə oxuna bilən), BD-R (yazıla bilən), BD-RE (Yenidən yazıla bilən). DVD-yə oxşar şəkildə iki qatlı və iki üzlü formaları da mövcuddur. (Single-Side Blu-Ray 25 GB həcmə malikdir).



Blu-Ray-də **1x** sürəti **36MB/s**-ir. **8x** sürətə qədər dəstəklənməkdədir.

Mühazirə 12

Kompüterin daxiletmə- xaricətmə sistemləri. Interfeyslər.

Daxiletmə-xaricətmə kanalları öz yaddaşında saxlanılan proqrama əsasən idarə olunan, məntiqi mənada sərbəst qurğulardır. Odur ki, bu cür kanala daxiletmə-xaricətmə prosessoru da deyilir. Kanalın (kanalların) olması EHM-in əsas prosessorunu daxiletmə-xaricətmə proseslərin təşkili üçün lazım olan çoxlu sayda xidmətçi funksiyaların yerinə yetirilməsindən azad edir. Bu prosessor yalnız daxiletmə-xaricətmə əməlini başlamaq haqqında göstərişi xarici qurğuya verir. Mərkəzi prosessor kanala daxiletmə-xaricətmə əmrini göndərir, özü isə əsas proqramın yerinə yetirilməsini davam etdirir. Kanal daxiletmə-xaricətmə əməlinin idarəsini öz üzərinə götürür. Kanal xarici qurğunu (XQ) işə salaraq onunla

birgə (əsas prosessoradan ayrı) işləyir. İşini bitirdikdən sonra isə bu barədə uyğun dayandırma siqnalı ilə əsas prosessorla xəbərdarlıq edir. İnformasiyanın yaddaşdan qəbulu və ya yaddaşa ötürməsi üçün daxiletmə-xaricetmə əməli zamanı XQ əməli yaddaşla (ƏY) qısamüddətli əlaqədə olur. XQ-lərdə informasiyanın kanala ötürülməsi üçün aparılan hazırlıq işlərinə sərf olunan vaxt (və ya kanaldan alınan verilənlərin emalı vaxtı) onların ƏY-yə ötürülməsinə və ya ƏY-dən alınmasına (yaddaşın işləmə dövrü daxil olmaqla) lazım olan vaxtdan dəfələrlə çoxdur. Bu isə XQ-lərin prosessorla və bir-birilə paralel işləməsinə imkan yaradır. Odur ki, prosessor əvvəl işə salınmış qurğuların işini bitməsinə gözləmədən, kanallara yeni işəsalma əməllərini göndərmək imkanına malik olmalıdır. XQ-nin kanalla qarşılıqlı əlaqəsinin təşkili YQ ilə XQ-nin işləmə sürətləri arasındakı nisbətdən asılıdır. XQ - lər iki qrupa ayrılır: birinci qrup – informasiyanı saniyədə 25-125 min dördbaytlı söz sürəti ilə qəbul edən və ötürən cəldişləyən XQ-lər(maqrnit barabanları, diskləri, lentləri və s.); ikinci qrup – saniyədə 250-500 söz və daha az sürətlə işləyən XQ-lər (perfolent, perfokart, çapetmə və s.). Daxiletmə-xaricetmə kanallarının əsas funksiyalarına baxaq.

Daxiletmə-xaricetmə əməlinə istifadə olunacaq yaddaş hissəsi sahəsini təyin etmək üçün sahənin başlanğıc ünvanını bə onun ölçüsünü bilmək lazımdır. Bu sahənin ölçüsü maşın üçün standart olan informasiya vahidlərində (söz, bayt və s.) verilir. Göstərilən verilənlər, daxiletmə-xaricetmə əməlinin kodu və başqa məlumatlar uyğun göstərişlərlə birlikdə kanal üçün əmr rolunu oynayan idarəedici sözdə (İS) birləşdirilir. Daxiletmə-xaricetmə əməli yerinə yetirilərkən kanal, yaddaş xanaları ünvanlarını İS-də verilmiş başlanğıc ünvanından başlayaraq yaradır və kanaldan keçən sözlərin cari sayını İS-də verilən sayla müqayisə edir. Göstərilənləri yerinə yetirmək üçün kanalda cari ünvanın təyini üçün cəmləyici sayğac və sözlərin cari sayının təyini üçün çıxan (azalan) sayğac olmalıdır. Daxiletmə-xaricetmə əməlinin əvvəlində bu sayğacları İS-dən uyğun informasiya köçürülür və sonra onlardakı informasiya əməli olaraq dəyişilir. Ötürülən (və ya qəbul edilən) sözlərin miqdarının dəyişdirilməsi ilə əməlin sonu təyin olunur. Bəzən ola bilər ki, daxil və

xaric edilən informasiya massivi yaddaşda bir bütöv sahədə yerləşmişdir. Onda onları altmassivlərə parçalamaqla ayrı-ayrı yaddaş sahələrində yerləşdirmək (və ya sahələrdən götürmək) lazımdır. Bu halda verilənlər zənciri təşkil olunur. Verilənlər zənciri uyğun miqdarda İS-lər ardıcılığından istifadə edilərək emal olunur. Hər bir İS-də uyğun altmassivin başlanğıc ünvanı və uzunluğu göstərilir. Verilənlər zəncirinin İS-lər ardıcılığını XQ bir əməl kimi qəbul edir. Kanal massivin bir hissəsi üzərində daxiletmə-xaricetmə əməlini qurtardığı anda növbəti İS-ni seçir və əməl yeni altmassiv üzərində davam etdirilir. Belə İS-yə birmərtəbəli zəncir göstəricisi daxil edilir. Həmin mərtəbədə sıfır varsa, bu uyğun İS-nin zəncirdə sonuncu İS olmasını göstərir. Əgər zəncir göstəricisi vahid vəziyyətindədirsə, deməli, cari İS zəncirdə aralıq sözdür və əməliyyat növbəti İS ilə hələ davam etdiriləcəkdir.

Daxiletmə əməlləri zamanı bəzən massivin müxtəlif hissələrini yaddaşa köçürməmək, yəni buraxmaq lazım olur. Belə əməlləri yerinə yetirmək üçün İS-yə informasiyanın buraxılması göstəricisi mərtəbəsi daxil edilir. Əgər həmin mərtəbə vahid olarsa, İS uyğun yaddaş sahəsinə informasiya yazmır və kanal yalnız XQ-dən gələn sözləri sayır. Bu mərtəbədə vahid olarsa, onda əməl normal aparılır, nəticədə XQ-dən alınan fasiləsiz informasiya axınında seçilmiş müəyyən hissələr yaddaşa yazılmır və ya ayrı-ayrı avtonom sahələrə yazılır. Eyni bir XQ yaddaşın müxtəlif sahələrlə daxiletmə-xaricetmə əməlləri ardıcılığını yerinə yetirə bilər. Bu halda hər dəfə EHM idarəetmə prosesinə qoşulmasın deyərək əməllər zənciri qurulur. Onda XQ dayanmadan bu zənciri yerinə yetirir. Əməllər zənciri yaratmaqla kanala məntiqi sərbəstlik verilir. əməllər zənciri, hər biri yeni informasiya massivi üzərində yeni daxiletmə-xaricetmə əməlinin aparılacağını göstərən uyğun miqdarda İS-lər ardıcılığıdır. əməllər zənciri bir XQ-yə aiddir. Növbəti massiv üzərində daxiletmə-xaricetmə əməli qurtarıqdan sonra kanal ƏY-dən növbəti İS-ni seçir və yeni əməlin başlanması haqda signalı XQ-yə göndərir. Əməllər zəncirini göstərmək üçün İS-də birmərtəbəli əməllər zənciri göstəricisi və daxiletmə-xaricetmə əməlinin kodu üçün xüsusi sahə ayrılmalıdır. Göstərici vahid

vəziyyətində olduqda, kanal cari İS-dən istifadə etdikdən və bu daxiletmə-xaricetmə əməlini bitirdikdən sonra, yaddaşdan növbəti İS-ni seçir və ondakı kod sahəsindəki əməlin kodundan asılı olaraq yeni daxiletmə-xaricetmə əməlinin icrasına başlayır. Göstərici sıfır vəziyyətində olduqda isə İS zəncirdə sonuncu olur (əgər verilənlər zənciri göstəricisi vahid vəziyyətdə deyilsə). Deməli, tərkibində bir əmələ aid İS qruplarını təşkil edən verilənlər zəncirləri olan əməllər zəncirləri ardıcılığı kanal proqramını təşkil edir.

Yuxarıda göstəriləyi kimi, kanal uyğun dayandırma sorğuları göndərməklə prosessoru daxiletmə-xaricetmə əməllərinin müxtəlif mərhələləri haqqında məlumat verir. Kanalda yaranan dayandırmalar iki cür olur: proqramçı tərəfindən planlaşdırılan və proqramla idarə edilən dayandırma; kanal tərəfindən avtomatik yaradılan dayandırma. Proqramla idarə edilən dayandırma daxiletmə-xaricetmə əməlinin (əməl qurtarmadıqda belə) istənilən mərhələsində yarana bilər.

Bunu üçün İS-yə xüsusi birmərtəbəli proqramla idarə edilən dayandırma göstəricisi daxil edilir. Əgər kanal proqramında həmin mərtəbədə vahid olan İS götürülərsə, onda kanal dayandırma sorğusu siqnalını yaradır və eyni zamanda cari daxiletmə-xaricetmə əməlini yerinə yetirir. Bu siqnalın yaranması zəncirdəki İS-lərin hamısına müvafiq daxiletmə-xaricetmə əməllərinin yerinə yetirildiyini göstərir. Bu isə proqrama İS zəncirinin icrasını izləməyə imkan verir və növbəti daxiletmə-xaricetmə əməli mərhələsi qurtaran kimi verilənlər üzərində əməllərin icrasına keçilə bilər. Avtomatik yaranan dayandırma isə İS zəncirindəki bütün əməllərin normal yerinə yetirildiyini və qeyri-adi hal olmuşsa, məcburi qurtardığını göstərir.

Daxiletmə-xaricetmə sistemlərinin strukturu və qurulma prinsipləri.

Daxiletmə-xaricetmə sistemləri strukturunun seçilməsində və onların qurulmasında EHM-dəki xarici qurğuların müxtəlifliyi, miqdarı, daxiletmə-xaricetmə əməllərinin intensivliyi həlledici rol oynayır. EHM-də daxiletmə-xaricetmə sistemlərinin əsasən iki xarakterik qurulma prinsipi və onlara uyğun

strukturlar mövcuddur: bir ümumi interfiysli struktur; daxiletmə-xaricetmə prosessorlu(kanallı) çox interfeysli struktur.

Bir ümumi interfeysli strukturda ümumi şinə(magistrala) sistemi (EHM-i) təşkil edən bütün modullar: prosessor, əməli yaddaş və sabit yaddaşlar, xarici qurğular qoşulur (şək.1). Hər bir anda ümumi şinlə iki modul qarşılıqlı əlaqəyə girərək informasiya mübadiləsində olur. Bu strukturda prosessor da sistemin bir modulu kimi olur. Hər bir xarici qurğu ümumi şinə xarici qurğunun idarəetmə bloku – XQİB (kontrolleri) vasitəsilə birləşir. Bu isə öz növbəsində XQ-lərdə informasiyanın təsviri formatları ilə ümumi şin üçün qəbul edilmiş format arasında uyğunluq yaradır. Ümumi şində informasiyanın təsviri formatı isə, adətən, prosessorun və əməli yaddaşın sözləri formatına uyğun olur. Əgər XQ-lərdə daxiletmə-xaricetmə əməlləri baytlarla yerinə yetirilirsə, onda verilənlərin ötürülməsi prosesi proqrama əsasən prosessor tərəfindən idarə olunur: bu da idarəetmə qurğularının çox sadə olmasına və ötürmə əməliyyatlarının sürətinin azalmasına səbəb olur. Lakin bu üsul verilənlərin bloklarla (qruplarla) ötürülməsi zamanı (maqnit disk və s yaddaş qurğularında) yaramır. Belə olduqda yaddaşa birbaşa daxilolma üsulundan və uyğun kontrollerdən istifadə edilir. Bu halda XQ-lərin informasiya formatları ilə (adətən, bir bayt) verilənlərin əməli yaddaşa ötürülməsi şinlərinin sayı arasında uyğunluq varsa və ya fərq azdırsa, onda buferləşdirmə və verilənlərin formatlaşdırılması məsələləri nisbətən asan həll edilir.

Bu, sözün uzunluğu $1 \div 2$ bayt olan mini və mikro-EHM-də özünü doğruldur. Əksinə, ümumi təyinatlı EHM-lərdə prosessor və əməli yaddaşda $4 \div 8$ bayt formatlı verilənlərdən istifadə edildiyindən ümumi interfeysli strukturdan istifadə nəticəsində buferləşdirmə və formatların uyğunlaşdırılması sxemləri çox mürəkkəbləşir, EHM-in məhsuldarlığının aşağı düşməsinə səbəb olur. Ümumi interfeysli strukturda daxiletmə-xaricetmə əməlinin idarəedici qurğuları XQ-lərin sayından asılı olur. Qeyd etmək lazımdır ki, şək.1 göstərilən strukturda daxiletmə-xaricetmə əməlləri yerinə yetirilən zaman interfeys işdə olduğundan,

prosessorun əməli yaddaşa informasiya əlaqəsi kəsilir. Nəticədə EHM-in məhsuldarlığı aşağı düşür. Buna baxmayaraq bu struktur sadədir və müxtəlif konfigurasiyalı hesablama komplekslərinin yaradılmasını asanlaşdırır.

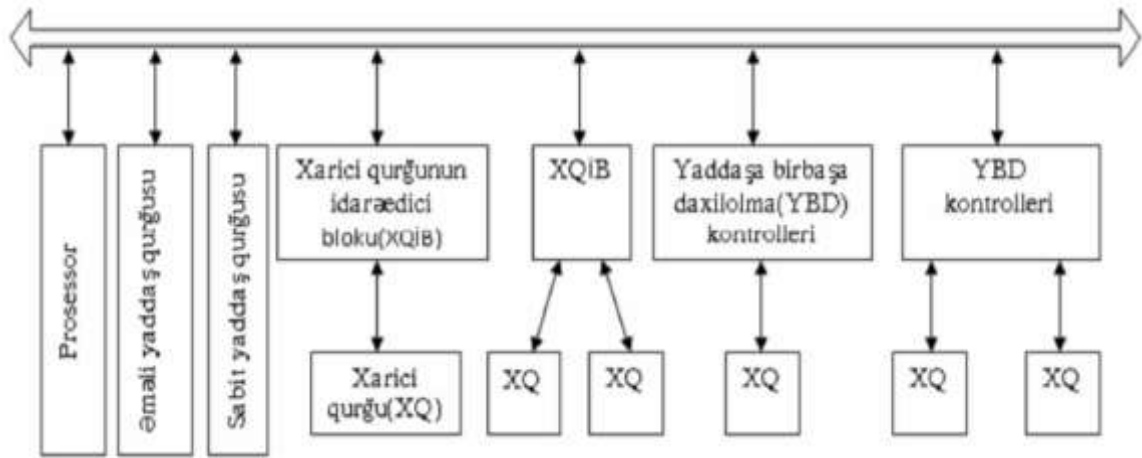

Şək.1. Ümumi interfeysli struktura malik daxiletmə-xaricetmə sisteminin blok sxemi

Multipleks və selektor kanalları

Multipleks kanalı - eyni zamanda bir neçə nisbətən yavaş işləyən XQ-nin işini idarə edən kanal.

Selektor kanalı – üstünlüyə malik bir XQ-nin (nisbətən böyük sürətli) işini idarə edən kanal. SK monopol rejimdə sinxron işləyən XQ-lər üçün nəzərdə tutulmuşdur.

Müasir dövrdə bəzi hallarda MK-nın müəyyən altkanalları da monopol rejimdə işlədilər bilər. Rabitə seansı keçirilən altkanala aktiv kanal, digər altkanallara isə passiv altkanallar deyilir

İnterfeys – informasiyanın ötürülməsi üçün ayrılmış unifikasiya olunmuş şinlərdən, onlardan siqnalların keçməsinə təmin edən unifikasiya olunmuş elektron sxemlərdən və informasiya mübadiləsinə idarə edən alqoritmlərdən ibarətdir. Müasir HS-lərdə prosessorlararası (birbaşa idarəetmə), əməli yaddaşa müraciət (prosessorlar və kanallar tərəfindən), daxileddici-xaricedici (kanalla XQ-lərin idarəetmə qurğuları arasında) və XQ interfeysləri vardır.

EHM-lərin qurğuları arasında informasiyanın ötürülməsi üsulları

Ümumiyyətlə, informasiya mübadiləsi üçün lazım olan unifikasiya edilmiş şinlər, siqnallar, elektron sxemləri və alqoritmləri toplusuna interfeys deyilir. Müasir hesablama maşınları və sistemləri aqreqat (modul) şəklində hazırlandığından və onlar standart interfeyslərlə öz aralarında birləşdirildiyindən, hesablama maşını və ya sistemin tərkibini həll olunacaq tipik məsələlərə maksimum uyğunlaşdırmaq olar. Bu isə sistemin istifadəçinin tələblərinə uyğun təşkil edilməsinə imkan yaradır. Interfeysləri dörd tipə ayırmaq olar. Əməli yaddaş interfeysi (A) vasitəsilə əməli yaddaşa prosessor (prosessorlar) və əməli yaddaşa kanallar arasında informasiya mübadiləsi baş verir. Prosessor-kanal interfeysi (B) prosessorla kanal arasında informasiya mübadiləsi yaradır. A və B interfeysləri böyük cəldişləməyə valikdir və onlarda informasiya sözlər və ikiqat sözlərlə ötürülür. Yalnız çox da böyük olmayan EHM-lərdə bu interfeyslərdə yarım söz işlənir. Xarici qurğu interfeysləri (C) kanalla xarici qurğuların idarəedici qurğusu arasında informasiya mübadiləsini yaradır. Burada əksər hallarda informasiya baytlarla ötürülür. XQ-lərin idarəedici qurğusu ilə bilavasitə XQ arasında informasiya mübadiləsini xarici aparat interfeysi (D) yaradır. Bu tip interfeyslərtam standartlaşdırıla bilmir. Çünki XQ-lərin çeşidi çox müxtəlifdir. XQ-lər interfeysi (C) xüsusi əhəmiyyətə malikdir. Çünki hesablama sistemlərində geniş çeşiddə XQ-lərdən istifadə olunur.

EHM-lərin qurğuları arasında diskret informasiya mübadiləsi baş verir. Bu siqnalların ötürülməsinin əsas prinsipi məlumdur: sinxron və asinxron.

Sinxron prinsipə görə ötürücü qurğu öz çıxışlarında siqnalın iki mümkün olan vəziyyətdən birini (0 və ya 1) hasil edir və onu əvvəlcədən müəyyən vaxt ərzində həmin çıxışlarda saxlayır. Bu vaxt bitdikdən sonra ötürücü siqnalın vəziyyəti dəyişdirilə bilər. Siqnalın interfeys şinində ötürülməsi vaxtı həmin siqnalın şin üzrə yayılması vaxtından və qəbuledici trigger sxemlərində tanınması və qeyd edilməsi vaxtından ibarətdir. Deməli, ötürmə vaxtı əlaqə xəttinin parametrlərindən, ötürücü və qəbuledici qurğuların xarakteristikalarından asılıdır. əgər siqnalın

maksimal ötürmə vaxtını T ilə işarə etsək, onda informasiyanın sinxron ötürülmə periodu T -dən az olmalıdır.

$$\tau \geq T$$



Ötürücü Ö1 qurğusundan Q2 qəbuledici qurğusuna Ş0 interfeys şini ilə siqnalın sinxron ötürülməsi.

Asinxron prinsipinə görə qəbuledici qurğu bir interfeys şini vasitəsilə siqnalı qəbul edərək özündə qeyd edir (Ş0) digər şin ilə (Ş1) ötürücü qurğuya qəbul haqda siqnal (cavab siqnalı) göndərir. Ötürücü qurğu cavab siqnalını alandan sonra öz çıxışlarında ötürülən siqnalın hasilini dayandırır. Beləliklə, burada da τ periodu dəyişəndir və mübadilədə iştirak edən konkret əlaqə xətləri və qurğularının xarakteristikalarından asılıdır. Əgər siqnalın əlaqə xəttinin bir tərəfindən o biri tərəfinə göndərilməsi vaxtını t ilə işarə etsək, onda $\tau \geq 2t$ olmalıdır.

Mühazirə 13

Kompüterin daxiletmə qurğuları.

Daxiletmə qurğuları informasiyanı kompüterə daxil etmək üçündür: klaviatura, mouse, skaner, foto və video kameralar, mikrofon və s.

Klaviatura

Klaviatura – düyməli daxiletmə qurğusudur. Klaviaturasız kompüteri təsəvvür etmək çətindir. Çünki məlumatları əsasən klaviatura ilə daxil edirlər. PC-lərin klaviaturaları, adətən 104 – 112 düyməli olur. Düymələri aşağıdakı qruplara bölmək olar: 1) əsas sahə hərf-rəqəm düymələri; 2) F1 – F12 – funksional düymələr; 3) əsas sahə düymələrinin ətrafında yerləşdirilmiş idarəedici düymələr; 4) kursoru hərəkət etdirmək üçün düymələr; 5) əlavə sahə rəqəm-idarəedici düymələr. Lakin bəzən xüsusi məqsədlər üçün xüsusi klaviaturalar olur. Məsələn, musiqiçilər üçün pianinonun

klavişlərinə bənzər klavişləri olan klaviaturalar (MIDI-klaviatura), fotostudiolarda görə biləcəyimiz klaviaturalar, bu klaviaturalarda bir çox düymələr ixtisar olunub. Bəzən kalkulyator kimi istifadə etmək üçün yalnız rəqəmlərdən və əməl işarələrindən ibarət klaviaturalar da olur. Biz özümüz də öz məqsədlərimiz üçün klaviatura düzəldə bilərik. Burada yalnız lazım olan kodu göndərmək üçün qurğunu düzəltmək lazımdır. Bunu isə qurğumuzun içərisinə mikroçip qoyub mikroçipi isə proqramlaşdırmaq kifayət edər.

Kompüterin *klaviaturası* kompüterə informasiyanı daxil etmək və idarə edici siqnalları vermək üçün qurğudur. Çap maşınının standart düymələr yığımina və bəzi əlavə düymələrə - idarə edici və funksional düymələrə, kursuru idarə edən düymələrə və kiçik rəqəmli klaviaturaya malikdir. Klaviaturada yığılan bütün simvollar dərhal monitorda kursurun mövqeyində əks olunurlar.



Bu gün düymələri klaviaturanın əlifba-rəqəm hissəsinin yuxarı sol cərgəsində yerləşən düymələrə görə **QWERTY** («kverti» oxunur) adlanan düzülüşə malik klaviatura ən çox yayılmışdır

Belə klaviatura yuxarı kənar boyunca yerləşən 12 funksional düyməyə malikdir. Funksional düymənin basılması kompüterə bir simvolun deyil, simvolların bütöv məcmusunun göndərilməsinə gətirir. Funksional düymələr istifadəçi tərəfindən proqramlaşdırıla bilər. Məsələn, bir çox proqramlarda kömək almaq üçün **F1** düyməsi, proqramdan çıxmaq üçün isə **F10** düyməsi nəzərdə tutulmuşdur.

İdarə edici düymələr aşağıdakı təyinatlarla malikdir:

Enter — daxil etmə düyməsi;

Esc (Escape - çıxış) hər hansı əməliyyatların ləğv edilməsi, proqramdan, menüdən və s. çıxmaq üçün düymə;

Ctrl və **Alt** — bu düymələr müstəqil mənə daşımır, lakin digər idarə edici düymələrlə birgə basıldıqda onların funksiyalarını dəyişir;

Shift (registr) — düymələrin registrinin (yuxarıdan aşağıya və əksinə) dəyişməsinə təmin edir;

Insert (içinə daxil etmə) - içinə daxil etmə (yeni simvollar artıq yığılmış simvolları ayıraraq onların arasına daxil edilir) və əvəz etmə (köhnə simvollar yeniləri ilə əvəz edilir) rejimlərini dəyişdirir;

Delete (pozmaq) - kursurun mövqeyindən simvolu pozur;

> **Back Space** və ya <- kursurun qarşısındakı simvolu

Home və **End** — kursurun uyğun olaraq sətirin birinci və sonuncu mövqeyinə yerdəyişməsinə təmin edir;

Page Up və **Page Down** — mətn üzrə uyğun olaraq bir səhifə (bir ekran) geri və irəli yerdəyişməsinə təmin edir,

Tab — tabulyasiya düyməsi, kursurun növbəti tabulyasiya mövqeyinə qədər bir dəfəyə bir neçə mövqe sağa yerdəyişməsinə təmin edir,

Caps Lock — yuxarı registri təsbit edir, sətir hərfləri əvəzinə baş hərflərin daxil edilməsini təmin edir;

Print Screen — cari anda ekranda görünən informasiyanın çap edilməsini təmin edir;

Aşağıda yerləşən uzun düymə - aralıqların daxil edilməsi üçün nəzərdə tutulmuşdur;

← ↑ → ↓ düymələri kursurun yuxarı, aşağı, sola və sağa bir mövqe və ya sətir yerdəyişməsinə xidmət edir.

Kiçik rəqəmli klaviatura iki rejimdə - ədədlərin daxil edilməsi və kursurun idarə edilməsi rejimlərində istifadə edilir. Bu rejimlərin dəyişdirilməsi Num Lock düyməsi ilə həyata keçirilir.

Klaviaturanın tərkibində daxili *mikrokontroller* (idarə qurğusu) vardır, hansı ki, aşağıdakı funksiyaları yerinə yetirir:

-daxil edilən siqnalı oxuyaraq və düymənin ikilik *skan-kodunu* hasil edərək ardıcıl olaraq düymələrə sorğu göndərir;

-klaviaturanın işıq indikatorlarını idarə edir;

-nasazlıqların daxili diaqnostikasını həyata keçirir;

-klaviaturanın giriş-çıxış portu vasitəsilə mərkəzi prosessorla qarşılıqlı əlaqəni həyata keçirir.

Klaviatura *daxili buferə* - daxil edilən simvolların yerləşdiyi kiçik ölçülü aralıq yaddaşa malikdir. Buferin həddən artıq dolması halında düymənin basılması səs siqnalı ilə müşayiət olunacaq - bu o deməkdir ki, simvol qəbul edilməyib. Klaviaturanın işinə BIOS-a «tıkılmış» xüsusi proqramlar, həmçinin azərbaycan və rus hərflərinin daxil edilməsinin mümkünlüyünü, klaviaturanın iş sürətinin idarə edilməsini və s. təmin edən *klaviatura drayveri* yardım edir.

Siçan (mouse)

Siçan vasitəsi ilə ekranın işçi nöqtəsini göstərən marker – kursor hərəkətə gətirilir. Siçanın içərisində olan olan təkərciklər fırlanır və fırlanma nəticəsində kontaktlar vasitəsi ilə yaranan siqnallar kompüterə ötürülür. İlk siçan bu üsulla işləyirdi. Xatırladaq ki, ilk siçanı **Douglas Engelbart** ixtira etmişdir. Sonralar siçanlarda kürəciklər yerləşdirdilər. Siçanı sağa-sola və yuxarı-aşağı hərəkət etdirmək üçün iki ədəd təkərcik əvəzinə bir ədəd kürəcik yerləşdirmək işi daha da asanlaşdırdı. Beləliklə siçanların ölçülərini kiçiltmək daha asan oldu. Bu siçanlarda da hərəkət kontaktlar vasitəsi ilə olunurdu. Daha sonra kontakt əvəzinə optik hissedicilər yerləşdirdilər. Kürəciklə olan siçanları tez-tez təmizləmək lazım gəlir. Çünki tozdan fırlanan çubuquqlarda toz qatı

əmələ gəlir və kürənin həmin çubuqcuqları fırlatmasına mane olur. Bu problemi isə yeni siçanların yaradılması ilə həll etdilər. **Optik siçanlar** yaradıldı. Kürənin və diyircəyin işini işıqlar gördü. Işığın ötürülüb qayıtmasına əsaslanan bu siçanlar **1-ci nəsil optik siçanlar** oldu. Bu siçanlar üçün xüsusi altlıq tələb olunur. Yalnız onun vasitəsi ilə işıq qayıda bilir. **2-ci nəsil optik siçanlarda** kiçik təsviri emal etmək üçün mikroprosessor və kiçik miniatür videokamera yerləşdirdilər. Bu cür siçanlar üçün xüsusi altlıq tələb olmur. İstənilən yerdə işləyir. Lakin güzgü, şüşə və digər əks etdirici müstəvilərin üzərində siçan yaxşı işləməyəcək. Təbii ki, işıq daha uzağa gedir və geri qayıtması siçanın optik qurğusuna yox uzağa gedir (optik hadisələrə əsaslanır). Müasir siçanlarda adətən, iki düymə və track ball olur. Düymələr 3 rejimdə işləyir: 1) klik – ani zərbə; 2) dubble klik – ikiqat ani zərbə; 3) mouse down – düymənin sıxılıb saxlanması. Track ball vasitəsi ilə səhifələmək mümkündür. Siçanın üzərindəki əlavə düymələrin işi drayverlərdən asılıdır.

- Microsoft firmasının mausu (Microsoft Mouse) - 2 idarə düyməsinə malikdir.
- "Maus" sistemli (Mouse System Mouse) - 3 idarə düyməsinə malikdir (3-cü düymə adətən 1-ci düymənin funksiyalarını təkrar edir).

Mausun ayırmaq qabiliyyəti 200, 400, 600, 900 dpi olur.

Mausu kompyuterə qoşmaq üçün 3 üsul mövcuddur: Stolüstü İBM -lə uyğunlaşan bütün kompyuterlər üçün ən geniş yayılmış üsul kompyuterin ardıcıl portu vasitəsi ilə mausun kompyuterə qoşulmasıdır. II üsul şin interfeysli mausların (bus-mouse) qoşulması üçün xüsusi lövhə tələb edir. III üsul isə PS/2 üslubunda olan mauslardır.

Mausun quyruğunda DB-9 tipli kontaktlar sistemi olur. Hər bir maus üçün quraşdırma və test aparmaq üçün proqram təminatını təşkil edən xüsusi "drayverlər" olur. Bəzi "ağıllı" mauslar "Paint Brust" tipli sadə şəkil çəkmək üçün proqramlara malik olurlar.

Ardıcıl interfeysə malik olan "Microsoft" firmasının istehsal etdiyi mausların prosessorla öz hərəkətləri haqqında məlumat vermək üçün 3 bayt formatından istifadə

edirlər. "Mouse System" tipli mauslar isə bu məqsəd üçün 5 baytlıq formatdan istifadə edirlər. Ona görə də belə mauslar bir-birini əvəz edə bilmirlər.

Coystik (joystick)

Costik(joystick) – Costik əsasən nəqliyyat vasitələrinin simulyatorlarını idarə etmək üçün xarici qurğudur. Əsasən oyunlarda, gəmi, vertolyot, təyyarə və s. simulyatorlarında maşını idarə etmək üçün istifadə olunur. Costikləri iki yerə bölmək olar: **Diskret costiklər** işləyən zaman iki siqnal göndərə bilir "0" və "1". Bu tip costiklər demək olar ki, hal-hazırda işlədilmir.



Analoq costiklər siqnal 0-dan yuxarı, tutacağıın əyilmə bucağından asılı olaraq bir çox qiymətlər ala bilər.

Coystiklər ailəsinə daxil edilən **sükan** da mövcuddur. Avtomobil simulyatorlarında maşını idarə etmək üçündür.

İşıq qələmi

İşıq qələmi (LightPen) – İşıq qələmi adı qələmə oxşar bir qurğudur. Kompüterə qoşulur və onun vasitəsi ilə monitora yazı yazmaq olur. Qələmlə monitora "yazdıqda" qələmin ucundakı fotoelement vasitəsi ilə onun olduğu nöqtənin parlaqlığının dəyişməsi qeyd olunur və xüsusi proqram təminatı onun koordinatlarını hesablayır. Sonra lazım olan əməliyyatı icra edilir.

Veb kamera

Veb kamera - adından göründüyü kimi İnternetdə istifadə etmək üçün kameradır. Çox ucuz başa gəlir. Təsvir o qədər də keyfiyyətli olmur. Lakin İnternet vasitəsi ilə tez ötürmək üçün elə bu cür lazımdır. Çünki təsvirlərin keyfiyyətli alınması üçün kamera keyfiyyətli olmalıdır. Bu isə kameranın qiymətinin bir az baha olması deməkdir. İkinci tərəfdən isə keyfiyyətli məlumatın həcmi böyük olur ona görə də İnternet vasitəsi ilə videotəsvirin ötürülməsi çətinləşir.

Mikrofon

Mikrofon – kompüterə audio informasiyaların – səs daxil edilməsi üçün istifadə olunur. Mikrofonla kompüterə məlumat(səs) – adi elektrik cərəyanı kimi ötürülür və **səs kartı** (SoundCard) vasitəsi ilə “kompüterin dili”nə - 2-lik koda çevrilir. Səs kartı səsi tezliklərə görə rəqəmli formata salır.

Skanner

Skanner – Kompüterin xarici qurğularındandır. Bu şəkli rəqəmli formaya salmaq üçündür. Yəni hər hansı bir təsviri skanerin şüşə stolunun üzərinə qoyub onun analoqunu kompüterə köçürmək üçündür.

İş prinsipi aşağıdakı kimidir. Ayna üzərinə qoyulan obyekt hərəkət edən işıq vasitəsilə “seyr” edilir. Yəni lampa bütün obyekt boyu keçir. Təsvirdən qayıdan şüalar 3 filtdən (**RedGreenBlue**) keçəndən sonra sonra güzgü vasitəsi ilə işıqəhəssas matrisə (**CCD element**) ötürülür.



CCD – matris (ingiliscə “Charge-Coupled Device”, ruscaP3S-mátriua - «pribor zarədovoy svəzbyu») üzərində çoxlu işıqəhəssas elementlərdən ibarət müstəvidir. Skanerlərdə xətkəş tipli CCD-lərdən istifadə olunur, yəni təsvir ardıcıl xətlər kimi ötürülür. Daha sonra təsvir kompüterdə zolaqlar şəklində birləşdirilir. Bununla da skanerin işi bitir. Zolaqları birləşdirib bütöv şəkil formasına salmaq isə proqram təminatının ixtiyarına verilir.

Skanerlərin skan etmə üsuluna görə bir neçə növləri vardır:

Planşet şəkilli – istifadəçi üçün çox rahatdır. Şəffaf şüşənin üzərinə lazım olan obyekt qoyulur və skaner öz işini görür.

Əl skaneri – Bu növ skanerlərdə lampa hərəkət etmir. Skanerin özünü obyektin üzərində biz özümüz hərəkət etdirməliyik. Bu skanerin müsbət cəhəti ondan ibarətdir ki, ölçüsü kiçik olur və daha ucuz olur. Lakin mənfi cəhətləri də vardır. Təsvir dəqiq alınmır. Çünki əllə bərabərsürətli hərəkət etdirmək mümkün deyil. Bəzən əyri hərəkət etdirə bilərik. Bu amillərinə görə bu tip skanerlər səliqəli təsvir vermir.

Səhifələyən skanerlərə kağızı çoxlu miqdarda qoymaq olar. O özü səhifələyib hər səhifəni skanerlə skan edəcək. Kitabları bu cür skanerlərlə rəqəmli formaya salırlar.

TV Tuner

TV Tuner –adından göründüyü kimi televiziya kanallarına computer vasitəsilə baxmaq üçündür. Yəni bu qurğu vasitəsi ilə antenadan gələn **PAL** , **SECAM** və ya **NTSC** formatlı siqnallar monitora verilir. Bu üsulla kompüterdə televizora baxa bilərik, istənilən videotəsvirləri rəqəmli formata sala bilərik.

Mühazirə 14

Kompüterin xaricətmə qurğuları

Xaricətmə qurğuları kompüterdə işlənmiş informasiyanı istifadəçiyə ötürmək üçündür: videomonitor, printer, səs kolonkaları və s.

Videomonitor

Monitor –kompüterin xaricətmə qurğusudur. Monitor verilənləri vizual şəkildə göstərmək üçündür. Monitordakı təsvirin ən kiçik elementi piksel (pixel)adlanır. Monitorlarda rəng çalarlarının sayı videokontrollerin ona göndərdiyi veriləndəki ikilik kodun mərtəbələrinin sayından asıdır (məs. 8, 16, 24, 32 mərtəbəli kodlar müvafiq olaraq – 2^8 , 2^{16} , 2^{24} , 2^{32} sayda rəng çaları yarada bilər). Monitorları iş prinsipinə görə bir neçə növə bölmək olar:

Elektron şüa borulu (CRT – Cathode Ray Tube) monitorlar – CRT monitorların əsas elementi elektron şüa borusudur. Bu elektron şüa borulu televizorlarla eyni prinsipdə işləyir. Borunun ön səthi (ekran) içəridən lyuminofor adlanan materiala örtülüb və içəridən bu səthə düşən elektronlar onu işıqlandırir. Lyuminofor qatının hər pikseli triadalardan təşkil olunub. Triadalar - 3 nöqtədən ibarət elementlərdir. Bu üç nöqtə qırmızı (Red), yaşıl (Green) və mavi (Blue) rəngi əks edən elementlərdir. Borunun dar ucunda elektron topu (elektronlar mənbəyi) yerləşir. Bu “top”dan çıxan elektron şüaları onun kənarında yerləşən elektromaqnit sarğılardakı sahənin köməyiylə ekranın yuxarı sol küncündən aşağı sağ küncünə qədər sətirlərlə



hərəkət etdirilir (bir saniyədə 50-100 dəfə). Həmin şüalar triadaların üzərinə lazımı intensivlikdə düşərək lazımı rəngi verir. Məsələn, ağ rəngi vermək üçün **RGB** (max, max, max) olmalıdır, yəni qırmızı, yaşıl və mavi elementlər maximum intensivliyə malik olur. Qara rəng üçün isə **RGB** (0,0,0)-minimum olmalıdır. Beləliklə hər pikselə bir triada uyğun gəlir və pikselin rəngi triadanın elementlərinə düşən elektron sülalarının intensivliklərindən asılıdır.

LCD (Liquid Crystal Display – Maye Kristallı Display) – bu tipli monitorların ekranları adi elektron saatlar, mobil telefonlar və s. displeylərində olan ekranlarla eynidir. Bu ekran iki təbəqədən ibarətdir. Həmin təbəqələrin arasında sterjinsəkilli molekullar yəni maye kristallı qarışıqlar vardır. Elektrik cərəyanı mayedən keçəndə kristalları bir istiqamətdə yönəldir. Nəticədə kristallar işığı polyarlaşdıran müstəvi qatları arasında ora göndərilən təsvirə uyğun döndərir. İşıq keçə bilməyəndə həmin hissə tünd rəngdə olur.



LCD ekran da piksellərə bölünür və hər piksel 3 hissədən - Qırmızı, Yaşıl, Mavi (RGB) elementlərdən ibarətdir. LCD ekranlarda “təsviri” insan gözünün rahat görməsi üçün parlaqlığı artırmaq üçün elementlər yerləşdirirlər (backlight) və sağlamlıq üçün daha təhlükəsizdir.

LDD (Light Diod Display – İşıq Diodlu Display) – bu tipli monitorların ekranları kiçik ölçülü RGB işıq diodlarından qurulur.

Monitorlar bir-birindən müəyyən parametrləri ilə fərqlənilir. Parametrlərə aiddir:

1. Monitorun ayırdetmə qabiliyyəti;
2. Monitorun parlaqlığı;
3. Monitorun kontrastlığı;
4. Baxış bucağı;
5. Piksellərin reaksiya vaxtı;
6. Monitorun interfeysi;
7. Döyülmüş piksellər.

LCD monitorları ayırdetmə qabiliyyətlərinə görə təsnif edirlər. CRT monitorlardan fərqli olaraq (onların ayırdetmə qabiliyyətini çox geniş diapazonda dəyişmək olur), LCD monitorların fiziki piksellərin sayı məhduddur. Buna görə də onlar müəyyən işçi adlanan ayırdetmə qabiliyyəti ilə işləyə bilirlər. Adətən, 17 və 19 düyümlü (17" və 19") monitorların işçi ayırdetmə qabiliyyəti 1280x1024-dir. Bu o deməkdir ki, həmin monitorların ekranlarında üfüqi 1280 piksel və şaquli 1024 piksel var. Ayırdetmə qabiliyyəti nə qədər çox olsa, təsvirlərin keyfiyyəti o qədər yaxşı olacaqdır.

Monitorun parlaqlığı. CRT monitorlarla müqayisədə LCD monitorlarda parlaqlıq 2 dəfə artıqdır. Ekranın parlaqlığı forşəkilləri, kinofilmləri, oyunları daha baxımlı edir, lakin artıq dərəcədə ekranın parlaqlığı insan gözlərinə təsir göstərir. Ona görə də parlaqlığın balansına riayət etmək lazımdır.

Monitorun kontrastlığı. Son zamanlar monitorların kontrastlığı xeyli artmış və 1000:1-ə çatmışdır. Bu parametr, uyğun olaraq, ağ və qara fonda maksimal və minimal parlaqlığın nisbəti kimi təyin edilir. Əgər monitorun kontrastlığı 500:1-dirsə, onda bu kompüterdə komfortla işləmək olar.

Baxış bucağı. Zəif və köhnəlmiş LCD monitorların ekranına soldan və ya sağdan baxanda, ekrandakı təsvir korlanır (zəifləyir, kontrastlığı itir). Baxış bucağı nə qədər çox olsa, o qədər yaxşıdır. Müasir LCD monitorlarda baxış bucağı 90°-dan 160°-a artırılıb.

Printer

Printer - Kompüterin xaricetmə qurğusudur. Verilən məlumatı (yazı, şəkil və s.) çap etmək üçündür. Kompüter üçün ilk printer **19-cu** əsrdə **Çarl Bebbic** tərəfindən yaradılmış "**Fərqlər Aparatı**"(**Difference Engine**) üçün yaradılıb. Hal hazırda printerlərdən geniş istifadə olunur. Müasir İBM tipli kompüterlərə printerlər əsasən **LPT** (**L**ine **P**rinter **T**erminal) və ya **USB** (**U**niversal **S**erial **B**us) portu vasitəsi ilə

qoşulur. LPT portu vasitəsi ilə 50Kbit/san sürətlə məlumat ötürülə bilər. Lakin USB portu 12Mbit/san sürətlə məlumat ötürə bilər. Bu baxımdan USB portu ilə qoşulan printer daha tez məlumat alıb-ötürə bilər. Printerləri bir-birindən əsasən **ayrıldırməsinə** (bir düymədə (2.5 sm) çap olunmuş nöqtələrin sayı – *dpi* – dot per inch), **çap sürətinə** (bir dəqiqədə çap olunan səhifələrin sayı) və **formatına** (istifadə olunan kağızın ölçüləri – A4, A3 və s.) görə fərqləndirirlər. Printerlər, həm də rəngli və ağ-qara növlərə ayrılır. Rəngli printerlərdə 4 boyadan istifadə olunur – **CMYK** (Cian – Tünd mavi, Magenta-Zoğalı, Yellov- Sarı, Black-Qara). Printerlərin işləmə prinsiplərinə və tətbiq sahələrinə görə bir neçə növləri vardır:

1. **Barabanlı printerlər (Drum Printer)** 1953-cü ildə *Remington Rand* şirkəti tərəfindən **UNIVAC** kompüterləri üçün yaradılmışdır. Bu printerdə çap baraban vasitəsi ilə həyata keçirilir. Məlumat ötürüldükdən sonra printer sətri “götürür” və sətrdə simvolları ardıcıl olaraq düzür. Yəni üzərində simvolların təsvir olunan kiçik çəkiciklər sıra ilə barabanın ətrafında, sətrimizə uyğun düzülür. Sonra həmin düzülmüş simvollar ardıcılığı – sətr kiçik çəkiciklər vasitəsi ilə kağızın üzərinə vurulur, çəkiciklərin üzərində olan mürəkkəb kağızın üzərinə keçir. Bu proses sətrlər qurtarana kimi davam edir. Hal hazırda bu tip printerlər az istifadə olunmur.

2. **Çiçəkli printerlər(daisywheel printer)** – Bu növ printerlər iş prinsipinə görə barabanlı printerlərə oxşayır. Burada simvollar kiçik ləçəklər üzərində yerləşdirilib. Çap edərkən ləçək fırlanıb lazımlı simvol seçilir və kağız üzərinə vurulur. Lakin bu tip printerlər barabanlı printerlərlə müqayisədə daha gec işləyirdi.

3. **İynəli printerlər (dot-matrix printers)** – Bu printerin iş mexanizmi **1964**-cü ildə **Yaponiyanın** Seiko Epson şirkəti tərəfindən ixtira edilib. Çap iynəciklərdən ibarət matrikslər vasitəsi ilə həyata keçirilir. İynələr lazım olan simvola uyğun şəkildə düzülür və rəngli lent (ribbon katric) üzərinə zərbə ilə vurularaq simvollar kağızın üzərinə köçürülür. Çap olunan məlumatın keyfiyyəti matriksdə olan iynələrin sayından və diametrindən asılıdır. Standart olaraq 9,12,14,18 və 24 iynəli matrikslər mövcuddur. Bu printerlər maddi cəhətdən sərfəli olduğuna görə hal-hazırda da işlədilir.

4. **Şırnaqlı (mürəkkəbli) printerlər (İnkJet və ya DeskJet printers)** – bu növ printerlərin iş prinsipi bizim adi mürəkkəbli qələmlə yazmağımıza bənzəyir. İş prinsipi azacıq iynəli printerə oxşayır. Lakin burada iynəli matriks əvəzinə katricilər var. Katricilərin içərisində mürəkkəb olur və katricin aşağı hissəsində matriksə bənzər deşiklər olur. Mürəkkəb bu deşik vasitəsi ilə tökülür. Mürəkkəbin kağız üzərinə vurulması üçün bir neçə üsul vardır:



a) **Pyzeoelektrik** – Mürəkkəbli printerlərdə mürəkkəbi katricidən çıxarmaq üçün tətbiq olunan ilk texnologiyadır. Deşiklərin üzərində diafraqmalı pyezokristall yerləşir. Pyezoelementə cərəyan verildikdə o sıxılır və diafraqmanı özünə çəkir nəticədə damcı əmələ gəlir. Sonra həmin damcı kağızın üzərində əks olunur. Bu texnologiya **Epson** şirkətinin printerlərində tətbiq olunmaqdadır.

b) **Köpük (bubble jet)** – Bu texnologiya 1970-ci illərin sonlarında **Canon** şirkəti tərəfindən ixtira edilib. Lakin bu texnologiyayı tətbiq etmək 1981-ci ildə mümkün olmuşdur. 1981-ci ildə Canon şirkətinin təşkil etdiyi **Canon Grand Fair** sərgisində bu texnologiya təqdim edildi və bir çox mütəxəssislərin diqqətini cəlb etmişdir. Burada katricin deşiklər olan hissəsinə kiçik kanal gedir. Kanalın içərisində mikroskopik qızdırıcı element vardır. Elektrik cərəyanı gələn zaman həmin element 500° C temperatura qədər qızır. Qızma zamanı orada qaz köpükcüyü əmələ gəlir və həmin köpük mürəkkəb damcısını itələyib çıxarır.

c) **Drop-on-demand** – **HP** şirkəti tərəfindən ixtira edilən bu texnologiya 1970-ci illərin sonlarında ixtira edilib və 1985 ildə işıq üzü görüb. Bu texnologiya köpük texnologiyasına bənzəyir lakin proses daha aşağı temperaturda gedir və köpük əvəzinə buxar çıxır.

5. Lazer Printerləri (LaserJet)– Bu texnologiya çoxdan yəni 1938-ci ildə Çester

Karlson tərəfindən ixtira edilib. Çap lazer şüası vasitəsi ilə həyata keçirilir. Lazer şüasının en kəsiyi çox kiçik (iti) olduğundan təsvir daha dəqiq olur və printer daha sürətli işləyir. Bu texnologiyayı 1972-ci ildə Xerox şirkəti tətbiq edə bildi. EARS adlanan bu printer ilk lazer printeri oldu.

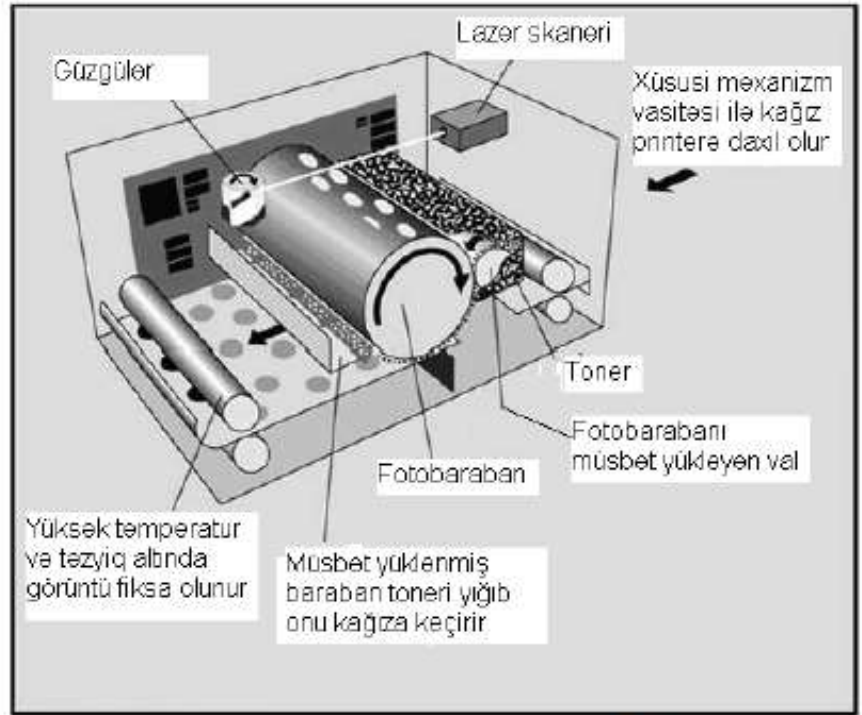

Lazer printerin iş prinsipi

Lazer printerləri təxminən kserokslar kimi işləyir. Kompüter öz yaddaşında mətn səhifəsinin «obrazını» formalaşdırır və onu printerə ötürür. Səhifə haqqında informasiya işıqlanmadan asılı olaraq elektrik xüsusiyyətlərini dəyişən işığa həssas örtüklü fırlanan baraban üzərinə lazer şüasının köməyiylə proyeksiya olunur.

İşıqlanmadan sonra elektrik gərginliyi altında olan barabana rəngləyici toz - *toner* çəkilir və onun tozları barabanın səthinin işıqlanmış sahələrinə yapışır. Printer xüsusi isti kiçik val vasitəsilə barabanın altında olan kağızı gətirir; toner kağıza köçürülür və peç üzərindən keçərək davamlı yüksək keyfiyyətli təsvir kimi ona «əridilib yapışdırılır».

Lazer printerlər rəngli və monoxrom olurlar.

Plotter

Plotter – şəkillərin, şərtiojların, sxemlərin, xəritələrin yüksək dəqiqliklə çap etmək üçün qurğudur. Ona görə də çox keyfiyyətli olur.



Plotter kompüterə **LPT** portu vasitəsi ilə qoşulur.

Speaker

Speaker (audio kolonkalar) – mikrofon haqqında dediklərimizi speakerə də aid etmək lazımdır. Burada da səsini çıxması səs kartı (SoundCard) vasitəsi ilə həyata keçirilir. Rəqəmli məlumat səs kartına ötürülür və bu qurğuda həmin kod elektrik siqnalları (adi elektrik cərəyanı) şəklində speakerə gəlir. Audio kolonkalara gələn səs 20-20 000Hz diapozonunda olduqda biz onu eşidirik.

Mühazirə 15.

Maşinyönlü dillər. Assembler dilində proqramlaşdırma.

Hesablama texnikasının inkişafı müxtəlif proqramlaşdırma dillərinin meydana gəlməsinə səbəb oldu. Proqramlaşdırma dili dedikdə, EHM-də hər hansı bir məsələnin həlli zamanı proqram və başlangıç şərtlərini təsvir etmək üçün nəzərdə tutulmuş, insanla maşın arasında əlaqə yaradan formal dil başa düşülür. Proqramlaşdırma dilləri öz xüsusiyyətlərinə görə aşağıdakı qruplara bölünürlər:

- 1) maşinyönlü, yəni maşın tiplərindən asılı olan dillər;
- 2) üsulyönlü, yəni həll üsullarından asılı olan dillər və ya alqoritmik dillər;
- 3) problemyönlü, yəni məsələlərin həlli üçün deyil təsviri üçün nəzərdə tutulmuş dillər;
- 4) universal dillər.

Birinci nəsil EHM-də proqramlaşdırma tamamilə maşın dilində aparılırdı. Maşın dili müəyyən əməllərin, əsasən hesab əməllərinin ədədi işarələrlə kodlaşdırılmış əmrlər sistemidir. Deməli, maşın dilində yazılmış bir əmr hansı əməlin yerinə yetiriləcəyini bildirən kodun, üzərində aparılacaq ədədlərin və nəticənin əməli yaddaşda yerləri hökmən göstərilməlidir. Proqramçı hər sonrakı əmri əməli yaddaşda boş olan yerə yazmalıdır. Sonrakı əmrlərdə proqramçıya

aralıq nəticələrindən bir ədəd lazım olarsa, əmrdə həmin ədədin yerləşdiyi oyuğun nömrəsi göstərməlidir. Əməllərin maşın dilində belə yazılması çətin, qarışıq və ona görə də çox zəhmət tələb edən bir prosesdir. Onu hökmən təkmilləşdirmək tələb olunurdu. Belə təkmilləşdirmənin zərurliyi tezliklə simvolik və ya Avtokod proqramlaşdırma dillərinin yaranmasına səbəb oldu. Simvolik proqramlaşdırma dilləri maşın dilindən onunla fərqlənir ki, burada əməliyyat kodları, yəni rəqəmlər ilə təsvir olunan əmrlər hərfi işarələrlə təsvir olunan kodlarla əvəz olunur. Həm də ilk avtokodlardakı maşın dilinin əmrləri arasında qarşılıqlı birqiymətli uyğunluq var idi ki, onu da 1:1 kimi göstərdilər. Bu nisbət proqramlaşdırma dilindən sonra yazılırdı, məsələn, Avtokod 1:1. Avtokod sözü Avtomatik kodlaşdırma sözlərinin qısa yazılışı nəticəsində əmələ gəlmişdir. EHM-in hər tipinin öz proqramlaşdırma dili vardır. Bu proqramlaşdırma (maşın) dillərini, bəzi, məsələn, “Minsk” tipli maşınlarda Avtokod, bəzilərinə, məsələn ASVT tipli maşınlarda Mnemokod, bəzi məsələn ES və SM tipli maşınlarda isə Assembler adlandırırlar. Bütün bu dillər maşinyönlü dillər adlanır. Beləliklə, maşinyönlü dil dedikdə, proqramlaşdırma dilinin hər hansı konkret maşın üçün nəzərdə tutulduğu üç dil başa düşülür.

Hesablama texnikasının sonrakı inkişafı nəticəsində maşın yönlü dillər də təkmilləşdi və maşınların imkanları çoxaldıqca onun əmrlərinin sayı da artmağa başladı. Bununla da maşınlarda olan bir çox altproqramları işlətmək üçün makroəmrlər yarandı. Makroassembler və Almo belə genişləndirilmiş maşinyönlü dillərdir. Belə proqramlaşdırma dillərində proqram yazarkən, o proqramların istifadə olunacağı maşının xüsusiyyətləri nəzərə alınmalıdır.

Maşinyönlü dillərin çatışmayan cəhətlərindən biri ondan ibarətdir ki, onların bəzilərinə hesablama ardıcılığının təsviri əsl yəni adi yazılış formasından uzaqlaşır, bəziləri isə yalnız məhdud dairədə olan məsələləri təsvir edə bilər. Bu dillərin çatışmayan cəhətlərindən biri də onlardan müxtəlif tipli maşınlarda istifadə etməyin mümkün olmamasıdır.

Maşinyönümlü dillərdə kompüterin strukturu, onun ayrı-ayrı qurğularının, bəzən hətta elementlərinin imkanları nəzərə alındığından bu dillər məsələnin yüksək sürətlə həllini təmin edir. Həmin dillərin əsas çatışmazlığı isə proqramın əyani olmamasından, proqramın yazılması zamanı səhvlərin labüdlüyündən, kompüterin strukturunu bilmək zərurətindən ibarətdir.

Maşinyönümlü dillərdə proqramlaşdırma ilə bir qayda olaraq peşəkar proqramçılar məşğul olur. Burada təkcə proqramlı mikrokalkulyator dili istisna olunur.

Bu dil simvolik kodlaşdırma dilləri qrupuna aid edilsədə çox sadələşdirilmişdir və asanöyrənildir. Maşın dillərinə yaxın olan dilləri iki qrupa bölünür: aşağı səviyyəli və yuxarı səviyyəli. Aşağı səviyyəli dillərə mnemokodlar (yunanca "mnemonikon" "yaddasaxlama bacarığı" deməkdir) və makrodillər aid edilir.

Mnemokodda rəqəm kodları mnemik işarələrlə əvəz olunub. Makrodillərə bunula yanaşı bir qrup maşın əmrlərə uyğun makroəmrlər daxildir.

Maşinyönümlü dillər real vaxt rejimində və dialoq rejimində işləyən sistemlər üçün nəzərdə tutulub. Sadə maşinyönümlü dil Assemblerdir. Assembler maşın proqramının strukturunu tamamilə saxlayır, əmrlər və yaddaş ünvanı üçün simvolik işarələrdən istifadəsinə imkan verir və proqramın ayrı-ayrı hissələrini bir yerə toplayır.

Hər hansı bir proqramlaşdırma dilində tərtib edilmiş maşın koduna çevrilməsi tələb olunan proqram nəticə moduludur. Bu proses translyasiya adlanır, proqram isə translyator. Assembler translyatordur və maşinyönümlü dildir, yəni əgər müxtəlif MP müxtəlif arxitekturaya malikdirsə, onda proqram cəhətdən uyğunsuzdur.

Assembler dilində tərtib edilmiş proqramlar assembler adlanan proqram vasitəsilə bilavasitə maşın koduna çevrilir. Assemblerə makrovasitələr daxildir, əməliyyat əmrləri mnemonik və ünvanlar simvolik yazılır. 1952-ci ildə Qreys Hopper [Grace Murray Hopper] (ABŞ) dünyada ilk mnemonik proqramlaşdırma dili olan assembler dilini [assembly language] yaratdı. Assemblerə mnemonik komandalar sistemi, prosedurlar kitabxanası və proqramın mətnini maşın koduna çevirən xüsusi proqram daxil idi. Proqramın maşın dilinə çevrilməsi proseduruna kompilyasiya, onu gerçəkləşdirən proqrama isə kompilyator deyilir (bu termin də Qreys M.Hopperindir).

Assembler dilinin əlifbası

İstənilən proqramlaşdırma dilində olduğu kimi Assembler dilinin əlifbasına, translyator tərəfindən qəbul oluna bilən, xüsusi simvollar yığımı daxildir. Bu simvollar yığımı aşağıdakılardır:

1. Latın əlifbasının böyük (A- Z) və kiçik (a-z) hərfləri.
2. 0-dan 9 –a qədər ərəb rəqəmləri.
3. Xüsusi işarələr ? @ \$ &
4. Boşluq işarəsi və alt xətt (_).
5. Ayırıcı işarələr ; : , . [] () < > { } + - / * % ! ” ’ \ = # ^

Bunlardan başqa Assembler dilinə müəyyən açar sözləri daxildir ki, onlar da proqramda olduğu kimi işlədilir.

Assembler dilinin konstantları

Assembler dilində müxtəlif tip konstantalardan (sabitlərdən) istifadə olunur:

1. Üç say sistemindən birində verilmiş tam ədədlər:

- İkilik konstantalar- bunlar B və b hərfləri ilə qurtaran 0 və ya 1 ikilik ədədlər ardıcılığıdır. Məsələn, 11000111b və ya 0001000B (ikilik sabitin təsviri).

- Onluq konstantalar-bunlar D və ya d hərfləri ilə qurtaran 0- dan 9–a qədər onluq rəqəmlər ardıcılığıdır. Məsələn: 234, 234D, 546d. Sadəlik üçün D və ya d simvollarından istifadə etməmək də olar.

- Onaltılıq konstantalar-bunlar H və ya h hərfləri ilə qurtaran 0-dan F–ə qədər onaltılıq rəqəmlər ardıcılığıdır (0123456789ABCDEF). Məsələn: 0BAH, 06AEh. Birinci simvol mütləq 0-dan 9–a qədər olan rəqəmlərdən birisi olmalıdır ki, o identifikatordan fərqlənsin. Məsələn: 0BAH, 0A6AEh yazılışındakı birinci 0 simvolu verilənlərin identifikator deyil, onaltılıq ədəd olduğunu göstərir.

Qeyd edək ki, mənfi onluq ədədlər proqramda adi qaydada (məsələn –56), mənfi ikilik və onaltılıq ədədlər isə tamamlayıcı kodda göstərilir. Məsələn: - 89 ədədi tamalayıcı kodda 10100111b və 0A7h kimi yazılır.

2. Simvol və ya sətir (literal və ya sətir) konstantları - apostrof və ya dırnaq işarələri arasında yazılan istənilən simvollar ardıcılığıdır.

3. Sürüşən nöqtəli ədədlər. Intel prosessorlarında Sürüşən nöqtəli bütün əməliyyatlar, özünün məxsusi registrləri və əmrləri olan xüsusi FPU (Floating Point Unit) qurğusunun köməyi ilə aparılır. Bu qurğu əsas prosessor ilə aqonom işləyə bilər və sistemə (8087,80287,80387,80487) əlavə prosessor kimi qoşulur. 80486DX – dən başlayaraq bütün modellərdə əlavə prosessorlar əsas prosessorla birlikdə bir kristalda yerləşdirilir.

İdentifikatorlar – proqramın müəyyən obyektlərini, məsələn, əmrin kodunu, dəyişənin və nişanın adını işarə etmək üçün istifadə olunan simvollar ardıcılığıdır. İdentifikatorlar bir və ya bir neçə simvoldan ibarət ola bilər. İdentifikatorlarda latın əlifbasının hərflərindən, rəqəmlərdən və `_`, `?`, `$`, `@` xüsusi işarələrindən istifadə oluna bilər. İdentifikatorlar rəqəmlə başlaya bilməz. İdentifikatorun maksimal uzunluğu 255 simvoldan çox ola bilməz, ancaq, translyator onların yalnız birinci 32 simvolunu qəbul edir və qalanları inkar olunur. İdentifikatorun uzunluğunu əmrlər sətrində `/mv` parametrindən istifadə etməklə tənzimləmək olar. Bundan başqa translyatora böyük və kiçik hərflərlə yazılmış identifikatorları fərqləndirmək və ya onu inkar etməyə imkan verən vasitələr də mövcuddur (susmaya görə onlar arasında fərq yoxdur). Bunun üçün əmrlər sətrində `/mu`, `/ml`, `/mx` parametrindən istifadə etmək olar.

Assembler cümləsi. Assembler dilində yazılmış proqram mikroprosessorun bütün arxitektur xüsusiyyətlərini (məsələn, yaddaşın təşkili, operandların ünvanlaşdırılması üsullarını, regstrlərdən düzgün istifadə olunması və s.) özündə əks etdirməlidir. Mikroprosessorların hər bir tipi üçün bu xüsusiyyətlər unikaldır.

Assembler proqramına yaddaş seqmentləri toplusu kimi baxmaq olar. Proqram bir və ya bir neçə belə seqmentlərdən ibarət ola bilər. Hər bir seqment dilin cümlələr yığımindan ibarət olur və hər bir cümlə proqram kodunun sətri kimi yerləşdirilir.

Dörd tip Assembler cümləsi olur:

1. *Əmrlər* və ya təlimatlar–maşın əmrlərinin simvolik analoqudur. Translyasiya prosesində assemblerintəlimatları mikroprosessorun əmrlər sisteminin uyğun əmrinə çevrilir;

2. *Makroəmrlər* – müəyyən qaydalar əsasında proqram mətni kimi tərtib olunaraq translyasiya zamanı Asseblərin başqa cümləsi ilə əvəz olunur;

3. *Direktivlər* (psevdooperatorlar və ya bildiricilər) - hər hansı əməliyyatı aparmaq üçün assembler translyatoruna yalnız göstəriş verir. Heç bir əməliyyat aparmadığından ona psevdooperator deyilir. Translyasiyadan sonra direktivlər maşın əmrləri kimi saxlanılmır. Direktivlər Assembler dilində proqramın tərkib hissəsidir;

4. *Şərhlər sətiri* – proqramın əmrləri haqqında izahat verən istənilən simvollar ardıcılığından (azərbaycan və rus əlifbasının simvollarından da təşkil oluna bilər) ibarət olan cümlədir. Şərhlər translyator tərəfindən nəzərə alınmır. Şərhlər nöqtəli vergüllə (;) başlayır. Şərhləri əmrlərin, makroəmərlərin, təlimatların sonunda və ya ayrıca cümlə kimi yazmaq olar.

Assembler dilinin əmrləri ümumi şəkildə aşağıdakı kimi yazılır:

[nişan:] mnemokod [operand_1] [,operand_2] [,operand_3] [;şərh].

Kvadrat mötərizə içrisində göstərilən parametrlər məcburi parametrlər deyil. Onlar göstərilməyə də bilər. Parametrlər ən azı, bir boşluq işarəsi ilə ayrılmalıdırlar.

Nişan – identifikator olub, cümlənin birinci baytından yazılmalıdır. Nişan iki nöqtə (:) ilə qurtarmalıdır. Əmrin və regstrlərin adından nişan kimi istifadə etmək olmaz. Əgər əmrə proqramın digər hissəsindən müraciət varsa o, nişan ilə təmin olunmalıdır.

Misal:

AV: MOV CX, 5 ; yazılış doğrudur.

ADC: ADC AX, BX ; yazılış doğru deyil (nişan kimi əmrin adından istifadə olunub). Çünki açar sözlərdən nişan kimi istifadə etmək olmaz.

Mnemokod (maşinyönlü dillərdə maşın əmrinin simvollarla yazılışı. Assembler dilində sadələşmiş forma)- məcburi parametr olub, maşın əmrinə uyğun mnemokodun işarəsidir. Başqa sözlə , mikroprosessor əmrinin adıdır.

Operandlar – əmrin, makroəmrin və ya Assemblerin direktivlərinin hissəsi olub, üzərində əməliyyatlar aparılacaq obyektlərlərdir. Əmrlər operandsız (susmaya görə), bir operandlı, iki və üç operandlı ola bilər və operandlar bir-birindən vergüllə ayrılır. İki operandlı əmrdə birinci operand qəbuledici, ikinci isə mənbə adlanır və əməliyyatın icrasının nəticəsi birinci operandda yerləşdirilir, ikinci operandın məzmunu isə dəyişməz qalır.

Direktivlər

Direktivlər Assembler translyatorunun işini idarə edən vasitələrdən biridir. Onların köməyi ilə seqmentlər və prosedurlar təyin olunur, əmr və verilənlərə ad verilir, ehtiyat yaddaş sahəsi ayrılır və s.

Direktivin yazılışı assembler əmrinin yazılışına uyğundur:

[ad] direktiv [operand] [,operand] ... [;şərh]

Ad-identifikator olub, bu direktivi başqa eyni adlı direktivdən fərqləndirir. Nöqtələr göstərilən elementlərin bir neçə dəfə təkrarlana bilməsini göstərir.

İdentifikatorları, verilənləri, seqmentləri təyin edən və translyasiyanı idarə edən direktivlər əsas direktivlər sayılır.

Mühazirə 16.

Assembler dilində proqramın strukturu

Assembler proqramı bir və ya bir neçə seqmentdən ibarət olur. Əmrlərin olduğu sahə yaddaşda *kodlar (əmrlər) seqmenti*, verilənlər yerləşdirilən yaddaş sahəsi *verilənlər seqmentivə* stek üçün ayrılmış yaddaş sahəsi - *stek seqmenti* adlanır. Mikroprosessorada hər bir seqment üçün uyğun seqment registrləri mövcudur. Bildiyimiz kimi informasiyanın emalı üçün aşağıdakı 6 seqment registrlərindən istifadə edə bilərik:

CS – əmrlər seqmenti;

SS – stek seqmenti;

DS, ES, FS, GS verilənlər seqmentləri.

Ümumiyyətlə, assemblerdə proqramın həcmindən asılı olaraq proqramlar bir və ya bir neçə seqmentdə təşkil edilə bilər. Hər bir seqment ‘**SEGMENT**’ sözü ilə başlayaraq ‘**ENDS**’ sözü ilə qurtara bilər. Bu halda seqmenti aşağıdakı kimi təyin edə bilərik:

Segmentin_ adı **SEGMENT** [*K*] [*N*] [*M*] [*L*] ...

Direktivlər, əmrlər, makroəmrlər, kommentariyalar

...

Segmentin_ adı **ENDS**

Burada *Segmentin_ adı* – məcburi parametr olub seqmentin ünvanını almaq və həmçinin seqmentlər qrupunda seqmentləri kombina etmək üçün istifadə edilən nişandır. Ondan həm də seqmentlərin bir qrupda birləşdirilməsi zamanı istifadə edirlər. SEGMENT-in başqa parametrləri məcburi deyil. Burada

K – düzlənmə tipini ;

N –əlaqə tipini;

M –seqmentin sinfini;

L –seqmentin ölçüsünü təyin edən tipi göstərir.

Əvvəlcə verilənlər seqmentinə aid sadə misal göstərək:

```
Data_seg SEGMENT
```

```
A DB 56
```

```
BB DB ?
```

```
MAS DB 9,7,5,4,5DUP(3)
```

```
Data_seg ENDS
```

Qeyd etmək lazımdır ki, seqment təkcə proqramı kodlar, verilənlər və steklərə bölmək üçün deyil, o, daha geniş funksional təyinatlarla malikdir. Seqment (bölüm) modul proqramlaşdırması konsepsiyası ilə bağlı olan ümumi mexanizmin əsas hissəsidir. O müxtəlif proqramlaşdırma dillərinin kompilyatorları tərəfindən yaradılan obyekt modullarının unikal təşkilinə imkan verir. Bu isə müxtəlif proqramlaşdırma dillərində yazılmış proqramları birləşdirməyə imkan yaradır. Müxtəlif varianların belə birləşdirilməsi üçün SEGMENT direktivində bir sıra operandlar nəzərdə tutulub.

Proqramın sonu

END təlimatı istənilən Assembler proqramını sona çatdırır və aşağıdakı kimi yazılır:

```
END [giriş_nöqtəsinin_nişanı].
```

Turbo Debugger sazlayıcı proqramı və onunla işin təşkili

Proqramda sintaksis səhvlərin aradan qaldırılması hələ heçdə onun düzgün işləməsinin qarantı deyil. Bunun üçün də proqramın işlənməsi prosesinin əsas mərhələsi onun sazlanmasıdır.

Assemblerin bu dildə yazılmış proqramın sazlanması üçün sazlayıcı vasitəsi olmadığından avtonom sazlayıcılardan istifadə olunur. Hal-hazırda çoxlu sayda sazlayıcı proqramlar işlənib hazırlanmışdır. Ümumi halda avtonom sazlayıcıların köməyi ilə (ilkin modulun hansı dildə tərtib olunmasından asılı olmayaraq) yaradılmış icra modulunu araşdırmaq olar. Turbo Debugger (TD) sazlayıcısının işinin əsas momentlərini nəzərdən keçirək

Turbo Debugger, Borland International firması tərəfindən işlənmiş sazlayıcı proqram olub, Pascal, C, Assembler dilində yazılmış proqramların pəncərə mühitində sazlanması prosesini yerinə yetirir. O, məntiqi səhvlərin yerini və səbəbini aşkar etməyə imkan verir.

Turbo Debuggerin əsas funksiyasına aşağıdakılar daxildir;

1. Mətnə məntiqi səhvlərin yerini təyin etmək;
2. Məntiqi səhvlərin səbəblərini təyin etmək.

TD aşağıda göstərilən bir neçə əsas imkanlara malikdir:

- 1) Proqramı düz istiqamətdə icra (tarsirovka) edir. Yəni, proqramı ardıcıl olaraq addım-addım icra edir. Bu zaman hər addımda bir məşin əmri icra olunur;
- 2) Əks istiqamətdə proqramı addım-addım icra edir;
- 3) Proqramın addım-addım icrasında MP-nin aparat vasitələrinin vəziyyətinin dəyişilməsini müəyyənləşdirir.

TD ilkin modulda səhvlərin düzəldilməsi imkanına malik deyil. Ancaq o, proqramda səhvlərin mənbəyini və yerini təyin edir. Səhv vəziyyətlərin səbəbləri təyin olunduqdan sonra sazlayıcı proqramın işini bitirmədən, birbaşa səhvləri məşin kodunda aradan qaldırmağa imkan verir və proqramı icra olunmaq üçün işə salır. Sazlayıcı işini başa çatdırdıqdan sonra bu dəyişikliklər saxlanılmır. Bu səbəbdən də onları təkrar ilkin modulda qeyd edərək onun təkrar yükləmə modulunu yaratmaq lazımdır.

Yükləmə modulunun alınması prosesinin düzgün təşkilində aşağıdakı əsas anlarını nəzərə almaq lazımdır:

- 1) İlkin proqramda proqramın icraya başladığı birinci əmrin nişanı mütləq təyin olunmalıdır. Belə nişan kimi xüsusi nişan və ya prosedurun adı ola bilər. Bu nişanın adı proqramın sonundakı END direktivində də operand kimi göstərilməlidir:

END nişanın_ adı

Məsələn: nişan kimi *main* prosedurasının adını götürmək olar;

1) İlkin modulu /zi parametrini göstərməklə translyasiya etmək:

TASM /zi *ilkin _modulun _adı* , , ,

2) Yükləyici modulun alınması zamanı /v opsiyasından istifadə etmək:

TLINK /v *obyekt _modulunun _adı*

Bu əməliyyat sazlama informasiyasının icra faylında saxlanmasının lazım olduğunu göstərir;

3) Sazlayıcını işə saldıqda əmrlər sətirini

TD *icra _modulunun _adı*

kimi yazmaq daha əlverişlidir.

TD.EXE sazlayıcı faylının özünü, məntiqi olaraq, ilkin faylın və TASM.EXE, TLINK.EXE, RTM.EXE fayllarının yerləşdirildiyi kataloqda yerləşdirmək məqsədə uyğundur.

Bizim proqram üçün TD.EXE proqramını işə saldıqda əmr sətirini

TD TEST1 ↵

kimi göstərmək olar.

Yuxarıdakı göstərişləri düzgün yerinə yetirdikdən sonra ekranda TD sazlayıcısının *Module* adlanan pəncərəsi açılacaqdır. Bu pəncərədə, sazlanacaq proqram mətninə uyğun TEST1.ASM ilkin proqram mətnini görmək olar (bu TASM və TLINK proqramlarının icrası zamanı uyğun olaraq /zi və /v opsiyalarını istifadə etməklə alınır). Onların tətbiqi Assembler kodunda istifadə olunan simvolik adlar haqqındakı informasiyanın saxlanmasına imkan yaradır.

Module pəncərəsində icra kursoru adlanan üçbucaq (▶) şəkilində kursor olur və o, birinci icra olunacaq əmri göstərir. Odur ki, proqramın birinci icra olunan əmrin nişanı (və ya prosedur adı) olmalıdır. Bu proqrama giriş nöqtəsi adlanır. Həmin nişan proqramın sonunda End operatorunda operand kimi göstərməlidir. Mürəkkəb proqramlarda əsasən başlanğıcda prosedur və ya makroəmr yazılır. Belə halda da birinci icra olunan əmrin nişanını mütləq göstərmək lazımdır.

Sazlayıcının ekranında bir və ya bir neçə pəncərə olur. İstənilən anda bunlardan yalnız biri aktiv ola bilər. İxtiyari pəncərəni aktivləşdirmək üçün, tələb olunan pəncərənin istənilən nöqtəsində mausun düyməsini sıxmaq lazımdır. Sazlayıcının işi sistem menyusunun köməyi ilə idarə olunur.

İki tip belə menyu var:

1) Qlobal menyu – ekranın yuxarı hissəsində yerləşir və ona həmişə müraciət etmək olar. Bunun üçün F10 düyməsini sıxmaq sonra isə bu menyunun lazımı altmenyusunu seçmək olar.

2) Lokal menyu – sazlayıcının hər bir pəncərənin, onun xüsusiyyətini nəzərə alan, özünün xüsusi menyusudur. Həmin menyuyu çağırmaq üçün, pəncərədə mausun sağ düyməsini (yaxud pəncərəni aktivləşdirib, Alt+F10) sıxmaq lazımdır.

Bu əməliyyatları yerinə yetirdikdən sonra, bizim proqramın düzgünlüyünü yoxlamaq olar.

Aydındır ki, Assembler proqramının düzgünlüyü mikroprosessor səviyyəsində yoxlanılır. Bu halda proqramçı proqramın mikroprosessor tərəfindən necə istifadə etməsi və mikroprosessorun resurslarının vəziyyətinin necə dəyişməsi maraqlandırır.

Sazlayıcıda proqramı aşağıdakı dörd mövcud rejimlərdən birindən istifadə etməklə icra edə bilərik:

- *Şərtsiz icra rejimi* (F9 düyməsini sıxmaqla aktivləşdirmək olar);
- *Addım-addım icra rejimi* (F7 və ya F8 düyməsini sıxmaqla aktivləşdirmək olar);
- *Kursorun cari vəziyyətinə qədər icra rejimi* (F4 düyməsini sıxmaqla aktivləşdirmək olar);

- *Kəsilmə nöqtəsini təyin etməklə icra rejimi* (və ya nəzarət nöqtələrinə görə icra rejimi) F2 (dayandırmaq üçün Ctrl+F2);

Bu rejimləri ətraflı nəzərdən keçirək.

- *Şərtsiz icra rejimindən* proqramın tam işləməsinə (xırda detalları nəzərə almadan) baxmaq tələbi yarandıqda istifadə olunur. Bu rejimdə proqramı işə buraxmaq üçün F9 düyməsini sıxmaq lazımdır. Alınan nəticəyə baxmaq üçün istifadəçi pəncərəsində (**Window> User Screen**) və ya klaviaturadan Alt+F5 düyməsini sıxmaqla

açmaq olar. Hər hansı problem yarandıqda və ya proqramın işini tam araşdırmaq tələbi yarandıqda, sazlayıcının aşağıdakı üç rejimindən istifadə olunur.

- *Addım-adım icra rejimində* proqramın işini addım-addım izləmək mümkündür. Bu rejimdə, proqramın əmrlərini ardıcıl olaraq bir-bir icra etmək və hər bir icra olunan əmrin nəticəsini müşahidə etmək mümkündür. Bu rejimi aktivləşdirmək üçün F7 (**Run>Trace into**) və ya F8 (**Run>Step over**) düymələrini sıxmaq lazımdır. Hər iki düymə addım-addım icra rejimini aktivləşdirir. F7 düyməsini sıxdıqda sazlayıcı bütün əmrləri bir-bir icra edir (prosedur və ya kəsilmələrin əmrlərini də daxil olmaqla). F8 – də prosedur və ya kəsilmələrə bir əmr kimi baxılaraq icra olunur və sonra idarə proqramın növbəti əmrinə ötürülür. Qeyd edək ki, bu rejimdə işlədikdə *Module* pəncərəsindən başqa, daha bir səmərəli CPU (MP-nin vəziyyəti) pəncərəsindən istifadə etmək daha əlverişlidir. CPU pəncərəsini əsas menyudan **View>CPU** əmri ilə açmaq olar.

Bu pəncərə mikroprosessorun vəziyyətinin təsvirini verir və 5 tabelli altpəncərədən ibarətdir(aşağıdakı şəkilə bax);

1) Bu pəncərədə ilkin proqram mətni maşın əmrləri (dizassembleşdirilmiş formada) şəklində verilir. Bu proqramın *Module* pəncərəsindəki maşın formatıdır. Addım-addım sazlanmanı birbaşa bu pəncərədə aparmaq olar və burada cari əmr sətiri işıqlandırılır;

2) *Registers* pəncərəsi – mikroprosessorun registrlər pəncərəsi olub, burada cari registrlərin məzmununun təsviri göstərilir. (Susmaya görə yalnız i 8086 registrlərinin məzmununu göstərilir). i486 və ya Pentium registrlərinin məzmununa baxmaq üçün onların təsvir rejimini vermək lazımdır. Bu məqsədlə Mausun sağ düyməsini registrlər alt pəncərəsi sahəsində sıxıb, lokal menyunu çağırıb, menyudakı **Registers 32-bit** göstərişindən <yes> əmrini vermək lazımdır;

3) *Bayraqlar* pəncərəsi. Bu pəncərədə, mikroprosessorun bayraqlarının mnemonik adları və bayraqların cari vəziyyətinin təsviri verilir;

4) *Stack* (stek) pəncərəsi. Bu pəncərədə Stek üçün ayrılmış yaddaşın məzmununun təsviri göstərilir. Stek sahəsinin ünvanı SS və SP registrlərinin məzmununa əsasən təyin olunur.

Əməli yaddaşın Dump (yaddaşda verilənlərin yerləşməsi) pəncərəsi. Pəncərənin sol tərəfində göstərilən komponentlərin köməyi ilə təyin olunan ünvanə görə yaddaş sahəsinin məzmununu göstərir. Pəncərədə yaddaşın ixtiyarı sahəsinin məzmununu görmək olar. Bunun üçün Mausun sağ düyməsini sıxmaqla açılan lokal menyudan lazımı əmri seçmək lazımdır (GO TO DS: 0000 ←).

Bu altpəncərələrdən bəzilərini ayrıca pəncərə kimi ekrana çıxarmaq olar. Demək olar ki, ilkin mətnlə Module pəncərəsində işləmək CPU pəncərəsində dizassemblerləşdirilmiş formada işləməkdən daha məqsədə uyğundur. Qeyd edək ki, bu pəncərələrin köməyi ilə aşağıdakı əməliyyatları yerinə yetirmək mümkündür:

- *Kursorun cari vəziyyətinə qədər icra rejimində*, proqramın istənilən yerindən proqramı addım-addım icra etmək olar. Bu rejimdən proqramın hər hansı hissəsinin fəaliyyətinin düzgünlüyünü yoxlamaq lazım gəldikdə istifadə olunur. Bu rejimi aktivləşdirmək üçün proqramın tələb olunan sətirində kursoru qeyd edib, F4 düyməsini sıxmaq lazımdır. Onda proqram həmin nöqtəyə qədər işləyərək dayanacaq. Sonra isə lazım gələrsə addım-addım sazlama rejiminə keçmək olar.

- *Kəsilmə nöqtəsini əvvəlcədən təyin etməklə icra rejimində* – proqramı dəqiq təyin olunmuş kəsilmə nöqtələrində icrasını dayandırmaq mümkündür. Proqramın icrasından əvvəl bu nöqtələri proqramda təyin etmək lazımdır. Bunun üçün tələb olunan sətərə keçib, F2 düyməsini sıxmaq lazımdır. Bu zaman seçilmiş sətir başqa rənglə işıqlanır. Əvvəlcədən təyin olunmuş kəsilmə nöqtələrini ləğv etmək olar. Ona görə lazım olmayan sətiri seçib, F2 düyməsini təkrar sıxmaq lazımdır. Kəsilmə nöqtəsi qeyd olunduqda sonra proqramı icra etmək üçün F9 düyməsini sıxmaq lazımdır. Proqramın icrası birinci kəsilmə nöqtəsində dayanacaqdır. Bu vaxt mikroprosessorun və yaddaşın cari vəziyyətinə baxmaq və proqramı addım-addım sazlama rejimində və ya yeni kəsilmə nöqtəsinə qədər icrasını yenidən davam etdirmək olar. İstənilən rejimlərdə CTRL+F2 düyməsini sıxmaqla proqramın icrasını dayandırmaq (kəsmək) olar.

Assembler: əməliyyatlar və əmrlərin formatı.

Əməliyyatlar

Assembler əmrlərinin operandları bilavasitə ədəd, registr və ya yaddaş sahəsinin məzmunundan və həmçinin ifadələrdən təşkil oluna bilər. İfadə operand və əməliyyatların kombinasiyası kimi təsvir oluna bilər. İfadənin hesablanması nəticəsi, hər hansı yaddaş xanasının ünvanı və ya sabit (mütləq) qiymət ola bilər.

İfadənin hesablanmasında əməliyyatlar prioritetə uyğun icra olunur. Bu ardıcılığı mötərizələrin vasitəsi ilə dəyişdirmək olar. Eyni prioritetli əməliyyatlar soldan sağa ardıcıl yerinə yetirilir.

Əməliyyatların prioritet cədvəli aşağıda göstərilmişdir:

Əməliyyatlar	Prioritetləri
LENGTH, SIZE, WIDTH, MASK, (,), [,], <, >	1
.	2
:	3
PTR, OFFSET, SEG, TYPE, THIS	4
HIGH, LOW	5
+, - (unar)	6
*, /, MOD, SHL, SHR	7
+, -, (binar)	8
EQ, NE, LT, LE, GT, GE	9
NOT	10
AND	11
OR, XOR	12
SHORT	13

Əməliyyatlar yalnız translyasiya zamanı icra olunur. Əsasən beş cür əməliyyat var:

- 1) hesabi;
- 2) məntiqi;
- 3) münasibət;
- 4) qiymətləri qaytaran;
- 5) mənsubetmə əməliyyatları.

Əməliyyatların qısa xarakteristikasını verək.

Hesab əməliyyatları

Hesab əməliyyatlarına: “+” və “ – “ ünar əməliyyatları, “+”, “–“, “*” (vurma), “/” tamqiymətli bölmə, “MOD” bölmədə qalığın qiymətləndirilməsi kimi binar əməliyyatları daxildir.

Misallar:

a) a1 EQU 7/3 ; Nəticə 2

b) a2 EQU 7 mod 3 ; Nəticə 1

v) tab_size EQU 10 ; Massivin baytlarla ölçüsü

size_el EQU 2 ; Elementlərin ölçüsü

mov cx, tab_size/size_el ; cx reqistrinə massivin elementlərinin sayını yükləyir.

Sürüşdürmə əməliyyatları

Sürüşdürmə əməliyyatları əməliyyatda göstərilən *qiymət-i*, *ifadə*-nin qiyməti sayda mərtəbələr qədər sola və sağa sürüşdürür və yazılış formatları aşağıdakı kimidir:

Qiymət SHL ifadə

Qiymət SHR ifadə

Bu əməliyyatlar, veriləni ifadənin verilmiş qiymətinə bərabər bit qədər sola (SHL) və ya sağa (SHR) sürüşdürür. Əməliyyat zamanı boşalan bitlər sıfırlarla doldurulur.

Misallar:

a) mask_b EQU 10111011b

10111011b ədədini mask_b adına mənimsədir.

MOV al, mask_b shr 3

mask_b qiymətini 3 bit sağa sürüşdürür. Sürüşdürmədən sonra al = 00010111b olacaq

b) mask_b EQU 00110010b

mask_left EQU mask_b shL 2

Sürüşdürmədən sonra mask_left = 11001000b olacaq

Məntiq əməliyyatları

Məntiq əməliyyatları, ifadənin bitləri üzərində əməliyyatlar aparır. Bunlara NOT (inkar), AND (məntiqi vurma (və)), OR (məntiqi toplama (və ya)), XOR (məntiqi

toplamanın inkarı) məntiq əməliyyatları daxildir. Bunlardan AND, OR, XOR əməliyyatları iki operand, NOT əməliyyatı isə bir operand üzərində əməliyyat aparır və bunlara, uyğun olaraq, iki və bir operandlı əməliyyatlar deyilir. AND, OR, XOR və NOT əməliyyatlarının icrasının nəticəsi aşağıdakı cədvəldə verilmişdir:

Registrlı və bilavasitə ünvanlaşdırma

Ünvanlaşdırma rejimindən ən sürətli registrlı və bilavasitə ünvanlaşdırma rejimidir (çünkü bu rejimdə yaddaş xanalarına müraciət olunmur). Registrlı ünvanlaşdırma rejimində hər iki operand ümumi təyinatlı registrlərdə yerləşir. Məsələn:

MOV AX, BX

Burada **AX** –qəbuledici, **BX** –isə mənbə registrini təyin edir. Bu əmrin icrasından sonra **BX** registrinin məzmunu oxunaraq **AX** registrinin məzmunu dəyişir. **BX** registrinin məzmunu isə dəyişməz qalır. Göründüyü kimi hər iki operand registrdə yerləşdiyi üçün nə seqment registrindən, nə də yaddaş xanasından istifadə olunur.

PUSH və POP əmrləri

PUSH və **POP** əmləri stekə yazma və ya stekdən oxuma əməliyyatlarında istifadə edilir. Stek, proqram verilənlərinin müvəqqəti saxlandığı yaddaş sahəsidir. Bu zaman SP registri ilə stekin zirvəsinin ünvanı təyin edilir. Əmrlərin ümumi yazılışı aşağıdakı kimidir:

PUSH mənbə

POP qəbuledici

PUSH əmri ilə 1, 2, və ya 4 bayt uzunluqlu registrlərin məzmunu və ya yaddaş ünvanındakı məzmunu stek yaddaşın zirvəsinə yazılır. Mənbə kimi ümumi təyinatlı registr, seqment registri, bilavasitə operand (ədəd) və ya dəyişəni götürmək olar. Məsələn:

PUSH DS ; DS məzmununu stekin zirvəsinə yazılır.

PUSH K1 ; K1 ünvanındakı məlumat stekin zirvəsinə yazılır.

POP K1; stekin zirvəsindəki məlumat K1 yaddaşına yazılır.

POP DS ; stekin zirvəsindəki məlumatı ; DS registrinə yazılır.

Program verilənlərini müvəqqəti saxlamaq üçün üç registrdən: SS - stek seqmenti, ESP/SP- stek göstəricisi və EBP/BP –stek baza göstəricisi registrlərindən istifadə olunur. Stekin ölçüsü mikroprosessorun iş rejimindən asılı olaraq 64 kb (və ya mühafizə rejimində 4 qb) qədər ola bilər. İstənilən anda yalnız bir stekə müraciət etmək olar ki, onun da ünvanı SS stek seqment registrində yerləşdirilir. Bu cari *stek* adlanır. Başqa stekə müraciət etmək üçün SS stek seqment registrinə tələb olunan stekin ünvanını yükləmək lazımdır. Mikroprosessor steklə işləyən bütün əmrləri icra edərkən avtomatik olaraq SS stek seqment registrindən istifadə edir.

Giriş-çıkış əmrləri

Hər bir giriş - çıxış qurğusu və hər bir sistem qurğusu giriş-çıkışın ünvan fəzası vasitəsi ilə müraciət oluna bilən bir və ya bir neçə 8, 16 və ya 32 mərtəbəli registrə malikdir. Giriş-çıkışın ünvan fəzası fiziki olaraq əməli yaddaşdan asılı deyil və onun ölçüsü məhdud olub, 2^{16} və ya 65536 qədər giriş- çıkış ünvanından ibarətdir.

Beləliklə, giriş-çıkış portları anlayışını giriş-çıkışın ünvanlar fəzasında müəyyən ünvanı olan 8, 16 və ya 32 mərtəbəli aparat registri kimi təyin edə bilərik. Kompüter qurğularının idarə olunmasının ən sadələşdirilmiş sxemi



aşağıdakı şəkildə verilmişdir. Şəkildən göründüyü kimi, BIOS səviyyəsi ən aşağı səviyyədir.

O, kompüter qurğularından asılı olmayaraq, qurğular ilə birbaşa portlar vasitəsilə işləyir. Qurğuların dəyişdirilməsi zamanı, BIOS–un ancaq uyğun funksiyalarında düzəlişlər aparılır ki, onlar portların yeni ünvanlarına və işləmə məntiqinə istiqamətlənə bilsinlər.

Portların nömrəsi və onların mərtəbələri haqqında məlumatlar qurğunun texniki sənədlərində idarəedici informasiya formatında göstərilir. İstifadə ediləcək qurğuda yerinə yetiriləcək işin sona çatması üçün əməliyyatların və qurğunun portlarının

proqramlaşdırılması ardıcılığını bilmək lazımdır. Yəni, faktiki olaraq nəyi və hansı ardıcılıqda porta ötürməni (ona yazma zamanı) və ya ondan götürməni (oxuma zamanı) müəyyən etmək lazımdır. Bu məqsədlə mikroprosessorun əmrlər sistemindəki cəmi iki əmrdən istifadə etmək kifayətdir. Bunlara giriş-çıxış əmrləri deyilir və onlar xarici qurğularla əlaqə yaradırlar.

1) IN əmri verilənləri portdan qəbulediciyə oxuyur və ümumi yazılışı aşağıdakı kimidir:

IN qəbuledici, port

Bu əmr nömrəsi *port* operandında göstərilən portdan veriləni (ədədi) qəbulediciyə köçürür. *Qəbuledici* kimi yalnız AL, AX və ya EAX registrlərindən uyğun olaraq baytı, sözü və ya ikiqat sözü qəbuletmək üçün istifadə etmək olar. *Port* kimi isə ya bilavasitə operand, ya da DX registri götürülür. Bilavasitə operandan istifadə etdikdə qiymət 255-dən (port 0-dan 255 kimi nömrələnir) böyük ola bilməz.

Şərtsiz keçid əmrləri

Assembler proqramında qayıtma nöqtəsini qeyd etmədən, heç bir şərti yoxlamadan, idarəni proqramın istənilən sətirinə göndərmək üçün **Jmp** (JuMP unconditionally - şərtsiz keçid) şərtsiz keçid əmrindən istifadə olunur və ümumi şəkildə belə yazılır:

Jmp / *modifikator* / *keçid_ünvanı*

Kvadrat mötərizə içərisindəki parametr məcburi deyil və o, yazılmaya da bilər. Məcburi olmayan *modifikator* haqqında yuxarıda məlumat verilmişdir. də göstərilməlidir:

Şərti keçid əmrləri

Şərti keçid əmrləri özündən əvvəlki əmrin yerinə yetirilməsinin nəticəsindən asılı olaraq təşkil olunur. Assemblerdə 30-dan çox şərti keçid əmrlərindən istifadə olunur. Əmrin yazılışı aşağıdakı kimidir:

JX < yaxın nişan >

Burada X – 3 simvola qədər olub, şərti keçidin növünü göstərir.

< yaxın nişan > - bir baytlıq sahə olub idarənin ötürüləcəyi əmrin, şərti keçid əmrindən - 128 127 baytlıq məsafədə yerləşdiyini göstərir. Burada « - » işarəsi idarənin ötürüləcəyi

əmrin şərti keçid əmrindən əvvəl, « + » işarəsi isə əksinə sonra gəldiyini təyin edir. Əgər idarənin ötürüləcəyi əmr bu məsafədən kənarda yerləşərsə, onda şərtsiz keçid əmri vasitəsilə idarənin istənilən yerə keçidini təşkil etmək olar. İ80386 modifikasiyasından sonra gələn modifikasiyalarda bu məhdudiyyət aradan götürülüb. Bayraqların qiymətindən asılı olaraq şərti keçidlərin təşkiliində istifadə olunan əmrlərin bir qrupu aşağıdakı cədvəldə verilmişdir:

Operandın tipi	Şərti keçid əmri	Keçidin şərti	Keçid zamanı bayrağın vəziyyəti
İxtiyari	JE	$operand_1 = operand_2$	ZF=1
İxtiyari	JNE	$operand_1 \neq operand_2$	ZF=0
İşarəli	JL/JNGE	$operand_1 < operand_2$	SF≠OF
İşarəli	JLE/JNG	$operand_1 \leq operand_2$	SF≠OF və ya ZF=1
İşarəli	JG/JNLE	$operand_1 > operand_2$	SF=OF və ZF=0
İşarəli	JGE/JNL	$operand_1 \geq operand_2$	SF=OF
İşarəsiz	JB/JNAE	$operand_1 < operand_2$	SF=1
İşarəsiz	JBE/JNA	$operand_1 \leq operand_2$	SF=1 və ya ZF=1
İşarəsiz	JA/JNBE	$operand_1 > operand_2$	CF=0 və ZF=0
İşarəsiz	JAE/JNB	$operand_1 \geq operand_2$	SF=0

Mühazirə 18.

Əməliyyat sistemləri. Fayl və kataloqlar.

Hər bir proqram işləyərkən kompüterin müxtəlif resurslarına müraciət edir (buraya CPU, fiziki yaddaş, daimi yaddaş, şəbəkə və s. resursları misal göstərmək olar). Əgər kompüterdə icra olunan proqramların kompüterin resurslarına müraciətləri nəzarətsiz olarsa, onda qısa bir vaxtda sistemdə xaos vəziyyəti yaranar. Bundan əlavə, istifadəçi proqramı müraciət etdiyi qurğuların (sərt disk, şəbəkə kartı, və s.) drayverlərini də özündə saxlamalıdır. Müəyyən qrafikə əsasən, prosessor vaxtının icra olunan proqramlar arasında paylanma mexanizmi olmadığından, kompüterdə yalnız bir proqram icra oluna bilər. Bütün bu dediklərimiz problemləri, yəni kompüterin bütün avadanlıqlarının işini, onlara edilən müraciətlərin sinxronlaşdırılmasını, istifadəçi proqramlarının müraciət

etdikləri yaddaş sahələrinə nəzarət və s. həll etmək üçün "Əməliyyat sistemi" adlanan xüsusi proqram kodlarından istifadəyə ehtiyac yaranır. Bütün bu işlərdən əlavə, əməliyyat sistemi həm də bir sıra digər proqram kodları, o cümlədən, yeni proqramlar (istifadəçi, sistem) yarada bilmək üçün vacib olan kompilyator, assembler, linker, mətn redaktoru proqramlarına sahib olmalıdır. Bundan əlavə, hər bir əməliyyatlar sistemində bu sistem üçün xarakterik və istifadəçilər tərəfindən çox tez-tez istifadə olunan proqramlar - əmrlər və s. olmalıdır.

EHM-in işini idarə edən bu əsas sistem proqramı onun əməliyyat sistemi adlanır. İlk əməliyyat sistemi kimi 1969-cu ildə yaradılmış UNIX sayılır. Müasir əməliyyat sistemləri bir və ya bir neçə proqram yox, ucdzlərlə proqram fayllarından ibarət broydck paketlərdir. Əməliyyat sistemi (ƏS) kompüterin texniki qurğularы ilə proqramlar arasında əlaqə yaradır və onu istifadəçi ilə informasiya mübadiləsi üçün istismara hazırlayır. ƏS-lər əsasən, xarici yaddaş daşuyuyğylarыnda - məntiqi disklərdə (ƏS yazılmış məntiqi disk sistem diski (bir qayda olaraq HDD-də C:-diski) adlanır – boot disk) yerləşdirildiyinə əyərə onlara Disk Əməliyyat Sistemləri də deyilir. ƏS-nin proqramları sistem diskinin avtomatik ucdklənən başlanьыь sektorundan (**boot sektor**) yazılır və kompüter işə salınan kimi avtomatik olaraq yerinə yetirilir.

Əməliyyat sistemi üç əsas hissədən ibarətdir. Bunlar aşağıdakılardır:

- Nüvə (kernel)
- Qabıq (shell)
- Proqramlar

Nüvə: Nüvə kompüterə müraciəti nəzarət edir, kompüterin yaddaşını idarə edir, fayl sisteminin işini nəzarət edir və istifadəçilər arasında kompüter qaynaqlarının hissəsini təmin edir.

Qabıq: İstifadəçi ilə əməliyyat sistemi arasındakı əlaqəni qurur. Qabıq bir əmr generatoru və analizatoru kimi də təyin oluna bilər. Verilən əmrləri oxuyur, şərh edir və digər proqramları işlədərək nəticə təmin edə biləcək formaya çevirir. Əsas vəzifəsi terminaldan daxil edilən əmrləri oxuyaraq şərh etməkdir. Bu halda, istifadəçi ilə nüvə

arasındaki ünsiyyət qabıq vasitəsi ilə təmin edilir.

Fayllar: Adi fayllar, silsilə və xüsusi fayllar şəklindədir. Adi fayllar sadəcə bir xarakterik silsiləsi olaraq saxlana bilər. Fayldan hər hansı bir məlumatı daha sonra istifadə etmək üçün yadda saxlamaq məqsədiylə istifadə edilir. Məsələn: simvollarından ibarət və ya ikilik kodlardan ibarət proqramlar kimi. İki və ya daha çox proqram eyni faylı oxuyub yazı bilər.

İstifadəçilər: Sistem administratoru (superuser) və normal istifadəçilər olaraq iki sinfə bölünür. Sistem administratoru istifadəçilərin sistemə giriş haqlarını təyin edir. Sistemin idarəsi administratorun ixtiyarındadır.

ƏS ən azı aşağıdakı 3 hissədən ibarət olmalıdır:

- **əmlər interpretatoru** - proqram "dilindən" məşin dilinə (ƏS-nin istifadə etdiyi 2-lik kodlara) tərcüməçi;
- **drayverlər** - kompüterə qoşulmuş müxtəlif qurğuların idarə etmək üçün kiçik proqramlar;
- **interfeys** - istifadəçinin kompüterlə informasiya mübadiləsi aparmaq üçün mühit (istifadəçinin işlədiyi ekrandakı təsvir);

Müxtəlif arxitekturalı kompüterlərdə müxtəlif əməliyyat sistemlərindən istifadə olunur (çox da uzaq olmayan keçmişdə müxtəlif tip kompüterlərdə proqramlaşdırma dilləri də bir-birindən fərqlənirdi).

Əməliyyat sistemləri, *birməqsədli* və *çoxməqsədliyə* (bir- və çoxtapşırıqlı da demək olar) bölünür. Birtapşırıqlı əməliyyat sistemi (DOS), eni zaman məqamında, ancaq bir tapşırıq yerinə yetirdiyi halda, çoxtapşırıqlı ƏS (Windows) isə, eyni vaxtda bir neçə prosesi idarə edərək, onların arasında kompüterin resursunu bölüşdürür. Prinsipə, çoxməqsədli ƏS-nin yerinə yetirəyi tapşırıqların sayı məhdudsuz olaraq, prosessorun gücündən və əməli yaddaşın həmindən asılıdır.

ƏS-ləri bir-birindən fərqləndirən başqa bir parametr istifadəçilərin sayıdır.

Əməliyyat sistemi *biristifadəçi* (bir kliyentin xidmətini təmin edən) və *çoxistifadəçi* (istifadəçi qrupunun birə işləməsi üçün nəzərdə tutulmuşdur) üçün

ola bilər. Birinciyə nəzərən - Windows 98/ME olduqda, ikinciyə isə - Windows NT/2000. Ev şəraitində, FK üçün, təbii ki, bir istifadəçi üçün ƏS yararlıdır.

Başqa bir parametrlər - *mərtəbəlilikdir*. Prosesorda olduğu kimi və ona bağlı olduğuna görə, ƏS-ni də mərtəbəlilik xarakterizə edir. Windows 98/ME ƏS-mi meydana əldə edə, 16-mərtəbəli ƏS-ləri (DOS, Windows 3.1, Windows 3.11) keçmişdə qaldı. Müasir ƏS-lər 32 və 64 mərtəbəli ƏS-lərdir.

Bu əcnub dünyanın kompüter məkanının 90%-dən çoxunu təşkil IBM tipli kompüterlərdə **Microsoft** firmasının yaratdığı Disk Əməliyyat Sistemlərindən istifadə olunur.

Onların qısa inkişaf tarixi:

- 1981-ci ildə **Microsoft** firması MS DOS 1.0 versiyasını yaradır və tezliklə o IBM tipli kompüterlərin əsas sistem programına çevrilir;
- 1982-ci il - 1.1 və 1.25 versiyaları yaradılır - əsas yenilik 320 Kbayt yaddaşı olan çevik maqnit (**floppy**) disklərindən istifadə;
- 1983-cü il - 2.0 versiyası yaradıldı - yenilik IBM tipli kompüterlərdə yeni istifadə olunmağa başlayan sərt maqnit disklərində ("**vinchester**") istifadə;
- 1984-cü il - 3.0 və 3.1 versiyalarının istifadəyə verilməsi - 10 Mbayt sərt və 1.2 Mbayt çevik maqnit disklərindən istifadə olunmaqla;
- 1988-ci il - 4.0 versiyası: yenilik - "**siçan**" manipulyatorunun işlədilməsi və qrafiki iş rejiminin tətbiqi;
- 1991-ci il - 5.0 versiyası - **multimedia** ilə iş imkanları;
- 1992-ci il - 6.0 versiyası yüz ilə bərabər **Windows 3.1** sürətli programını da əhatir və bu versiyadan sonra MS DOS öz yerini tədricən WINDOWS əməliyyat sisteminə verməyə başladı;

MS DOS termini *Microsoft Disk Operating System* sözlərinin baş hərflərindən (abreviaturasından) götürülmüş və Microsoft firması tərəfindən hazırlanmış, disk üzərində, əməliyyat sistemi deməkdir. DOS əməliyyat sistemi aşağıdakı tərkib hissələrdən ibarətdir.

Əiriş-çыхыşын baza sistemi (BIOS) – *Васыз Input Output Sistem-i* kompüterin daimi yaddaşында (daimi yaddaş qurğusunda, *DYQ*) yerləşir. ƏS-nin bu hissəsi – kompüterə «tikilmişdir». Bunun təyinatы, əiriş-çыхышы həyata keçirməklə əlaqədər, ƏS-nin sadə və universal funksiyalarынын yerinə yetirilməsindən ibarətdir. Bununla belə, *BIOS*-da əməliyyat sisteminin yerləşdiyi daşуыcını çağыran program мюvбuddur.

Əməliyyat sisteminin yцkləyіbisi – чох qыsa program olaraq, DOS əməliyyat sistemilə olan hər disketin birinbи sektorunda yerləşir. Bu programын funksiyасы - DOS-un yцklənmə prosesini tamamlayan əməliyyat sisteminin daha iki modulunun yaddaşа oxunmasıндan ibarətdir.

Sərt diskdə (vinchesterdə) əməliyyat sisteminin yцkləyіbisi iki hissədən ibarətdir. Bu, onunla əlaqədərdir ki, sərt disk neçə bۆlmələrə (məntiqi disklərə) bۆlünə bilər. Yцkləyіbisinin birinbи hissəsi, sərt diskin birinbи sektorunda olaraq, sərt diskin hansы bۆlməsindən yцklənmənin davam etdirilməsini seçir. Yцkləyіbisinin ikibи hissəsi isə, bu bۆlmənin ikibи sektorunda yerləşərək, yaddaşа DOS-un modullarынын кючдrərək, idarəolunmanı onlara ютдrдr.

BIO.SYS və MS-DOS.SYS disk fayllarы. Bu fayllar diəər adlarla da adlandıra bilər, məsələn, *Pb DOS* цчдн ***IBMBIO.бOM*** və ***IBMDOS.бOM*** və *DR DOS* цчдн isə, - ***DRBIO.SYS*** və ***DRDOS.SYS***. Belə ki, əməliyyat sisteminin variantындan асылы olaraq, adlar dəyişdirilir. Bunlar, əməliyyat sisteminin yцkləyіbisi ilə yaddaşа yцklənilrər və kompüter yaddaşында daim olaraq qalırlar. *BIO.SYS* fayлы, *DYQ*-nun tərkibində yerləşən *BIOS*-un əlavəsi kimi, təsvir olunur. *MS-DOS.SYS* fayлы DOS-un yцksək təbəqəli əsas xidmətlərini reallaşdırыр.

Komandanlıq edən DOS prosessoru istifadəçi tərəfindən daxil olunan əmrləri emal edir. Komandanlıq edən prosessor, diskdə мюvбud olan və əməliyyat sistemini yцkləyən, ***бOMMAND. бOM*** disk fayлында yerləşir. İstifadəçinin bəzi əmrlərini, məsələn, **Type, Dir** və ya **бору**, omandanlıq edən prosessor юзц yerinə yetirir. İstifadəçinin qalan (xaribи) əmrlərinin yerinə yetirilməsi цчдн, prosessor diskdə olan uyьun adla programы axtarыр və, onu

tapdıqda, yaddaşa uçkləyir və idarəetməni ona yötürür. Programın işinin sonunda komandanlıq edən prosessor, programı yaddaşdan ləv edir və əmrlərin yerinə yetirilməsinə hazır olması barədə məlumatı (DOS-nə dəvət) çıxardır.

DOS-un xarici əmrləri. Bu programlar, ayrı-ayrı fayllar vidində əməliyyat sistemlə birə təhiz edilərək, disketlərin formatlaşdırılması, disklərin yoxlanması və s. kimi xüsusiyyətli xidmətləri yerinə yetirir.

Quruların drayverləri – xüsusi programlar olaraq, DOS-un giriş-çıxış sistemini tamamlayır və yeni və ya, müvəud olan quruların, qeyri standart tətbiqinin xidmətini təmin edirlər. Məsələn, drayverlərin köməylə, kompüter yaddaşının hissəsi olan, «elektron diskə», elə diskin yəzlə işləməsi kimi, mümkündür. Drayverlər, əməliyyat sisteminin uçklənməsi zamanı, kompüterin yaddaşına uçklənərək, onların adı, xüsusi *BONFIQ.SYS* faylda qeyd olunur. Belə şem yeni quruların əlavə olunmasını yənzəlləşdirir və bunu, DOS-un sistem fayllarının toxunmamasına imkan verir. **Autoexec.bat** - sistem uçklənəndən sonra avtomatik iğra olunmalı programlar və təlimatlar ardıyılılyı yazılmış mətn faylıdır.

MS DOS - fayl və kataloqlar.

Kataloq yaddaşın adlandırılmış hissəsidir. Daxilində kataloq və fayllar yerləşə bilər. Bir kataloq daxilində tipləri fərqli olan iki eyni adlı faylı yerləşdirmək olar. Lakin bir kataloq daxilində tipləri eyni olan və adı eyni olan iki fayl yerləşdirmək olmaz.

Fayl yaddaşda öz növbəsində MS DOS – da kataloq, WINDOWS –da isə qovluq adlanan yaddaş hissəsində saxlanır. Onları da işarə etmək üçün qovluq adından istifadə olunur. Fayl adından olaraq burada ad genişlənməsi olmur. İxtiyari kataloqda ixtiyari sayda fayl və ya başqa kataloq ola bilər. Fayl və qovluqlarda öz növbəsində yaddaşda məntiqi disk adlanan disklərdə yerləşir. Bu diskləri işarə etmək üçün latın əlifbasının böyük hərflərindən istifadə olunur. A, B, C, D, E, F, G... Z

- A və B hərfləri floppy-disklər üçün nəzərdə tutulur.
- C və D - Sərt disk (HDD) üçün nəzərdə tutulur.

- E diski CD ROM, DVD ROM üçün nəzərdə tutulur.
- F, G... və s. flash disklər üçün nəzərdə tutulur.

İxtiyari məntiqi disk baş kataloqla başlayır. Həmin kataloqun daxilində yerləşən fayl və kataloqlar I səviyyə kataloqlar adlanır. I Səviyyənin daxilində yerləşən II səviyyə kataloq adlanır. Buna kataloq ağacı deyirlər. Buna görə kompüterdə fayl sisteminin iyerarxik struktura malik olduğu deyilir.

Yaddaşda olan ixtiyari faylın yerləşmə məkanını göstərmək üçün fayla yol anlayışından və ya faylın tam adından istifadə olunur. Məs: C:\testlər\informatika_testi.doc yazılışı nəyi bildirir? Burada C **baş kataloq**, testlər **kataloq** (Windows əməliyyat sistemində qovluq), informatika_testi.doc **fayl adını** göstərir. Fayla tam yol ‘\’ işarəsi ilə bölünən kataloq ad ardıcılığıdır.

Sual işarəsi faylın adında faylın axtarışı zamanı ixtiyari simvolun yerini göstərir. Məs : A???.doc – yazdıqda birinci hərfi A olan 3 hərfli doc genişlənməli faylları ekrana çıxarır.

*- simvolu fayl adında ixtiyari sayda və ya ixtiyari simvolları bildirir. Məs : *.doc – doc ad genişlənmələri olan bütün faylları verəcək. Ona görə ? və ya * -dan ad genişlənmələrində işləmə bilməz.

. - bütün fayllar deməkdir

MS –DOS əməliyyat sisteminin əsas əmrləri.

MSDOS əməliyyat sistemi yükləndikdə ekrana aşağıdakı formalı əmr sətiri çıxarılır.

C:\> ; A :>

1. **copy con** faylın adı –mətni -F6 Enter mətn faylının yaradılması.
2. **del** faylın adı. Enter –göstərilən adlı fayl yaddaşdan silinir.
3. **ren** faylın adı 1 faylın adı 2 Enter –fayl adı. 1 –in adını fayl adı 2 –yə dəyişər.
4. **copy** fayl adı 1 fayl adı 2 Enter –fayl adı 1 –in təkrarını alır, fayl adı 2 –adı ilə yaddaşda saxlayır.
5. **move** fayl adı kataloq adı Enter –fayl adı faylını, kataloq adı kataloquna göndərir.
6. **move** kataloq adı 1 kataloq adı 2 Enter –fayl adı faylını, kataloq adı 2 –yə dəyişir.
7. **md (disk : yol)** Enter –göstərilən yerdə kataloq yaradır.

- C:\K1\K2\ fayl 1.doc –Enter fayla yoldur. Faylın yerini göstərir.
 (disk :) –göstərilməyə də bilər. Bu zaman cari kataloqu göstərir.
8. **rd**(disk :) yol - Enter göstərilən yerdəki boş kataloqu ləğv edir.
 9. **cd**(disk :) yol – Enter cari kataloqu göstərilən yerdəki kataloqla əvəz edir.
 10. **dir** –cari kataloqun tərkibini göstərir.
 (dir(disk :) yol) belə də göstərilə bilər.
 11. **date** –maşındakı cari tarixi göstərir.
 12. **time** –maşında cari saati göstərir.
 New time ilə yeniləmək olar.
 13. **type** fayl adı –göstərilən faylı açıb ekrana gətirir.
 14. **copy** fayl adı prn
 Göstərilən faylı çap qurğusuna çapa göndərir.
 15. **cd** baş kataloqa keçidi təmin edir.
 16. **cd..** bir üst kataloqa keçidi təmin edir

ƏDƏBİYYAT

1. O.A.Akulov, N.B.Medvedev. Informatika. Вазовы курс. Москва, 2007
- 2.S.Simonoviç, Q.Evseev, A.Alekseev.Спеціальнаэ informatika. Учебное пособие. Москва, AST Press, 2002
- 3.Informatika. Вазовы курс: Учебник длэ вузов. /Pod red.S.V.Simonoviça. –SPb: Piter, 1999. – 648 s.
4. Ə.Abbasov, M.Əlizadə və s. Informatika və kompüterləşmənin əsasları. Dərslik. Bakı, 2006.

Mühazirə 19.

Windows əməliyyat sisteminin interfeysi, sistemə quraşdırılmış texnologiyalar.

WINDOWS kompüter proqramlarını keyfiyyətə yeni mərhələyə qaldırmışdır. Bu əməliyyat sistemi 1995-si ildən sonra bir neçə dəfə təkmilləşdirilmişdir (yeni versiyası yaradılmışdır) və IBM tipli kompüterlərin əsas sistem proqramıdır (bu tipli kompüterlər isə dənə kompüter parkımın

буюцк әксәрийәтini тәшкil edir). Program мұһитләринин истифадәчи интерфеysi (programla iş рәнбәрәси) артық хцсцси катәқориа истифадәчиләрin баша дцшә биләбәүйи җансыхыҗыы кодлар вә әмрләрдән - рәнәбәрәнә шәkillәрдән ибарәт, audio вә video texnologiyalary юзцндә җәмләшдирән динамик multimediyaya - чохистiqamәтли мұһитләрә кечмишдир. Kompүтер исә артық мұҗрәккәб рiyazi мәсәләләри yerinә yetirән электрон қурбұдан, һамынын истифадә etmәyi вәәиб olan әsas informasiya мәнбәyinә вә demәк olar ki, һәр нюв informasiyalary işләyә билән vasitәyә чеврилмишдир. WINDOWS әмәliyyat sisteminin истифадәчи интерфеysi qrafiki olduьundan ekranын istәnilән нюqtәси işчидир вә cursor manipulyatorларынын күмәyilә aktivләшдирилә билir. Артық әlifbanы (вә yaxud program мұһитinin dilini) belә bilmәyән insan «sıчан»ы stolun цзәрindә һәрәкәт etdirmәklә «шәkillәrlә» istiqamәtlәнәрәк kompүterдә мұәyyән işләри әюрә биләр. WINDOWS мұһити цчцн yaradылмыш, "һәр işi әюрә билән" minләrlә program bir-birindән fәrqli olsa da, onlarda истифадә olunan vasitәlәрin чоху eynidir вә bu programlar bir-biri ilә сых integrasiyada işләyә билir.

Нәлә 1994-цц иlin paуызындан Misrosoft firmасы kompүтер bazarmда yeni program мәһsulunun satышына башlayacaьмы elan etmişди. Dоьrudan da, deуылдйи kimi oldu. 1995-ci иlin 24 avqustdan башlayaraq, Misrosoft firmасыnm yeni programы - Windows'95 az vaxt içәrisindә бцтцн дцnyada genіш yayылды. Bәs bu сцр populyarlyьын s әbәbi нә idi? Ән әsасы, burada bir нюв MS-DOS вә Windows бирләшдирилmiş вә yeni әмәliyyat sistemi yaradылмышды. Belәlikлә, истифадәчинин саны MS-DOS-un yeknәsәq әмрләрindән қutармышдыр. Lakin истисмар edildiyi illәр әrzindә Windows'95 әмәliyyat sisteminin bir чох цstцnлцқklәri ilә бәрәbәр, etibarlyьық вә davamlы işләмәк сәһәtdән мұәyyән qцsurlарынын olduьu da ашқара чыхды. Bu qцsurlары aradan қaldырмақ, әмәliyyat sistemini yeni imkanlarla zәnginләшдirmәк вә onun bInternet-dә işләмә imkanlannы genішләndirmәк мәqsәdilә 1998-ci иldә daha мұтәрәqqи Windows'98 әмәliyyat sistemi yaradылды. Sonrakы illәrdә Windows Millenium (Me), Windows 2000, WindowsXP, Windows 2003 Windows Vista, Windows 7 kimi yeni әмәliyyat

sistemləri yaradılmışdır. Nisbətən «zəif» kompüterlər üçün Windows XP bu əcnə kimi ən əniş yaıyılmış versiya sayılır. Bəlkə də buna səbəb yeni əməliyyat sistemlərinin kompüterdən daha çox resurs tələb etməməsi, əvəzində isə adi istifadəçiyə əlavə imkanlar verməsidir. Kompüter texnikasının son illərdəki inkişafı «zəif» kompüter anlayışını demək olar ki, aradan çıxardı. Bu əcnə kompüterləri istənilən bəyüclükdə proqramı yaddaşda saxlamağa və işlətməyə imkan verən resurslara malikdir.

Windows 7 XP əməliyyat sisteminə nisbətən kompüterin daha çox resursunu sərf edir. 7 əməliyyat sisteminin lokallaşdırılması nəticəsində Microsoft məhsullarında istifadə olunan əmr və sözlərdən ibarət Azərbaycan lüğəti (Glossary) yaradılmış, interfeys Azərbaycan dilinə tərcümə edilmiş (Language interface pack), həmçinin Microsoft-un lokallaşdırılmış məhsullarında istifadəsi tövsiyə edilməyən söz və ifadələr siyahısı yaradılıb (Azeri Policheck). Lokallaşdırma zamanı Azərbaycan dilinin bütün qaydalarına riayət edilib. Görülmüş işlər nəticəsində Microsoft korporasiyası xüsusi dil paketini - Language Interface Pack (LIP) – təqdim edir. Sözügedən paketin ingilis dilində olan əməliyyat sisteminin üstündən yüklənməsi Microsoft Windows 7-ni Azərbaycan interfeysilə istifadə etməyə imkan verir. Dil paketini Microsoft-un yerli nümayəndəliyinin saytıdan - www.microsoft.az yükləmək olar.

Windows əməliyyat sistemlərində aşağıdakı yeni texnologiyalar tətbiq olunmuşdur:

WYSIWYG texnologiyası.

Mənası – «What You See Is What You Get» – Nəyi əyüçsən onu alırsan. Monitorda nəə əyüçsənsə, çarda da o əyüç alırsan. Proqramın istifadəçi interfeysində (İşçi stol) yerləşdirilmiş obyektlərin şəkilləri (piktoqramları) onun ətraf etdiyi işə müvafiq təsvirlər

Menyu bəndlərini aktivləşdirmək üçün klaviatuturadan Windows düyməsini basmaq və kursoru düymələrin köməyilə müxtəlif isiqamətlərdə hərəkət etdirərək seçmək və Enter düyməsini basmaqla müvafiq proqramı işlətmək olar.

Və ya «sıçan»-ın markerini həmin menyularda əəzdirməklə lazım olan program və yaxud menyu bəndi seçilir, dıyməni sıxmaqla bu bənd aktivləşdirilir.

Open – Start menyusunu açır, **Explorer** (Bələdçi) – kompüterin yaddaşı ilə işlərin təşkili, Searsh(axtarmaq) – yaddaşda lazım olan faylların(qovluqların) axtarışı, **Check by DrWeb** – müvafiq antivirus programı ilə yaddaşın yoxlanması. Son 2 bənd bu menyunu şəbəkədə bıdın istifadəçilər dıdın açmaq və bələdçilik etmək funksiyalarını yerinə yetirmək dıdındır; **b** – aktiv işçi stolun boş hissəsində sağ dıymənin sıxılması – bu stolun parametrlərinin təyin olunması və dəyişdirilməsi dıdın olan kontekst menyusunu aktivləşdirir (dımumiyyətlə istənilən program mühitinin menyu yazılmış dıymələrindən kənar boş yerdə «sıçanın» sağ dıyməsini sıxmaqla müvafiq kontekst menyusunu aktivləşdirmək olar).

«Sıçan»-ın sağ dıyməsinin (sühbət əlbəttə sağ əl dıdın sazlanmış «sıçan»-dan ədir) sıxılması ilə menyuların küməyilə iş stolunda olan program nişanlarını (piktoqramları) nizamlı yerləşdirmək – müxtəlif parametrlərinə əyərə dızmək olar, monitorun və ekran təsvirin parametrlərini dəyişmək və rejimlərini təyin etmək olar. WINDOWS programları mühitlərində istənilən boş ərazi, heç də boş deyil. Onları sıçanın sağ dıyməsi ilə yoxlasaq mütləq hər hansı bir informasiya almalıyıq. Programı işə salmaq dıdın onun nişanının dızərində «sıçan»ın sol dıyməsini sıxmaq lazımdır. Bu program mühitində vizual olaraq hər bir yaddaş daşuyubıyısının istifadə olunmuş və azad resurslarını əyormək, onlar dızərində müxtəlif profilaktik əməliyyatlar aparmaq və onların mühafizəsi dıdın müxtəlif vasitələr tətbiq etmək olar. Control Panel programını aktivləşdirməklə isə kompüterin bıdın sistem qurğularının və program təminatının işini tənziqləmək olar.

Drag and Drop texnologiası.

Mənası «Dart apar və tulla» deməkdir. Bu texnologiya qrafiki istifadəçi interfeysinə əsasını təşkil edir və Vektor tipli qrafikanın elementlərinə əsaslanır. Programın qrafiki ekranında əyərən istənilən obyekt istənilən başqa yerə

«sıçan»-ын кюмәйилә tutub sıçrışdırmək və кючдүрмək olar. Әмәлиyyat sisteminin әsas elementi olan рәпәғәрәләрin юлчдләрin дәүйшмәк, onлары «ютрмәк» və «баьlamaq» olar;

Pluә and Play texnologıyası.

Mәnası – «Tap və işlät» – EHM-in intellektuallaşdıryılması istiqamätinde yaradılmyş və tәtbıq olunan ilk texnologıyadır. Bu texnologıya ашаьadaky istiqamәlәri әhatә edir:

- Kompүterә qoşulmyş һәр hansı bir qurьunun avtomatik olaraq ашkarlanması və onun idarә olunması цчцп мцvafıq proqramын-drayverin axtarылması;

- Kompүterin yaddaşында yerləşdirilmış fayllarын (sistem belә fayllarын qarşысына onun іғрасыны tәmin edән proqramын işarәsini qoyur) formatларынын avtomatik tanынması və onларын yaradылдыьы proqram мұhitinin avtomatik tәyin olunması. Mәs. **.doc** әenişlәнмәsi olan fayly **Bәlәdçi** proqramы мұhitindән aktivləşdirmәklә **Word** proqramы мұhitnә avtomatik daxil olmaq olar (bu zaman istifadәçi **Word** redaktorunun harda yerləşdiyini bilmәyә bilәр). Әәәр faylyн formatы sistem tәрәfindән avtomatik tanынмыrsa (yәni bu faylyн yaradылдыьы və ya onu işlädән proqram sistemә instalyasiya olumayыbsa) sistem «әllә» iş rejiminә keçir. Bu zaman sistemә faylyн yaradылдыьы мұnitі «әюstәrmәk» lazımdыр;

WINDOWS IBM tipli kompүterlәрin әsas әмәliyyat sistemidir və onun bцтцп versiyalarынын istifadәçi interfeyslәri bir-birinә oxşayыр. Proqramын һәр hansı bir versiyasında praktiki işi mәнimsәмәklә qalan versiyalarы asanlıqla юyrәнmәk olar.

Windows 7-nin әn ыiddi yenilәshmәsindән biri – sәs әmrlәrinin tanынması və verilәnlәrin sәslә daxil olunmasıdır. Әn әsasы isә, **Windows**-un tanынмыş 32-bitli variantындan başqa, *Microsoft*, yeni 64-bitli prosessorla tәmin olunmyş serverlәрә quraşдырмаq mәqsәdilә мұcasirlәşmiş 64-bitli variantынı hazыrlamыşдыр. **Windows XP** – interfeysi tamam yenilәşdirilә bilән, *Microsoft* sisteminin birinьi әмәliyyat sistemidir. Indi sadә ekran «мюvzularын» yerinә

- Paint-sadə qrafiki redaktor
- WordPad - sadə qrafiki mətn redaktoru

Windows Əməliyyat Sisteminin standart proqramları

Start (Start) → Proqramlar (Программы) → Accessor.(Standartnye):

Paint qrafik redaktoru; WordPad; Ünvan kitabçası; Bloknot; Kalkulyator; Windows Explorer.

Əyləncə prqramları

Start (Start) → Proqramlar (Программы) → Accessor.(Standartnye) → Razvlechenie:

- Windows Media Player;
- Səsin ucalığı;
- Səsyazma.

Kompüter oyunları

Kompüter oyunları kompyuter qurğularını test etmək qçqn ən yaxşı üsuldur. Bu proqramlar yüksək sürət, daha çox yaddaş və yaxşı qrafika tələb etdiklərindən kompyuterin yaxşı işləməyən sistemini təyin etmək olur.

PAINT qrafik redaktoru

Sadə rəsm redaktoru olub, rastr tipli şəkillərin çəkilməsi və redaktəsi üçün nəzərdə tutulmuşdur. Proqramın pəncərəsi aşağıdakı elementlərə malikdir: sərlövhe sətri, menyu sətri, alətlər paneli, rənglər paneli, rəsm sahəsi, vəziyyət sətri.

Çəkilmiş şəkli yadda saxlamaq üçün:

Fayl (Fayl) → Save (Soxranitʹ) → [Save as] pəncərəsində faylın adı, tipi, saxlanacağı yer təyin edilir → Save (Soxranitʹ).

Kalkulyator

Adi kalkulyatorlar kimi işləyir. Hesab əməllərini yerinə yetirmək üçün istifadə edilir. Kalkulyatorun görünüşü iki cür ola bilər: adi və mühəndis.

- Hex – ədədi 16-lıq say sistemində təsvir edir;
- Dec – ədədi 10-luq say sistemində təsvir edir;
- Oct – ədədi 8-lik say sistemində təsvir edir;
- Bin – ədədi 2-lik say sistemində

Yaddaşın mühafizəsi. Fayllar qovluqlara bütünlükdən sonra bu qovluqların hər biri üzünə ondan istifadə qaydalarını təyin etmək lazımdır. Hər bir qovluq mühafizə oluna bilər. Şəbəkəyə qoşulmuş sistemdə isə kənar kompüterdən hansı qovluqlara çıxmaq, onlarda olan faylları kopyalamaq və dəyişmək səlahiyyətləri, şəbəkənin ümumi çar resurslarından istifadə imkanları və s. əvvəlcədən təyin olunmalıdır. Parolların təyin edilməsi zamanı isə onu kifayət qədər mürəkkəb (7 simvoldan daha uzun) seçmək lazımdır.

Windows nə qədər mükəmməl bir program olsa da, vaxt keçdikcə onun da çatışmayan və ya zəif xüsusiyyətləri üzünə biruzə verməyə başlayır. Windows –un daha etibarlı fəaliyyət təmin etməsi üzünə o hərtərəfli mühafizə olunmalı və o vaxtaşırı yeniləşmələr sistemə əlavə olunmalıdır. Bu işləri mərkəzləşdirmək üzünə Windows –un Mühafizə mərkəzi (Security Center) programından istifadə olunarsa, işin keyfiyyətinə arxaıyn olmaq olar (sistemin son versiyalarının standart paketinə bu program daxildir).

Windows Security Center avtomatik olaraq sistemlə bir yerdə yüklənir və onun start parametrlərini təyin etməklə mühafizə və yeniləşmələr xidmətini bu programa tapşırmaq olar.

Firewall (hərfi tərcüməsi «oddan qoruyan hasar»). Bu program sistemin şəbəkədaxili arzuolunmayan müdaxilələrdən qorunmasını təmin edir, virusları şəbəkədən kompüterə buraxmır və s. başqa mühafizə işlərini avtomatik olaraq yoxlayır (bunun üzünə əlbəttə o aktiv olmalıdır – **ON** rejimi). Bu programın

antivirus proqramlarından üstünlüç ondadır ki, antivirus yalnız virusların qarşısını alır (müqayisə üçün demək olar: evin əsas qapısından ələn ziyankarın qarşısını alır), **Firewall** isə antivirus funksiyalarından əlavə olaraq kompüterə şəbəkə vasitəsilə qeyri-qanuni (və ya arzuolunmaz hesab etdiyiniz) daxil olmaq istəyən əlavə proqramlardan, resurs «obru»larından (Troya atları), tərbiyəsiz bloklardan və reklamalardan, lazımsız saydığınız bütün informasiyalardan qoruyur (həm də rəhbərlikdən və arxa qapıları qoruyur), sistemi əərəksiz fayllarla doldurmur.

Microsoft şirkəti geniş testləşdirmə üçün təqdim etdiyi “Windows 10” əməliyyat sisteminin son versiyasını rəsmi olaraq 2015-ci ildə təqdim edəcək. “Windows 10” istənilən qurğuya - “Xbox”, kompüter, telefon, planşet və ya digər qadctlərə uyğunlaşdırılıb. Geniş çeşidli qurğularda, o cümlədən internetə qoşulmuş əşyalarda, korporativ məlumat emalı mərkəzlərində əməliyyat sistemindən istifadə etmək mümkün olacaq.

“Microsoft” bütün bu qurğular üçün vahid işləmə platforması və vahid əlavələr dükanı yaradır. “Windows 10”, korporativ informasiya və identifikasiya təhlükəsizliyinin təmin edilməsi üzrə yaxşılaşdırılmış servisləri daxil etməklə, biznes qurumlarına korporativ istifadəçilərə əlavə mühafizə proqramlarının istifadəsini azaltmağa imkan verir.

Yeni versiyanın əsas üstünlüklərindən biri təkmilləşdirilmiş istifadəçi identifikasiya sistemidir və nəticə olaraq sistemin sındırılması qeyri-mümkündür və o, oğurluq hallarının fişinq hücumlarının qarşısını alır.

“Windows 10” eyni zamanda, konteynerlərdən istifadə etməklə hətta məlumatlar “bulud”da saxlanılmıqda belə mühafizəni təmin edir.

Əməliyyat sisteminin ilkin versiyası idarəetmədə daha çevik və rahatdır. Əməliyyat sistemi daha geniş “Start” menyusuna, universal əlavələr pəncərələrinə, yaxşılaşdırılmış “Snap” funksiyasına, yeni məqsədlərin idarə edilməsi düyməsi bütün aktiv əlavələri və faylları görməyə və onlara sürətli çıxış və s. imkanlar verir.

ƏDƏBİYYAT

1. O.A.Akulov, N.B.Medvedev. Informatika. Вазовыу курс. Moskva, 2007
- 2.S.Simonoviç, Q.Evseev, A.Alekseev.Специальная informatika. Учебное пособие. Moskva, AST Press, 2002
3. Ə.Abbasov, M.Əlizadə və s. İnformatika və kompüterləşmənin əsasları. Dərslik. Bakı, 2006.
4. [Internet](#)

Mühazirə 20.

Windows-un standart və xidməti proqramları. Windows əməliyyat sistemində qurğu və proqramların sazlanması.

Fayl – informasiyanın diskdə tutduğu yerdir. İki cür fayllar olur:

1.Sistem faylları – dəyişməyən fayllar, yalnız əlavələrin və əməliyyat sistemlərinin versiyaları digərlərilə əvəz olunduqda dəyişilirlər (.sys).

2.İnformasiya faylları – dəyişilməyə məruz qalan fayllar, məsələn:

- mətn redaktorlarında yaradılan fayllar (.doc, .txt),
- verilənlər bazasının faylları (.mdb),
- elektron cədvəllərinin faylları (*.xls),
- mediya-fayllar (səs faylları: wav, mp3, midi, au, video-fayllar: avi, mov),
- qrafik fayllar (.jpg, .gif, .bmp, .tif, .png),
- prezentasiyalar (.ppt, .pps),
- Intertet Explorer-fayllar (.htm, .html),
- konfiqurasiya faylları (sistem reestr, DHCP, WINS, DNS və Active Directory verilənləri).

Göründüyü kimi hər bir fayl yarandığı proqramdan asılı olaraq xüsusi formata (genişlənməyə) malikdir. Hər bir fayl bir-birindən nöqtə ilə ayrılan iki hissəli ada malikdir. Xüsusi ad və genişləndirmə. Xüsusi ad 1-dən 255-ə qədər, genişləndirmə isə 1-dən 4-ə qədər simvollardan ibarət ola bilər.

Hər bir faylın öz unikal adı və ünvanı vardır. Ünvan faylın harada yerləşdiyini göstərir. Adətən eyni məqsədli faylları qovluqlarda quruplaşdırırlar. Bu istifadəçiyə bu və ya digər faylı tez axtarıb-tapmağa imkan verir. Demək olar ki, bütün əməliyyat

sistemləri faylların axtarışı ilə məşğul olan xüsusi proqrama malikdir. Disketlər, bərk və kompakt disklər *cığırlara* və sektorlara bölünmüşdür. Ən birinci cığır və ya 0-cı cığır – yükləmə sektoru (Boot Record) sistem xarakterli olub, onda diskin formatı haqqında əməliyyat informasiya yerləşir. Ondan sonra faylların yerləşmə cədvəli (FAT-cədvəli) yerləşir. Bu cədvəldə diskdəki faylların ünvanları yerləşir. Əgər diskdən hər hansı fayl istifadə üçün çağırılsa, bu zaman bu cədvəldən həmin faylın yerləşdiyi cığır və sektor müəyyən olunur. Bundan sonra maqnit başlıq həmin yerdən faylı oxuyur, prosessor isə onu operativ yaddaşa göndərir.

Fayl və qovluqlar üzərində əməliyyatları Windowsda bir neçə müxtəlif üsullarla aparmaq olar. Hərə özünə əlverişli üsulu seçir.

Qovluq (Folders) – Ekranada qovluq şəklində işarə ilə göstərilən, istifadəçinin qrafik interfeysində proqram və fayllar üçün konteynerdir. Qovluq diskdəki proqram və sənədləri qaydaya salmaq üçün istifadə olunur və ona fayllar və digər qovluqlar daxil edilir.

İşçi masada (Рабочий стол) yerləşən əsas qovluqlar aşağıdakılardır.

«*Мой компьютер*» qovluğu – kompüterin istənilən xarici yaddaş qurğusunda (ROM, floppi-disk, CD-disk, DVD-disk) yerləşən bütün proqram və qovluqlara baxmaq olar. Qovluğun üzərində mousun sağ düyməsini basdıqda açılan kontekst menyudakı siyahıdan [*Svoystvo*] seçilməklə kompüterin xüsusiyyətinə (hansı ƏS yüklənib, ƏYQ-nun (RAM) həcmi, prosessorun sürəti və s. haqqında məlumat) baxmaq olar.

«*Мои документы*» qovluğu – içərisində sənədlərin, şəkillərin və tez müraciət tələb olunan faylların saxlanması rahat olan qovluqdur. Ofis proqramları, WordPad və ya Paint kimi proqramlar, öz fayllarını avtomatik olaraq «*Мои документы*» qovluğunda saxlayırlar.

«*Корзина*» – Windows ƏS-də silinmiş faylların saxlandığı xüsusi qovluqdur. Səbətdən istifadə etməklə silinmiş faylları bərpa etmək və ya diskin içindəkiləri silməklə orada “boş yaddaş” yaratmaq mümkündür.

Son istifadə edilən faylların siyahısına baxmaq və silmək üçün aşağıdakı əməliyyatları yerinə yetirmək lazımdır.

Pusk (Start) → Dokumentı → Açılan siyahıda hər hansı adın üzərində kontekst menyu açılır → Udalıtı. Siyahının tamam silinməsi üçün: Əsas panelin üzərində kontekst menyu açılır → Svoystva → Menü «Pusk» → Nastroitı → Oçistıtı.

İnformasiyanı kompüterdə axtarmaq üçün aşağıdakı əməliyyatları yerinə yetirmək lazımdır:

Pusk (Start) → Nayti → Faylı i papki... → açılan «Rezultatı poiska» pəncərəsində «Faylı i papki» bəndi seçilibsə, boş sahədə faylın/qovluğun tam adı və ya adın bir hissəsi (ad a hərfi ilə başlayırsa a) daxil edilir → Nayti. Faylları formatlarına (tiplərinə) görə də tapmaq mümkündür: *.doc, *.txt, *.xls, *.jpg, *.gif, *.bmp, *.ppt, *.html və s.*

Disklərin yoxlanılması

Komputerin normal işlənməsi üçün ona mütəmadi olaraq müəyyən xidmətlər göstərmək lazımdır. Disklərdə korlanmış sektorların aşkar olunması və fayl sistemində ola biləcək səhvlərin üzə çıxarılması üçün disklərin yoxlanılması, faylların disklərdə optimal yerləşdirilməsi üçün disklərin defraqmentləşdirilməsi, mütəmadi olaraq disklərin lazımsız fayllardan təmizlənməsi və mühüm proqram və faylların ehtiyat kopyalarının yaradılması belə xidmətlərdəndir.

Disklərdə korlanmış sektorların və fayl sistemində səhvlərin olması iş prosesində ciddi problemlər yaradır. Belə hallarda faylları nə açmaq, nə də saxlamaq mümkün olmur. Hətta böyük həcmli faylların korlanma ehtimalı artır. Belə hallar adətən komputerin yenidən yüklənməsinə səbəb olan elektrik sıçrayışları və ya komputerin düzgün söndürülməməsində baş verir.

Disk səhvlərini iki qrupa bölmək olar: Diskin səthinin fiziki qüsurları və disk sahəsinin bölüşdürülməsi ilə bağlı olan fayl sisteminin səhvləri.

Windows XP sistemi iş prosesində üzə çıxan səhvlərin əksəriyyətini xüsusi yoxlama proqramından utilitdən istifadə etməklə aradan qaldırmağa imkan verir. Bu diskləri yoxlamaq üçün nəzərdə tutulan chdsk.exe proqramıdır.

Diski yoxlayan proqramın funksiyası disklərin səthinə təsədən keçirmək fayl və qovluqları yoxlamaq, həmçinin fayl sisteminin səhvlərini avtomatıq olaraq düzəltmək və diskdə korlanmış sektorları bərpa etməkdən ibarətdir. Bəzi hallarda bu proqram

(məsələn, sistemlə iş prosesini normal başa çatdırmadan komputeri söndürərkən, komputeri məcburiyyət qarşısında qalaraq yenidən yükləyərkən) avtomatik icra olunur və diskdə yoxlama prosesi aparılır. İstənilən vaxt diski yoxlamaq üçün **chdsk.exe** proqramı işə salmaq olar. Bunun üçün aşağıdakı əməliyyatlar yerinə yetirilir.

Мой компьютер-in və ya *Windows Проводник*-in pəncərəsində yoxlanan diskin kontekst menyusu açılır və oradan *Своystva* əmri seçilir. Bu zaman ekrana *Своystva: Локальный диск (S:)* pəncərəsi açılır. Buradan servis səhifəsinə keçirik və *Выполнить проверку* düyməsini sıxırıq. Ekrana *Проверка диска - Локальный диск (S:)* pəncərəsi açılır. Açılan pəncərədə iki parametr əks olunmuşdur.

1. *Автоматические исправления системных ошибок* (Sistem səhvlərini avtomatik düzəltmək) parametri seçildikdə fayl sistemindəki səhvlər avtomatik olaraq Windows tərəfindən aradan qaldırılır.

2. *Проверка и восстановление поврежденных секторов* (Zədələnmiş sektorları yoxlamaq və bərpa etmək) parametri seçildikdə isə diskdə ətraflı yoxlama aparılır, zədələnmiş sektorlar aşkar edilir və həmin yerdəki hələ tamam korlanmamış informasiya bərpa edilir.

Disklərin defraqmentasiyası

Məlumdur ki, təzəcə formatlandırılmış diske fayllar yazılarkən proses çox sürətlə gedir. Lakin zaman keçdikcə kompüterin sürətinin zəiflədiyi hiss olunur. Disk formatlaşdırılarkən hər birinin həcmi 512 bayt olan sektorlara bölünür. Fayl sistemi disk sektorlarını müəyyən bloklarda birləşdirir. Bu bloklar klasterlər adlanır. Hər klaster yalnız bir fayla aiddir. Bir klasterə 2 fayl yazmaq olmaz.

Fayllar yeni formatlaşdırılmış sərt diske (Hard disc) yerləşdirilərkən Windows sistemi onlar üçün bir birinin ardınca nömrələnmiş klasterlər ardıcılığı ayırır. Lakin vaxt keçdikcə bərk diskdə ayrılmış klasterlərin ardıcılığı pozulur. Belə ki, diskdə mövcud olan fayla yeni verilənlər əlavə edildikdə həmin fayl üçün əlavə klaster ayrılır və bu yeni klaster tamamilə aralı (diskin başqa yerinə) düşür. Beləliklə, bir fayl yaddaşın ayrı-ayrı hissələrində fraqmentlər şəklində yerləşmiş olur. Digər tərəfdən fayllar ləğv olunduqca ardıcıl klasterlərdə boş hissələr qalır və sonralar diske yeni fayllar yazılarkən həmin pərakəndə boş yerlərə hissə-hissə (fragmentlərlə) yazılıb

saxlanılır. Eyni zamanda faylların ləğv olunması və yenilərin yaradılması prosesi davam etdikcə fayllar diskin müxtəlif boş yerlərində kiçik hissələrə (fracmentlərə) bölünərək saxlanılır. Bu proses fracmentləşdirmə adlanır. Odur ki, istifadəçi hər dəfə faylı açarkən və diskdə saxlayarkən xeyli gözləməli olur. Çünki vinçestrin maqnit başlığı diskin müxtəlif yerlərinə yerdəyişmələr edərək çoxlu sayda klasterlərə baxmalı olur.

Beləliklə, komputerdə uzun müddət işləyərkən ayrı-ayrı faylların (və deməli, onların fracmentlərinin) ləğv olunması nəticəsinə diskin fracment sahələri çoxalır ki, bu da kompüterin işinin yavaşmasına səbəb olur. Qeyd etmək lazımdır ki, bu halda fayl korlanmasına da oxunma və yazılma əməliyyatlarının sürəti ciddi şəkildə azalır. Bu problemin həlli üçün sistemdə xüsusi vasitədən, disklərin deffracmentləşdirmə - deffracmentasiya əməliyyatından istifadə olunur. Bu əməliyyat prosesində ayrı-ayrı fracmentlər elə birləşdirilir ki, nəticədə fayl hissə- hissə deyil, yenidən kəsilməz disk oblastında yerləşdirilir.

Disklərin deffracmentləşdirilməsi üçün Windows XP sistemində xüsusi utilit – *Deffracmentasiya* proqramı nəzərdə tutulur. Deffracmentasiya proqramını işə salmaq üçün aşağıdakı addımlar icra olunur:

1. *Moy kompyuter* və ya *Windows Explorer* pəncərəsində istənilən diskin kontekst menyusu açılır və bu menyunun *Svoystva* əmri seçilir.
2. Bu halda açılan eyni adlı dialoq pəncərəsinin *Servis* səhifəsində *Vыполнить deffracmentasiyo* düyməsi basılır.

Disklərin təmizlənməsi

Uzun müddət kompüterlə işləyərkən müxtəlif fayl obyektlərinin ardıcıl olaraq saxlanması nəticəsində diskin tamamilə doldurulması və bu diskdə boş yerin qalmaması təhlükəsi yarana bilər. Bu zaman əməliyyat sistemi məlumat verir ki, diskdə boş yer yoxdur. Belə hallarda sistemdə istifadə olunmayan lazımsız proqram və faylları əl ilə ləğv edərək diskdə müəyyən sahəni təmizləmək olar. Bununla yanaşı diskləri ən sadə üsulla təmizləmək üçün sistemdə xüsusi utilitdən istifadə edilir- *Oçistka diska*. Bu halda ekranda *Oçistka diska* adlı dialoq pəncərəsi açılır. Bu dialoq pəncərəsində təmizlənmək üçün nəzərdə tutulan disk seçilir və *OK* düyməsi basılır. Nəticədə proqram

sistemi təhlil edərək növbəti dialog pəncərəsində müəyyən həcmdə disk sahəsini boşalda biləcək faylların siyahısını əks etdirir.

Disk formatlandırılması

Disk formatlandırılması diskin yazı və oxuma üçün hazırlanması deməkdir. «*Moi dokumenty*» qovluğu açılır, disk göstərilir → kontekst menyuda «*Formatirovaty...*» → «*Format Disk...*» dialog pəncərəsi açılır → *Nachatb (Start)*.

Formatlandırılma zamanı diskdəki bütün informasiyalar silinir, disk cığır və sektorlara ayrılır. Dialog pəncərəsində formatlaşmanın bir neçə üsulundan istifadə etmək mümkündür:

«*Bystroe*» – diskdə bütün informasiya silinir, yalnız bir dəfə format olunmuş disklər üçün nəzərdə tutulur;

«*Ispolʔovaty sʔhatie*» – NTFS ilə dəstəklənir;

«*Sozdanie zaqruzochnogo diska*» – MS-DOS sistemi diskdəki bütün informasiyanı silir və oraya sistem fayllarını əlavə edir.

Arxivləşdirmə proqramı

Komputerdə aparılan mühüm əməliyyatlardan biri də informasiyanın arxivləşdirilməsidir. Bu əməliyyat hər şeydən əvvəl mühüm faylların qorunması baxımından onların ehtiyat kopyalarının saxlanması üçün əhəmiyyətlidir. Belə ki, faylların hər hansı səbəbdən korlanması zamanı onları arxivdən bərpa etmək olar. Eyni zamanda bu əməliyyat bərk diskdə istifadə olunmayan faylların arxivləşdirilməsi hesabına diskin xeyli hissəsinin boşaldılmasına və boş yaddaş sahəsinin artırılmasına imkan verir. Arxivləşdirilmə əməliyyatının aparılması üçün sistemdə xüsusi utilitdən istifadə edilir: *Arxivaciə dannyx*

Beləliklə, arxivləşdirilmə proqramı *Arxivaciə dannyx* verilənlərin ehtiyat kopyalarının yaradılması və onların arxivdən bərpa edilməsi üçün istifadə edilir. Bu proqram verilənlərin ehtiyat kopyalarının müxtəlif disklərdə yazılıb saxlanılmasına imkan verir.

Fayl və qovluqların arxivləşdirilməsi aşağıdakı addımlardan ibarətdir:

1. Arxivləşdirilən fayl və qovluqların seçilməsi;
2. Onların kopyalarının yerləşdirilməsi üçün qurğuların seçilməsi;

3. Bilavasitə arxivləşmə prosesi.

Windows sisteminin bərpası

Təcrübə göstərir ki, kompüterdə işləyərkən bəzi hallarda, xüsusilə də yeni qurğuların və ya proqramların quraşdırılmasından sonra əməliyyat sisteminin işində müəyyən sapmalar baş verir, sistem həmişəki kimi saz işləmir həmişəkindən fərqli olaraq kompüterin sürəti aşağı düşür. Hətta elə hallar ola bilər ki, bu cür proqramları ləğv etməkdən sonra da vəziyyət düzəlmir. Odur ki, belə vəziyyət yarandıqda Windows XP sisteminin tərkibində olan xüsusi proqramdan istifadə edərək əməliyyat sisteminin əvvəllər stabil işlədiyi vəziyyətini bərpa etmək olur. Yəni, bu halda sistem fayllarının bərpa olunması üçün xüsusi mexanizmdən istifadə edilir. Bu mexanizmin mühüm xüsusiyyəti ondan ibarətdir ki, sistem bərpa olunarkən kompüterdə olan sənədlər korlanmır.

Sistemin bərpası proqramının icrası üçün Baş menyudakı *Программы* → *Стандартные* → *Служебные* → *Восстановление системы* əmrlərini ardıcıl seçirik. Nəticədə *Восстановление системы* adlı dialoq pəncərəsi ekrana çıxır.

Zədələnmiş sistemin bərpası üçün bu dialoq pəncərəsində *Восстановление более раннего состояния компьютера* (Kompüterin daha əvvəlki vəziyyətinin bərpa olunması) rejimi seçilir və *Далее* düyməsi sıxılır. Nəticədə bərpa olunma nöqtəsini seçmək üçün nəzərdə tutulan xüsusi dialoq pəncərəsi ekrana çıxır.

Nəzərə almaq lazımdır ki, seçilən tarixdən sonra quraşdırılmış proqramların heç biri ondan sonra işləməyəcək.

ƏDƏBİYYAT

1. O.A.Akulov, N.B.Medvedev. Informatika. Вазоныу курс. Москва, 2007
2. S.Simonoviç, Q.Evseev, A.Alekseev. Специальная информатика. Учебное пособие. Москва, AST Press, 2002
3. Ə.Abbasov, M.Əlizadə və s. Informatika və kompüterləşmənin əsasları. Dərslik. Bakı, 2006.
4. www.ilkaddimlar.com

Mühazirə 21

UNIX, LINUX, Mac OS əməliyyat sistemləri.

Unix Əməliyyatlar Sistemi

1969-cu ildə AT&T şirkətinin proqramçıları Ken Tompson Denis Ritçi PDP-7 kompüteri üçün kiçik bir ƏS yaratdılar. Bu ƏS-nə UNIX adını verdilər. Lakin, AT&T şirkətinin planında bu ƏS-nin yayılması yox idi və şirkət onu ABŞ elmi müəssisələrinə simvolik qiymətə verdi. Demək olar ki, bütün universitetlərin hesablama mərkəzlərinin nümayəndələri bu ƏS-dən istifadə edirdilər və bir-birləri ilə bu ƏS vasitəsilə əməkdaşlıq edirdilər. Onlar özləri səhvlər yaradır, faydalı proqram və utilitlər yaradır və onları istifadə edirdilər. Onların işinin nəticəsi - Unix ƏS-nin tam versiyası oldu (1990-cı ildə). Bu versiyanın adı Unix System V Release 4 – SVR4 idi. Unix istifadəçi qruplarından biri Berklidə Kaliforniya universitetində idi. 1977-ci ildə bu elmi müəssisənin mütəxəssisləri Unix tarixində növbəti addımı atdılar. Belə ki, onlar 2BSD (Berkeley Software Distribution) ƏS ilə maqnit lentlərin yayılmasına başladılar. Onun 75 nüsxəsi satıldı. Unix və Unix-əsaslı sistemlərin çoxlu növləri var. Onlardan ən çox tanınanları aşağıdakılardır:

- Solaris (əvvəllər SunOS adlanırdı). Bu ƏS – SUN Microsystems-ə məxsudur;
- IBM şirkətinə məxsus olan AIX;
- DEC şirkətinə məxsus olan DEC Unix;
- SCO UnixWare və s

Yuxarıda adları qeyd olunan ƏS-lərinin hamısı kommersiya məqsədlidir və onların çoxu yüksək qiymətə malikdir. Onlar müxtəlif arxitekturalarda işləyirlər (Intel, Sparc, Alpha, PowerPC və b.).

Unix əməliyyat sistemlərinə GNU/Linux, FreeBSD, Solaris, AIX, HP-UX və s. misal göstərmək olar. Bu misal gətirdiyimiz Unix sistemləri hansısa məsələlərdə bir-birindən müəyyən fərqə malik olsalar da, ümumi Unix standartlarına hamısı cavab verir.

Unix sisteminin digər sistemlərdən fərqləndirən bir çox üstün və çatışmayan cəhətləri vardır. Belə bir anlayış mövcuddur ki, Unix proqramçıların proqramçılar üçün yaratdığı sistemdir, yəni Unix adı istifadəçilər üçün yox, proqramçılar üçün nəzərdə tutulmuş bir sistemdir. Unix sistemlərindən istifadənin çətinliyi və proqramçılara bu sistemlərin bir çoxunda nüvədən tutmuş (kernel), istifadəçi proqramları, kompilyatorlar, kitabxanalar və

s. proqram kodlarında istənilən dəyişikliyi edə bilmə imkanının verilməsi bunu deməyə əsas verir.

Unix sistemlərinin bir çoxu, o cümlədən, GNU/Linux, FreeBSD, OpenSolaris və s. tam açıq kodlu sistemlərdir. Yəni proqramçı istənilən qurğunun drayverində, nüvə kodunda, kompilyatorda və s.- də istənilən dəyişikliyi edib, yenidən kompilyasiya edib, sistemdəki öz yeni dəyişikliklərindən istiadə edə bilər. Bu səbəbdən Unix sistemlərini əsasən, sistem proqramçıları işlədir.

Təhlükəsizlik, etibarlılıq, performans. Unix sistemləri mövcud sistemlər arasında ən təhlükəsiz, etibarlı və sürətli olduqlarına görə, bir qayda olaraq, ancaq imkanlı şirkətlər Unixdən istifadə edir və bu sistemlər daha çox inkişaf etmiş ölkələrdə yayılıb. Səbəb Unix sistemlərinin texniki xidmətinin həddən artıq baha olmasıdır. Bizim ölkədə də tədricən bir çox banklar, internet provayderlər, Mobil operatorlar təhlükəsizlik və s. məsələlərə görə Unix-ə keçirlər.

Linux əməliyyat sistemi

Linux-un tarixi.

Hal-hazırda Unix-əsaslı ƏS-lərindən ən çox maraq cəlb edənləri açıq kodlu ƏS-ləridir. Bu sistemlərdən biri də Linuxdur.

Linux – əvvəllər Unixin müstəqil yayılan versiyası kimi işlənmişdir.

1991-ci ildə Helsinki universitetinin tələbəsi Linus Torvalds Linuxun ilk versiyasını təqdim edir. O, Linuxu Minix ƏS-nin əsasında yaratmışdır. Minix – Unixin fərdi kompüterlər üçün yaradılmış məhdud analoqudur.

1992-ci ilin martında ilk “demək olar ki, səhvsiz” versiyanın buraxılmasından sonra dünyanın əksər proqramçıları bu ƏS-nin üzərində işləməyə başladılar və Linux ƏS inkişaf etməyə başladı.

Hal-hazırda Linux tamfunksiyalı, açıq və demək olar ki, pulsuz ƏS-dir. Lakin, GNU layihəsi çərçivəsində proqram təminatı olmasaydı bu baş verməyəcəkdi. GNU – GNU’s not Unix, yəni, GNU Unix deyil deməkdir.

Linux – GNU-nun çoxlu utilitlərini özündə saxlayır: bir çox proqramlaşdırma dillərinin (C, C++, Fortran, Pascal, LISP, Ada, BASIC, SmallTalk, Perl, PHP və s.) translatörleri, mətn redaktorları, çap utilitləri və başqaları.

GNU layihəsi azad yayılan proqram təminatı fondunun - Free Software Foundation (FSF) hesabına inkişaf edir.

Linux – Unixin analoqudur. Unix kimi o da azad yayılan çoxməsələli, çoxistifadəçili ƏS-dir. Linux xüsusi olaraq, Intel prosessorlu fərdi kompüter platforması üçün hazırlanmışdır və arxitekturanın üstünlükləri sayəsində məhsuldarlığın artırılmasına imkan verir. Həmçinin, Linux digər platformalara da keçdi.

Linux-un nüvəsi. Nüvə - ƏS-nin əsasıdır. O, yaddaşın paylanması, proseslərin və periferiya qurğularının idarə olunmasına cavab verir. Kompüterin fiziki yaddaşı ilə müqayisədə, operativ yaddaşın böyük həcmnin dəstəklənməsi üçün, nüvə operativ yaddaşın səhifələrini sərt diskdə yerləşdirməklə, adaptiv yaddaşdan istifadə etməyə imkan verir.

Linuxun nüvəsi FAT və FAT32 də daxil olmaqla bir çox fayl sistemlərini dəstəkləyir. Linuxun öz fayl sistemləri (ext2 və ext3) disk yaddaşından optimal istifadə üçün hazırlanmışdır.

GNU utilitləri: Linux - GNU utilitlərini özündə saxlayır. Bu utilitlər olmadan ƏS-i ilə işləmək mümkün deyil.

X Window: Linuxda istifadəçinin qrafik interfeysi X Window vasitəsilə verilir. Müxtəlif pəncərə şəklində menecerlər (IceWM, WindowMaker, Fluxbox və s.), KDE və GNOME kimi qrafik vasitələr multimedia vasitələri ilə rahat işləməyə imkan verir.

DOS və Windows interfeysləri: Linux fərdi kompüterlər üçün yaradıldığından proqramçılar hesab edirlər ki, MS-DOS proqramları ilə uyğunluq yaratmaq olar. Linuxda distributivin bir hissəsi kimi DOS emulatuoru təklif olunur. O, Linux vasitəsi ilə birbaşa olaraq DOS proqramını yerinə yetirməyə imkan verir. Microsoft Windowsun proqramlarının işləməsi üçün bir neçə vasitə hazırlanmışdır. Onlardan ən çox tanınanı Wine-dır. Wine – Windows API-ın sərbəst realizə edilməsidir.

Wine, həmçinin, Linuxun distributivlərinin çoxunda var. Linux – DOS və Windows fayl sistemləri arasında faylların problemsiz ötürülməsinə icazə verir. Belə ki, bunu sərt

diskin uyğun bölmələrinə müraciət etməklə həyata keçirir. Lakin, bu zaman bəzi tənzimləmələr etmək lazımdır.

Şəbəkəni dəstəkləməsi: TCP/IP – Unix və Linuxun istifadə etdiyi əsas şəbəkə sistemidir. TCP/IP – internet üçün hazırlanmış protokollar yığımıdır. Yalnız lokal şəbəkəyə birləşmək üçün Unix maşını da TCP/IP istifadə edir. Həmçinin, Linux IPX/SFX, AppleTalks və s. bu kimi protokolları dəstəkləyir.

Linuxu internetdən tamamilə pulsuz və qanuni şəkildə endirə bilərsiniz. Başa düşürəm, bu tamamilə pulsuz başa gəlmir. Çünki, siz kompüter, yazmaq üçün CD-ROM disk almalısınız, internet və elektrik enerjisi üçün pul ödəməlisiz. Lakin, distributiv özü tamamilə pulsuzdur.

Çoxları başa düşürlər ki, ƏS necə ola bilər ki, pulsuz olsun və nəyə görə? Bunu aydınlaşdıraq. Məsələn, televiziya proqramları pulsuzdur və bu heç kimi təcübləndirmir. İstənilən şəxs televizor ala, adi antenna quraşdıra və bir neçə kanala pulsuz şəkildə baxa bilər. Linux üçün də belədir. Deyə bilərsiniz ki: “Mən reklama baxmaqla, televiziya pul vermiş oluram və ya televiziya elə düşünür ki, mən onların reklamlarına baxıram.” Haqlısınız, bu, Linux üçün də keçərlidir. Siz Linuxdan istifadə etməklə Linuxu hazırlayanlara sanki, pul ödəmiş olursunuz. Bu faktıdır ki, Linuxu istifadə etməklə siz onu reklam etmiş olursunuz.

Açıq kodludur. Kod dedikdə, proqramın proqramçı tərəfindən hər hansı bir proqramlaşdırma dilində yazılmış, ilkin mətni başa düşülür. Bəzi dəyişikliklərdən sonra insanın başa düşdüyü bu kodlar yerinə yetirilən proqrama çevrilir. Bu proqram – kompüterin başa düşəcəyi, lakin, proqramçının başa düşmədiyi dildə yazılmış, kompüter üçün təlimatlar yığımıdır (“əks çevirmə” imkanı məhdudlaşdırılıb). Hələ ki ƏS bazarında bağlı kodlu məhsullar üstünlük təşkil edir. Kommersiya məqsədli bu ƏS-lərinin proqramçıları öz proqramlarının daxili kodlarını etibarlı şəkildə gizlədirlər. Yəqin ki, ehtiyat edirlər ki, kimsə öz məhsullarında bu kodların hansısa hissələrini istifadə edə bilərlər. Başqa bir səbəb də bu ola bilər ki, bu proqramlarda səhvlər taparlar və bunu hamı bilər (səhvlər bütün proqramlarda var və bu, keyfiyyət və xətalara bağlıdır). İstənilən halda əsas ƏS-lərin kodları bağlıdır. Bağlı kodlu proqramları almaqla, sanki torbada pişik almış olursunuz .

Linux və onun proqramlarının mənbə kodları hamı üçün açıqdır. Bütün dünyada proqramçıların çoxu Linuxun proqram təminatını təkmilləşdirir, xətalara düzəldir, üzərində işləyir və test edirlər.

Unix əsaslıdır. UNIX – bu çoxüzvlü qrup, fərdi kompüterlər yaranana qədər hazırlanmış populyar ƏS-lərinin əcdadıdır. Bu qrupa aşağıdakı ƏS-ləri daxildir: SunOS, Solaris, UnixWare, FreeBSD, OpenBSD, NetBSD. Unix əsasında Apple meyvə şirkətinin fərdi kompüterləri olan makintoshlar üçün ƏS-ləri hazırlanmışdır. Unix və Unix-əsaslı sistemlər bank serverləri, internet-ruterlər, tədqiqat maşınları, hesablama klasterləri və başqa fərdi kompüterlərdə yazılmışdır. Ümumi halda, harada etibarlılıq və məhsuldarlıq tələb olunursa, orada Unix və Unix-əsaslı ƏS-ləri istifadə olunur. Prinsipcə, Linuxu Unixlə eyni adlandırmaq olardı, amma, bu, müəllif hüquqları ilə bağlı problem yarada bilər. Belə ki, Unix – kommersiya markasıdır.

Linuxda “ənənəvi” Unixə olunmuş çoxlu əlavələr var və buna görə də Linuxa Unixlə eyni yox, tamhüquqlu şəkildə Unix-əsaslı demək olar.

Bir neçə “yaxın əlaqəli” məhsulun təqdim olunması. Qeyd etdiyimiz kimi Linux – yalnız bir ƏS deyil, ƏS-ləri qrupudur (distributivlər). Onların arasında ən məşhur olanlarını əlifba sırası ilə aşağıda qeyd etmişəm:

Debian

Fedora

Gentoo

Ubuntu

Linuxun distributivlərinin tam siyahısını internetdə axtarış etməklə tapmaq olar.

Linux fərdi kompüterlər və serverlər üçün ƏS-dir. Linuxun bəzi fərqli xüsusiyyətləri - pulsuz, etibarlı, təhlükəsiz, universal və məhsuldar olması, onun biznesdə də ideal seçim olduğunu göstərir.

1. **Pulsuz olması.** Linux Açıq Lisenziya Razılaşmasına əsasən pulsuz şəkildə yayılır. Bu, IT-də bir çox hüquqi məsələlərin qarşısını almağa və xərclərin əhəmiyyətli dərəcədə azalmasına imkan verir.
2. **Etibarlılıq.** Digər Unix əsaslı ƏS-ləri kimi Linux da yüksək etibarlılıqla xarakterizə olunur. Məsələn, tutaq ki, siz Windows ƏS-də bəzi işlər görmüsünüz,

lakin, yaddaşa saxlamamısınız. Sistemdə nə işə səhv olur, sistem yenidən işə düşməli olur və ya sistemin işi yarımçıq qalır. Bu zaman sizin yaddaşa saxlamadığınız fayllar itir. Bu cəhətdən Linux çox etibarlıdır. Yəni, Linuxda bu cür problemlər olmur.

3. **Təhlükəsizlik.** Kompüter virusları - icra edilə bilən bir proqramdır, yəni kompüterinizin əməliyyat sistemində olan imkanlardan istifadə edən əmrlər ardıcılığıdır. Viruslar Windows ƏS altında işləyən kompüterlərdə işləyir. Linuxu seçməklə kompüter viruslarını tamamilə unutmaq olar və heç bir antivirusa ehtiyac olmaz. Deməli, Linux təhlükəsizdir.
4. **Universallıq.** Microsoft şirkəti öz gəlirlərini maksimum dərəcədə artırmaq üçün Windows sistemini müxtəlif paketlərdə yayırlar: professional istifadəçilər üçün, ev kompüterləri üçün, serverlər üçün, korporativ klientlər üçün və s. Bu, istehlakçılar üçün əhəmiyyətli dərəcədə əlavə xərclər yaradır. Linuxdan istifadə etməklə bu xərclərdən azad olmaq olar. Linuxun hər hansı distributivini seçməklə, yerinə yetirilən məsələlərdən asılı olaraq sistemi müxtəlif kompüterlərdə müxtəlif şəkildə tənzimləmək olar.
5. **Məhsuldarlıq.** Linuxu istənilən məsələnin həlli üçün tənzimləmək və beləliklə, maksimum məhsuldarlığa nail olmaq mümkündür. Buna ən yaxşı sübut Linuxun böyük hesablama qrupları və internet-serverlər üçün geniş istifadə olunmasıdır.

Mac OS (*Macintosh Operating System*) əməliyyat sistemi

Fərdi kompüterlər istehsal edən Apple Computer Inc. şirkətinin məhsulu olan bir əməliyyat sistemidir. Macintosh qısaca Mac olaraq tanınır və adını Macintosh alma növündən alır.

Macintosh-un istehsalına 1984-cü ildə başlanılmışdır. Apple şirkəti siçan və qrafiki interfeysdən ilk dəfə istifadə edən şirkətlərdəndir. Macintosh-dan əvvəl Apple şirkətinin [Lisa](#), Apple II, Apple III kimi sistemləri olsa da, 1986-cı ildə onların fəaliyyəti dayandırılmışdır və bütün məhsullar Macintosh adı altında toplanmışdır. Macintosh-un PowerPC arxitekturasını istifadə etdiyi 1994-2005-ci illəri arası onu x86

sinifli kompüterlərdən ayıran ən əsas xüsusiyyəti RISC (Reduced Instruction Set Computer) olmuşdur. Mac OS sistemini ümumi olaraq iki hissəyə bölmək olar: [Mac OS Classic](#) və [Mac OS X](#). 2002-ci ildən satışa çıxarılan əməliyyat sistemi Mac OS X artıq 5-ci nəslini yaşayır. [Mac OS X Unix](#) üzərində yaradıldığı üçün çox stabildir və təhlükəsizdir. Bu günə qədər bu sistem üçün virus yoxdur.

Macintosh seriyalı kompüterlər Apple şirkətinin öz məhsulu olan Mac OS X əməliyyat sistemindən istifadə edirlər. Mac OS X əməliyyat sistemi öz aralarında Mac OS X və Mac OS X Server deyə iki qrupa ayrılırlar. İki əməliyyat sistemi də bir-birindən fərqlənir. 2015-cu ilin avqust ayında Mac OS X əməliyyat sisteminin ən son versiyası olan El Capitan satışa təqdim edilmişdir. Bununla da Apple şirkətinin istehsalı olan kompüterlərdə sürət və performans dəfələrlə artmışdır. Apple şirkətinin istehsalı olan personal kompüterlərə Microsoft və Intel şirkətinin istehsalı olan avadanlıqlar və ya proqram sistemləri yükləmək mümkündür. Bu proqramları sistemə inteqrasiya edilmiş Boot Camp proqramıyla həyata keçirmək mümkündür.

Mühazirə 22

Mobil kompüterlər və smartfonlar üçün yaradılmış əməliyyat sistemləri

Android

Smartfonlar, planşetlər, kompüterlər, Elektron kitablar, Televizorlar, Google Glass və digər cihazlar üçün nəzərdə tutulmuş, Linux nüvəli açıq qaynaq kodlu əməliyyat sistemidir. Android, Linux əməliyyat sistemi əsaslı mobil və Pda-lar üçün inkişaf etdirilmiş açıq qaynaq kodlu bir əməliyyat sistemidir. Google və Open Handset Alliance ortaqlığı ilə hazırlanmışdır. Gələcəkdə avtomobillərin də dəstəklənməsi planlaşdırılır. Əvvəcə Android Inc. Şirkəti tərəfindən inkişaf etdirilib, daha sonralar Google tərəfindən alınmışdır. Google-un bu təşəbbüsü Open Handset Alliance-nin yaranmasına səbəb olmuşdur və hal-hazırda platformanın sonrakı inkişafı ilə məşğuldur. Android, cihazların funksionallığını artıran proqramlar yazan böyük bir mühəndis(developer) qrupuna sahibdir. Android üçün hal-hazırda 1 milyondan çox proqram vardır. Android əməliyyat sistemi ilə işləyən proqramlar müxtəlif saytlardan

yüklənə bilməsiylə yanaşı, Google tərəfindən qurulan [Google Play](#) mağazasından da də yüklənə bilir. 2014-cü ilin ikinci yarısında satılan smartfonların 86%-i android əməliyyat sistemi ilə təchiz olunmuşdur. 2014-cil boyunca 1 milyarddan çox android cihaz satılmışdır.

[2005](#)-ci ilin iyulunda [Google korporasiyası](#) Android Inc şirkətini aldı. 5 noyabr 2007-ci il şirkət rəsmən [Open Handset Alliance](#) (OHA) yaradılmasını və Android açıq mobil platformasını elan etdi. 12 noyabr 2007-ci ildə isə İttifaq paketin birinci versiyası olan Android "Early Look" SDK və Android emulyatorunu təqdim etdi.

23 sentyabr [2008](#)-ci il rəsmən əməliyyat sisteminin birinci versiyası və həmçinin ilk tam mühəndis paketi SDK 1.0 çıxdı. Platformanın birinci versiyasının çıxış anından etibarən sistemin bir neçə yeniləməsi oldu. Bu yeniləmələr, bir qayda olaraq, aşkar edilmiş səhvlərin düzəldilməsi və sistemə yeni funksionallığın əlavə edilməsi ilə əlaqədar idi.

2009-cu ildə platforma üçün 4 tam yeniləmə (update) təqdim olundu. Nəhayət fevral ayında müxtəlif səhvlərin aradan qaldırılması üçün 1.1 versiya versiya çıxdı. Aprel və sentyabr aylarında isə daha iki yeniləmə 1.5 «Cupcake»və 1.6 «Donut» təqdim edildi. «Cupcake» yeniləməsi əhəmiyyətli dəyişiklikləri əlavə etdi.Bunlar – virtual klaviatura, videoların oynadılması və qeydə alınması,brauzer və s. idi. «Donut»da isə ilk dəfə olaraq müxtəlif ölçülü və müxtəlif sıxlıqlı ekranların və [CDMA](#) şəbəkələrinin dəstəklənməsi mümkün oldu.Həmin ilin oktyabr ayında Android 2.0 «Eclair» versiyası təqdim olundu.Bu versiya bir neçə Google hesabının dəstəklənməsi, [HTML5](#)brauzerin dəstəklənməsi və həmçinin bir neçə yenilənmədən sonra canlı divar kağızlarının istifadəsi ilə əlamətdar oldu.

2010-cu ilin ortalarında Google, Android 2.2 versiyasını «Froyo», 2010-cu ilin sonlarında Android 2.3 versiyasını «Gingerbread» adları altında təqdim etdi. «Froyo» yeniləməsindən sonra smartfonu giriş nöqtəsi (acces point) kimi istifadə etmək,ekran kilidinin şifrəsini həm rəqəm həm də hərf-rəqəm kombinasiyaları ilə şifrələmək mümkün oldu. «Gingerbread» yeniləməsi isə kopyalama və yapışdırma funksiyası

üzərində tam nəzarət, cihazda bir-neçə kameranın dəstəklənməsi və s. digər yenilikləri özü ilə gətirdi.

22 fevral 2011-ci ildə [Planşetlər](#) üçün uyğunlaşdırılmış Android 3.0 «Honeycomb» rəsmən təqdim edildi.

Android 4.0 «Ice Cream Sandwich» 19 oktyabr 2011ci ildə çıxan ilk universal platforma idi hansı ki həm planşetlər üçün həm də smartfonlar üçün nəzərdə tutulmuşdu.Həmçinin bu versiya özü ilə yeni «Holo» interfeysini gətirmişdi .

2012-ci il iyun ayında yeni versiya olan Android 4.1 «Jelly Bean» təqdim olundu. Bu versiyaya həmin ilin oktyabr ayında 4.2 və 2013-cü ilin iyul ayında 4.3 yeniləmələri gəldi.

31 oktyabr 2013-cü ildə Google, əməliyyat sisteminin növbəti versiyası olan Android 4.4 təqdim etdi hansı ki, adını [Nestle](#) kompaniyası ilə olan müqailəyə əsasən «[KitKat](#)» şokoladından götürmüşdü. İlk olaraq Kitkat [Nexus 5](#) cihazlarında görülmüşdür.



25 iyun 2014-cü ildə Google [Android Lollipop](#)-u mühəndislər üçün elan etdi.

2014-cü ildə geyiləbilən cihazlar üçün [Android Wear](#) əməliyyat sistemi təqdim olunmuşdur.Həmçinin maşınlar üçün Android Auto və televizorlar üçün Android TV təqdim olunmuşdur.Bununla da Android yalnız mobil cihazlar üçün əməliyyat sistemi olmadığını sübut etmişdir.

15 oktyabr 2014-cü ildə rəsmi şəkildə Android 5.0 Lollipop versiyası təqdim olundu. Sistemin əsas yeniliyi yeni Material Design interfeysi oldu.

Android Versiyaları

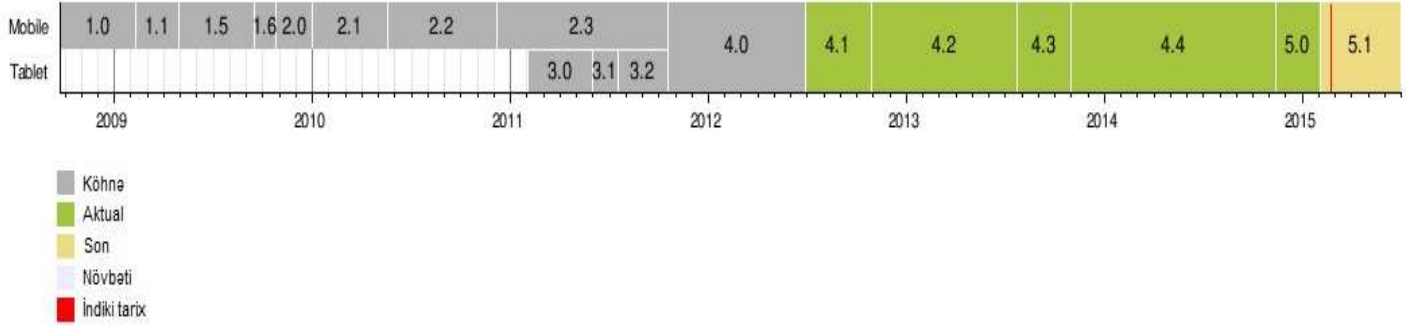

[HTC Dream](#) (T-Mobile G1) – Android ƏS ilə işləyən ilk smartfon



Android 1.5-in emulyatorda ekran görüntüsü

Androidlə işləyən ilk qurğu 23 sentyabr 2008-ci ildə nümayiş olunmuş [HTC Dream](#) smartfonu olmuşdur. Tezliklə digər smartfon istehsalçıları da Android sisteminə keçəcəklərini bəyan etdi. Androidin 3-cü versiyası olan planşetlər üçün uyğunlaşdırılmış «Honeycomb»un çıxışından sonra Android sistemində keçən smartfon istehsalçılarının sayı daha da artdı. Bundan başqa mobil sənayenin müxtəlif nəhəngləri ilə əməkdaşlıq edən Google şirkəti öz «[Google Nexus](#)» seriyasında şəxsi qurğularını istehsal edir. Məhz bu qurğular Android üçün olan yeniləmələri birinci alır. Google Nexus seriyasında nəinki yalnız smartfon və planşetlər həmçinin Android sistemi ilə işləyən [Nexus Q](#) mediaplayer də var. Smartfonlar və planşetlərdən başqa android əməliyyat sistemi digər qurğularda da istifadə olunur. 2011-ci ilin iyun ayında italyan şirkəti Blue Sky android əməliyyat sistemi ilə işləyən intellektual qol saati I'm Watch-ı təqdim etdi. 2012-ci ilin avqustunda Nikon şirkəti dünyada ilk olaraq Android sistemi ilə işləyən fotoaparətini təqdim etdi. Bundan başqa Android həvəskarları digər məşhur qurğulara da Android sistemini tətbiq etməyi (port etmək) başarmışlar. Məsələn, [Windows Mobile](#) platformasında olan [HTC Touch Dual](#) və [HTC TyTN II](#) smartfonları emulyator rejimində Android əməliyyat sistemində işləyə bilər. Həmçinin [Maemo](#) platformasıyla işləyən [Nokia N810 planşeti](#), [Nokia N900](#), Meego

platformasında işləyən [Nokia N9](#) və [Windows Mobile](#) platformasında işləyən [HTC HD2](#) smartfonlarına tamamilə android əməliyyat sistemi tətbiq olunmuşdur. Androidi bu qurğularda həm [microSD](#) kartdan həm də daxili NAND yaddaşdan çalışdırmaq olar. Bu cür Android digər androidlərdən heç bir cəhətinə görə fərqlənmir. Bundan başqa iPhone, iPod touch, iPad kimi Apple cihazlarına da android sisteminin təbii təcrübəsi mövcuddur. 2012-ci ilin oktyabrında Google-un icraçı direktoru [Larri Peyc](#) artıq 500 milyondan çox smartfonun Android sistemində aktivləşdirildiyini və həmçinin bu sayın hər gün 1.3 milyon daha artdığını bildirdi. 2013-cü il sentyabrın əvvəlində isə artıq dünyada 1 milyarddan çox android cihazın aktivləşdirildiyi elan olundu.

22 oktyabr 2008-ci ildə [Google](#) şirkəti Android ƏS üçün “[Android Market](#)” adlı onlayn mağazanın açılışını elan etdi. Razılaşmaya əsasən istehsalçılar gəlirin 70%-ni mobil operatorlar isə 30%-ni alırlar. 2009-cu ilin fevralında [ABŞ-dan](#) və [Böyük Britaniyadan](#) olan istehsalçılar üçün mağazaya ödənişli proqramların qoyulması aktiv oldu. İlk dəfə olaraq [Sony Ericson](#) şirkəti Android Market onlayn mağazasında kanal açaraq öz oyunlarını, proqramlarını nümayiş etdirmişdir. Yaradıldığı 2011 dekabr ayından etibarən [Android Market](#)dən 10 milyarddan çox proqram yüklənib. 2012-ci ilin mart ayında [Google](#) «[Google Books](#)», [Android Market](#), [Google Music](#) və digər servislərin vahid bir servisdə – [Google Play](#)də birləşdirdi. [Google Play](#) internet mağazası 190 ölkədə fəaliyyət göstərir və 700 mindən çox proqramdan ibarətdir. Yarandığı gündən bu günə kimi mağazadan 25 milyard yükləmə edilmişdir.

Bəzi həvəskar cəmiyyətlər vardır ki bunlar Androidin modifikasiyası ilə məşğul olurlar. Bu modifikasiyalara [CyanogenMod](#), [MIUI](#), AOKP (Android Open Kang Project) və s. göstərmək olar. Modifikasiya Androidə yeni funksiyalar, seçimlər, tənzimləmələr əlavə etmək üçün edilir. Modifikasiya olunmuş Android yükləmək üçün smartfon [Root](#) (Superuser) səlahiyyətlərinə malik olmalıdır. Qeyd etmək lazımdır ki düzgün şəkildə yerinə yetirilməyən root əməliyyatı bir çox problemlərə, həmçinin qurğunun zəmanətinin itirilməsinə səbəb ola bilər.

- Android əməliyyat sisteminin hər versiyasının kod adı, 1.5 versiyasından başlayaraq, hər hansı bir desertin adı ilə adlandırılmışdır. Hər bir adın ilk hərfi latın

əlifbasının hərflərinə uyğun seçilmişdir: 1.5 Cupcake («keks»), 1.6 Donut («ponçik»), 2.0/2.1 Eclair («Ekler pirojnası»), 2.2 Froyo («dondurulmuş yoqurt»), 2.3 Gingerbread («zəncəfilli peçenyə»), 3.0 Honeycomb («arı pətəyi»), 4.0 Ice Cream Sandwich , 4.1, 4.2, 4.3 Jelly Bean («jele konfeti»), 4.4 KitKat (şokolad batonlarının eyni adlı markasının şərəfinə) və 5.0 Lollipop («çubuqlu nabat»).

- Xüsusi olaraq Android platforması üçün [Droid](#) və [Roboto](#) şriftləri yaradılmışdır.
- Androidin rəsmi saytında hələ də cihazlar üçün minimal sistem tələbləri göstərilməmişdir.
- 2011-ci ilin fevral ayının məlumatlarına görə Android ƏS ilə işləyən qurğular [iPhone 4](#) - ü arxada qoyaraq Böyük Britaniyanın ən məşhur smartfonlarının siyahısında əminliklə liderlik etmişdir.
- Android 2.3 və yuxarı versiyalarda [Pasxa yumurtası](#) gizlədilmişdir. Onu işə salmaq üçün «Settings»dən «About Phone»yə daxil olub « Android version» yazısının üzərinə 3 dəfə basmaq lazımdır. Hər bir versiyada qarşınıza ya xüsusi bir şəkil və ya animasiya çıxacaq.
- Android 4.2 və daha yuxarı versiyalarda «Developer options» (mühəndis modu) söndürülmüşdür. Onu aktiv etmək üçün «Build number » yazısına 7 dəfə basmaq lazımdır.

Mühazirə 23.

Kompüter texnikasının inkişaf perspektivləri

Son illər bir sıra maraqlı ixtiralarla yadda qalıb.

Adi kompüterdən 100 milyon dəfə sürətli kompüter istifadəyə verilib.

“Google” şirkətinin kvant süni intellekt laboratoriyasının (Quantum Artificial Intelligence Lab) tədqiqatçıları "D-Wave 2X" kompüterinin sınaqlarının nəticələrini dərc ediblər. “Google” kompüteri 2013-cü ildə Kanadanın “D-Wave Systems” şirkətindən satın alıb. Şirkət kompüterin imkanlarından süni intellektin yaradılması işində istifadə etmək niyyətində olub. “Google” və “NASA” mütəxəssislərinin sözlərinə

görə, onlar kompüterdən “təxminən min ikiqat dəyişənlə” tapşırığın həlli üçün istifadə etməyə nail olublar. Sınaqdan məlum olub ki, “D-Wave” qarşıya qoyulan vəzifəni bir prosessorla işləyən ənənəvi kompüterlə müqayisədə 100 milyon dəfə sürətli yerinə yetirib. Kvant kompüter iş prinsipi adi kompüterlərdən fərqlənən və kvant mexanika əsasında işləyən hesablayıcı qurğudur. O, ənənəvi bitlərin əvəzinə kubitlərdən istifadə edir. Kvant kompüterin praktiki tətbiqi hələ ki, sübut edilməyib. Hesab edilir ki, kvant kompüter tranzistorların daima azalması şəraitində texnologiyaların inkişafı üçün fiziki maneələri aradan qaldıra bilər. Kubitlər və ya kvant bitlər informasiyanın kvant kompüterdə saxlanması elementləridir. Kvant mexanikasının qanunları onlara ikili vəziyyətdə olmağa imkan verir ki, bunun da sayəsində kompüter paralel hesablamalar apara bilər. Lakin kubitlər temperatur və maqnit sahəsi dəyişikliklərinə qarşı çox həssasdır.

Dünyada ilk foton prosessoru yaradılıb. Kolorado Universitetinin alimləri ABŞ-ın bir sıra ən böyük ali təhsil müəssisələri ilə əməkdaşlıq çərçivəsində dünyada ilk dəfə olaraq foton prosessoru hazırlayıblar. Qeyd edək ki, bu prosessor müasir elektron analoqlarla müqayisədə informasiyanı dəfələrlə sürətli emal edir. Yenilik nəhəng informasiya email mərkəzlərinin daha çevik işləməsinə səbəb olacaq. Məlumatları işığın köməyi ilə ötürən prosessor kvadrat millimetr üçün 300 Qbit/s buraxılış qabiliyyətini təmin edən 850 ədəd optik giriş-çıxış elementindən ibarətdir. Bu göstərici adi prosessorla müqayisədə 10-50 dəfə çoxdur. Bundan başqa, foton mikroçipi iki nüvədən ibarətdir və daha kiçik ölçüyə (3x6 mm) malikdir. Layihənin rəhbəri Miloş Popoviçin sözlərinə görə, prosessorun hazırlanmasında qovşaqlar arasında informasiyanın ötürülməsi üçün infraqırmızı işıqdan istifadə edir ki, bu da minlərlə server arasında məlumatların ötürülməsini dəfələrlə sürətləndirməyə imkan verəcək. 2017-ci ilin əvvəlinə prosessorların ilk sınaq nümunələrinin hazır olacağı gözlənilir.

Samsung” ikinci nəsil 14 nanometrlik texnologiyadan istifadəyə keçir. "Samsung Electronics" şirkəti təkmilləşdirilmiş "LPP" (Low-Power Plus) 14 nanometrlik mikrosxemlərin kütləvi istehsalına başlayacaq. İkinci nəsil 14 nanometrlik texnoloji prosesin tətbiqi istehsal olunan məhsulların yüksək məhsuldarlığını və enerji

səmərəliyini təmin edəcək. Təkmilləşdirilmiş 14 nanometrlik "LPP" tranzistor strukturunun yaxşılaşdırılması və proseslərin optimallaşdırılması sayəsində əvvəlki texnoloji proseslə müqayisədə hesablamaların sürətini artırmağa və enerji sərfiyyatını 15 faiz azaltmağa imkan verir. İkinci nəsil 14 nanometrlik mikrosxemlərin hazırlanması mobil rabitə və "Əşyalar interneti" texnologiyaları sahəsində yüksək məhsuldarlıqlı və enerjiyə qənaətcil qurğulara artan tələbatı ödəməyə şərait yaradır.

Qəzet kimi bükülən display. 2014-cü ildə "LG" şirkətinin nümayəndəsi bildirmişdi ki, qəzet kimi bükülən 18 düymlük "OLED" display yaradıb. Şirkət ultra nazik displayini "CES" beynəlxalq istehlak sərgisində ictimaiyyətə nümayiş etdirməyə hazırdır. Cənubi Koreya şirkəti sərgi çərçivəsində bir çox yeniliklərini təqdim etməyi planlaşdırır. Məsələn, diametri 3 sm, təsvir ölçüsü 1200x810 piksel təşkil edən dairəvi "OLED" displayin nümayiş etdiriləcəyi də gözlənilir. Belə displaylər futuristik (müasir-mütərəqqi) qurğuların hazırlanmasını mümkün edəcək. Bundan başqa, "LG" şirkəti televizor üçün kağız kimi nazik 55 düymlük "OLED" displayini təqdim etməyi planlaşdırır. Həmçinin displayin hər iki tərəfindən tamamilə fərqli təsvirlərin göstərilməsinə imkan verən yeni display də nümayiş etdirilməlidir.

"Apple Watch" yalnız "ağıllı" saat deyil, həm də kiçik portativ kompüterdir. Bu saat özündə sensor ekran və fiziki düymələri birləşdirir. Qurğu mesaj göndərə, komanda verə, insan orqanizminin göstəricilərini izləyə və kontaktsiz ödənişlər edə bilər.

"Microsoft Surface Pro 3"- planşeti noutbukları əvəz etmək üçün yaradılıb. "Surface Pro 3" – "Microsoft"un istehsalı olan ən nazik və yüngül planşetdir. Eyni zamanda, tamölçülü noutbuk kimi eyni gücə malikdir. Dördüncü nəsil "Intel Core i3" prosessoruna, 4 QB əməli yaddaşa, 64 QB tutumunda sərt diskə və daxili "MicroSD" kart riderinə malikdir. Bu planşet sübut edir ki, artıq noutbuklar dövrü bitir.

"Toshiba" şirkəti korporativ sifə aid olan MG04 seriyasının 3,5 düymlük sərt diskələri artırılmasını elan edib: artıq 6 TB tutumlu SATA və SAS modeli təqdim edilib.

"Ağıllı" telefon, "ağıllı" saat və qolbaqlardan başqa "ağıllı" mayka və "ağıllı" balıqların mövcudluğu məlum idi. İndi isə "ağıllı" corablar satışa çıxarılıb.

Yaddaş.

Yaddaş kompüterin əsas funksional hissələrindən biridir və kompüterin iş effektivliyi onda istifadə olunan yaddaşın parametrlərindən asılıdır. Kompüterdə emal olunan bütün informasiyalar onun malik olduğu müxtəlif tip yaddaşlarda saxlanılır. Böyük yaddaş banklarının (BigData) qurulması və onların emalı texnologiyaları (analitikası) bugünün ən aktual problemlərindəndir.

Yaddaş texnologiyaları sahəsində dünyanın müasir vəziyyəti və perspektivləri aşağıdakı kimidir:

5. **Əməli yaddaş.** Yaddaş modullarının istehsalı ilə məşğul olan “SK hynix” şirkəti 128 QB həcmində dünyada ilk DDR4 əməli yaddaş modulunu nümayiş etdirib. Öncə yaddaş modulu server sistemlərində istifadə ediləcək. Yaddaş modulu 20 nanometrlük texnoloji proses üzrə hazırlanıb. Yaddaş modulunun işləməsi üçün 1,2 volt gərginlik lazımdır, müqayisə üçün DDR3 yaddaş modulunda bu göstərici 1,35 volt təşkil edir. Yeni yaddaş modulları 2 GHz takt tezliyində işləyir. DDR4 yaddaş modullarının dəstəyi ilə server prosessorları artıq cari ilin sonunda çıxarılmalıdır.

Elektron yaddaşın indiki yaradılma texnologiyası - silikon çiplərdə bir-birindən eni minimum 40-50 nanometrə qədər (bundan daha sıx olanda elektronlar tranzistorun ayırıcı təbəqələrini deşə bilər – qısa qapanma) aralı yerləşdirilmiş cıgırlı mikrosxemlərdir. Dünyada artıq ən kəsiyi 1 nanometr olan karbon nanokapilyarlar alınmışdır və ondan tranzistor (metal-yarımkeçirici) alınmışdır. Bu texnologiyanın əməli yaddaş qurğularında istifadəsi, yaddaşın sıxlığını və sürətini 10-larla dəfə artırma bilər.

Son vaxtlar tədqiq olunan və yarımkeçirici texnologiyalı ənənəvi elektron yaddaşları əvəz edə biləcək sahə “Spinotronika”dır. Bildiyimiz kimi, hər bir elektronun müxtəlif istiqamətli spini vardır. Elektronları polyarizə etməklə spinin istiqamətini kənar maqnit sahəsinin köməyi ilə idarə etmək olar. Spinin bir istiqamətini “1”, əks istiqamətini “0”-la işarə etsək, onda elektronlarda yaddaş yaratmaq olar. Material kimi polimer plastiklərdən istifadə olunarsa, belə yaddaşı və ya prosessoru olan kompüter kəğız qalınlığında da ola bilər və onun kimi deformasiyaya davamlı ola bilər. Belə yaddaş çox böyük sıxlıqlı və müqayisə olunmas dərəcədə sürətli olar.

6. **Sərt disk.** “SanDisk Corporation” şirkəti yeni “Optimus MAX” bərk cisimli toplayıcı nümayiş etdirib. Şirkət onu “SAS” interfeysli 4 terabaytlıq sərt disklər (SSD) sahəsində dünyanın birinci bərk cisimli toplayıcısı adlandırır. Toplayıcının tutumu şpindelinin fırlanma sürəti dəqiqədə 10-15 min dövrə təşkil edən ən qabaqcıl 2,5 düymü “SAS” interfeysli sərt diskdən yüksəkdir. Mütəxəssislər əmindirlər ki, onların qurğusu məlumat emalı mərkəzlərində ənənəvi sərt diskləri əvəz edəcək. “Optimus MAX”-ın əsas fərqləndirici cəhətləri arasında “SATA SSD” ilə müqayisədə əlverişli qiyməti qeyd olunur. Bununla yanaşı, yeni toplayıcıların məhsuldarlıq və funksionallığı çox yüksək səviyyədədir. Əksər şirkətlər çoxdandır sərt disklərdən (HDD) fləş-yaddaşdan istifadə edən həllərə keçmək üçün üsullar axtarır. İndiyədək bundan onları qiymət məsələsi çəkindirib, lakin “Optimus MAX” onları kompromisə getməyə məcbur etmir və özündə ən yaxşı keyfiyyətləri birləşdirir. Yeni toplayıcı çoxlu texnologiya və funksiyaları, o cümlədən “FlashGuard”, “DataGuard”, “EverGuard” texnologiyalarını dəstəkləyir. Cari ilin üçüncü rübündə satışa çıxarılaçaq qurğu 19 nanometrlik “MLC NAND” mikrosxemlərindən istifadə edir.

Bir çox üzvi molekullar möcuddür ki, onlar elektrik düzləndiricisi və yaddaş qurğusu kimi istifadə oluna bilər. Belə olan halda 1 bit informasiyanı saxlamaq üçün cəmi 1 molekuldan istifadə olunacaq. Bu yolla sərt disk hazırlanarsa, o idinin ən irəlindəki sələflərindən 10 dəfələrlə çox yaddaşa malik ola bilər.

Nano yaddaş qurğusunun mexaniki yolla yadadılması yolu da perspektivli ola bilər. IBM firması güc mikroskopundan istifadə edərək 1024 nöqtəli matrisdə (milliped) yerləşdirilmiş nanoiynələrlə yumşaq polimer səthdə dəliklər açmaq (yaddaşa “1” yazmaq) texnologiyasına nail olmuşdur. Millipeddən informasiyanın oxunması da sadə yolla – “iynə” dəliyi tapırsa “1” oxunur. Bu yolla yaddaşın 80 Gb/cm² sıxlığını almaq olar (indiki texnologiyalar 8 Gb/cm² -ə kimi sıxlığa çatır). Gələcəkdə millipeddəki “iynələrin” sayının milyona (bir maşın taktında milyon bit yazılır və ya oxunur) çatdırılması mümkündür, deməli 80Gb-ni 80 Tb-yə qaldırıla bilər.

7. **Yaddaş kartları.** 512 Qb tutumunda “SD” formatlı “SanDisk” yaddaş kartı daxilində “JPEG” formatında 200 min fotosəkin yerləşdirilməsinə imkan verir və 4K formatlı videonun çəkilməsi üçün optimallaşdırılıb. “SanDisk” korporasiyası rekord

tutuma (512 Qb) malik "SD" formatlı yaddaş kartını buraxıb. Sözügedən yaddaş kartı 4K (3840x2160p) formatı ilə işləyən peşəkar fotoqraf və videooperatorlar üçün nəzərdə tutulub. Kartın yaddaşında JPEG formatında 8 meqapiksel təsvir ölçülü təxminən 200 min şəkil və ya RAW formatında eyni təsvir ölçüsünə malik təxminən 20 min şəkil saxlamaq olar. "SanDisk Extreme PRO SDXC UHS-I" yaddaş kartında məlumatların karta yazılması sürəti 90 Mb/s və ötürülmə sürəti 95 Mb/s təşkil edir. Yaddaş kartı yüksək və aşağı temperatur (-25°C-dən 85°C-dək), nəmlilik, mexaniki təsir və rentgen şüalarının təsirinə qarşı davamiyyət baxımından sınaqdan keçirilib. Şirkətdən bildirilib ki, yaddaş kartlarının tutumu 11 ildə 1000 dəfə artırılıb. 2003-cü ildə şirkət 512 Mb tutumunda yaddaş kartını buraxmışdı.

8. **Mikrokompyuterlərin yaddaşı.** "Saygus" şirkəti "CES 2015" sərgisində 320 Qb tutumunda rekord daxili yaddaşa malik smartfonunu təqdim edib. 3 Qb əməli yaddaş, "V2" aparatında daxili fləş daşıyıcısının həcmi 64 Qb təşkil edir. 128 QB-dək tutumda kartlardan istifadəyə imkan verən iki ədəd "Micro SD" slotunun hesabına maksimal yaddaşın tutumu 320 Qb təşkil edir.

Bulud texnologiyaları

Proqram təminatında ən son texnologiya- virtual proqram mühiti yaradan Bulud texnologiyasıdır. Bulud texnologiyaları — ümumi kompüter resursları toplusunu (məsələn, şəbəkə, serverlər, məlumat anbarları, proqramlar və servislər) sorğu əsasında şəbəkə vasitəsilə əldə etməyə imkan verən modeldir.

Resurslar minimal istismar xərcləri sərf etməklə və ya servis provayderlərinə müraciət etməklə əldə edilir. Tərifdən göründüyü kimi, bulud texnologiyaları müəyyən bir konstruksiya. Bu konstruksiya vasitəsilə kompüter resurslarının virtuallaşmış infrastrukturunu ümumi İnternet şəbəkəsindən istifadə etməklə istifadəçilərə servis şəklində təqdim olunur.

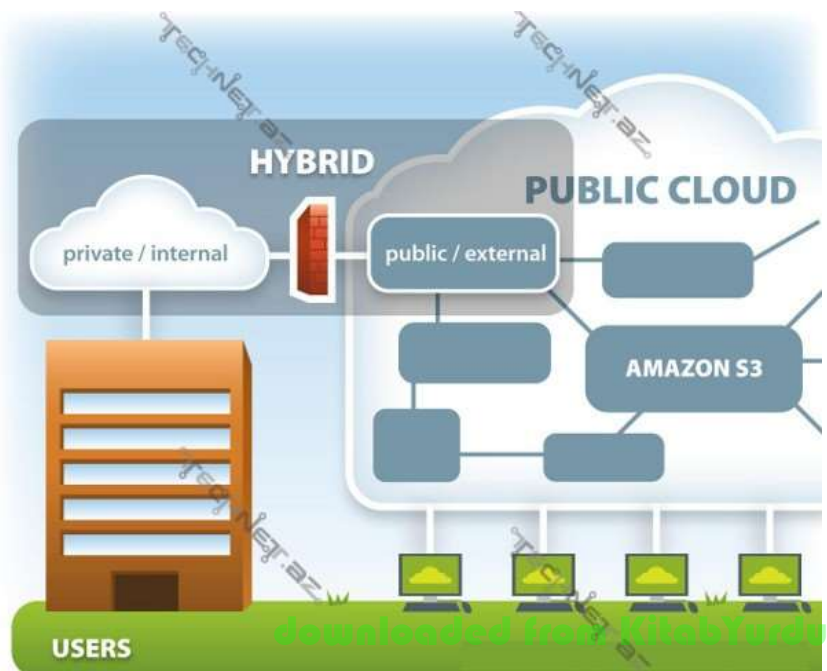

Bulud Texnologiyasının müxtəlif modelləri, tipləri və.s var. Bulud Texnologiyasının 4 tipi var, bunlar aşağıdakılardır:

Public Cloud - da lazım olan strukturu tamamilə buludda qururuq. Yəni bu o deməkdir ki, Buna nümunə olaraq istifadə etdiyimiz elektron poçtları göstərə bilərik. Bu elektron poçtlara heç bir pul ödəmədən bunların müxtəlif funksiyalarından istifadə edirik. Public Cloud - da əsasən nə qədər istifadə edirsənsə, o qədər də ödəyirsən.

Private Cloud daha böyük şirkətlər və məlumatları daha önəmli olan şirkətlərin üstünlük verdiyi bir tipdir. Buna nümunə olaraq Microsoft şirkətinin təqdim etdiyi Hyper-V və System Center məhsullarını göstərmək olar. Private Cloud bizim şəxsi qurduğumuz struktur olduğuna görə bütün məlumatlar bizim əlimizin altındadır.

Hybrid Cloud - Public və Private Cloud-un birləşməsindən ortaya çıxan strukturdur. Harada ki, təhlükəsizlik və gizlilik daha önəmlidir bu zaman Private Cloud istifadə olunur, ancaq yuxarıda sadaladıqlarım önəmli olmayan hallar üçün isə Public Cloud istifadə olunur. Bunların birləşməsi də şirkətlərin həcminə görə dəyişir.

Community Cloud - Bu tipdən qısa olaraq bəhs edəcəm. İlk öncə onu demək istəyirəm ki, bi o qədər istifadə olunan tip deyil. Qısa olaraq bunu açıqlasaq, bu zaman belə izahat verə bilərik: Bulud üzərində aldığımız hər hansı bir xidməti əgər bir neçə şirkət ilə ortaq istifadə ediriksə, buna Community Cloud deyilir.

ƏDƏBİYYAT

1. O.A.Akulov, N.B.Medvedev. Informatika. Вазовы курс. Moskva, 2007
2. A.B. Babayev, E.V. Seyidzadə. Kompüterin element vasitələri, 2013
3. Ə.Abbasov, M.Əlizadə və s. İnformatika və kompüterləşmənin əsasları. Dərslik. Bakı, 2006.
4. Kərimov S.Q., Həbibullayev S.B., İbrahimzadə T.Ş. – Informatika. Ali məktəblər üçün dərslik. Bakı 2009
5. www.ictnews.az

